

Без обмана.  
Новый закон защищает  
дольщиков

► стр. 4

Жизнь и кошелёк.  
Почему растут платные  
медуслуги?

► стр. 7

Шанс для мусора.  
Что мешает  
утилизировать ТКО

► стр. 14

**КАЛУЖСКАЯ  
ОБЛАСТЬ**

**75  
ЛЕТ**

С праздником, земляки!

# Калужские Губернские ВЪДОМОСТИ



Издается с 8 января 1838 года.  
Учредитель и издатель  
ГБУ КО «Издательский дом «КГВ».  
Выходит один раз в неделю.

16+

5 июля 2019 года, пятница.  
№ 27 (8199).  
Цена свободная.  
<http://vest-news.ru>

ОБЛАСТНОЕ ИНФОРМАЦИОННО-АНАЛИТИЧЕСКОЕ ИЗДАНИЕ

## СЕРВИС БЕЗ ГАРАНТИЙ



**Анатолий АРТАМОНОВ,**  
губернатор области:

Юбилей области - праздник для всех ее жителей, которые своим каждодневным трудом вносят существенный вклад в ее всестороннее развитие. На Калужской земле рождаются и реализуются яркие, имеющие большую общественную значимость инициативы, многие из которых успешно транслируются в другие регионы.



Рисунок Виктора АРТЕМЬЕВА.

Известно, что такси во всем мире является самым комфортным и надежным сервисом среди служб пассажирских перевозок. Ну куда еще человек обращается, если опаздывает на встречу, едет с чемоданами на вокзал, везет ребенка в поликлинику или в разгул стихии спешит попасть домой? До недавнего времени мы могли быть на сто процентов уверены, что, набирая номер телефона службы заказа такси, в нужное нам время получим машину к подъезду. С приходом же на рынок сетевиков-агрегаторов, когда таксопарки исчезли как анахронизмы, пропала и гарантия, что «карета будет подана». Все чаще с того конца провода, особенно в выходные, праздничные дни, вечером в пятницу, в плохую погоду или при наличии «неудобных» пассажиров – детей, собак и кошек, можно услышать: «Извините, на ваш заказ не найдено машины». Что вызывает вполне резонное негодование у пользователей данной сферы услуг.

О том, что в ней пора наводить порядок, говорится давно и на самых разных уровнях, основной причиной беспорядка ответственные люди называют отсутствие закона, регулирующего деятельность такси. И вот на днях пришло известие, что в июле Госдума планирует рассмотреть пресловутый закон во втором чтении. Изменится ли от этого качество в данной сфере? Об этом читайте в нашем сегодняшнем материале.

► стр. 6

ПОГОДА

Пятница,  
5 июля



Суббота,  
6 июля



Воскресенье,  
7 июля



Понедельник,  
8 июля



Вторник,  
9 июля



Среда,  
10 июля



Четверг,  
11 июля



По данным сайта Яндекс.Погода

КОЛОНКА РЕДАКТОРА

Я поднимаю свой бокал...

Сегодня наша область отмечает юбилей. В этот день, 5 июля 1944 года, был издан указ об образовании Калужской области. Тем самым была устранена вопиющая историческая несправедливость 1929 года, когда непонятно почему наш регион был лишен статуса самостоятельной административно-территориальной единицы. Поступить так в отношении края, имеющего многовековую славную и богатую историю, на мой взгляд, было абсолютно неправильно.

Калужскую область называют «сердцем России». И это не просто красивое выражение.

Если вы совершите небольшой экскурс в отечественную историю, то легко убедитесь, что именно на Калужской земле в разные времена происходили события, определяющие дальнейшее развитие Российского государства.

По моему мнению, весьма символично, что именно на Калужской земле в 1480 году в результате Великого стояния на реке Угре было окончательно покончено с ордынским игом и родилось сильное, независимое Российское государство. А давайте вспомним события Смутного времени, Отечественной войны 1812 года. Тогда на Калужской земле вновь вершилась судьба Отечества. В годы Великой Отечественной войны подольские курсанты на Ильинских рубежах спасли Москву, тем самым не дав свершиться гитлеровскому блицкригу.

Конечно, Калужский край славен не только своими ратными подвигами. Здесь жил и творил Константин Циолковский - основоположник космонавтики. Совсем недавно мы отмечали 65-летие запуска первой в мире

Обнинской АЭС. С этого события началась эра атомной энергетики. На мой взгляд, для всех нас крайне важно, что славная история региона продолжается. Калужская область и сегодня на первых ролях. За последние годы нам удалось сделать то, что уже прочно вошло в историю под названием «калужское чудо».

Некоторые до сих пор не понимают, как регион, не имеющий богатых плодородных земель, обширных запасов нефти и газа, смог добиться таких впечатляющих результатов в экономическом развитии. За

короткое время (каких-то десять лет) область стала лидером по привлечению инвестиций. Были открыты более сотни новых предприятий, созданы десятки тысяч рабочих мест. Уже четыре года мы являемся регионом-донором. Нас ставят в пример другим регионам, к нам приезжают перенимать опыт, как успешно привлекать инвестиции, создавать производственные кластеры и т.д.

- Пример Калужской области убедительно показывает, как можно практически с нуля создавать новые индустриальные центры, активно привлекать новые технологии, открывать дополнительные, хорошо оплачиваемые рабочие места, - отметил в свое время президент **Владимир ПУТИН**.

В реальности никакого «чуда» не произошло. Все достигнутые регионом успехи – это результат сложной кропотливой работы, верно выбранной стратегии. Благодаря этому мы и сейчас сохраняем ведущие позиции в стране по целому ряду направлений. Славная история области продолжается. Уверен, что впереди у нашего региона будет еще немало различных свершений и достижений.

С праздником!

Анри АМБАРЦУМЯН



ТОП-5 СОБЫТИЙ НЕДЕЛИ\*

1 Сегодня область отмечает 75-летний юбилей!



Именно в этот день, 5 июля 1944 года, Президиум Верховного Совета СССР издал указ, согласно которому в составе РСФСР появилась Калужская область.

Знаменательная дата широко отмечается в регионе. В частности, во вторник, 2 июля, в областном Государственном архиве открылась экспозиция «Калужская область в лицах», посвященная этому знаменательному событию. На выставке представлены документы, фотографии, публикации, рассказывающие о калужанах, внесших значимый вклад в развитие региона. Выставка, посвященная 75-летию образования области, 4 июля открылась и в Калужском объединенном музее-заповеднике.

Сегодня, 5 июля, на областном почтамте состоится гашение юбилейной марки. В облдрамтеатре пройдет торжественное собрание, посвященное 75-летию образования региона. В 19 часов калужан приглашают на праздничный концерт «Соло с оркестром «Калужская летопись», который, если позволит погода, пройдет на площадке Гостиного Двора. Праздничные мероприятия пройдут во всех районах области.

С юбилеем области жителей региона на момент отправки номера в типографию поздравили:

- губернатор Калужской области **Анатолий АРТАМОНОВ**,
- депутаты Законодательного Собрания области,
- член Совета Федерации **Юрий ВОЛКОВ**,
- депутаты Государственной Думы **Александр АВДЕЕВ** и **Геннадий СКЛЯР**,
- секретарь регионального отделения партии «Единая Россия»

**Виктор БАБУРИН**,

- губернатор Тульской области **Алексей ДЮМИН**,
- секретарь общественной палаты РФ **Валерий ФАДЕЕВ**.

► тексты поздравлений читайте на нашем сайте [www.vest-news.ru](http://www.vest-news.ru)

2 В регионе продолжают стратегические сессии по развитию территорий

В субботу, 29 июня, участники сессии обсуждали планы комплексного развития Малоярославецкого района. По итогам дискуссии была сформирована дорожная карта комплексного развития муниципалитета.

По словам первого заместителя губернатора Дмитрия Денисова, подобные сессии помогают определить краткосрочные

задачи и пути их решения, а также наметить точки роста в каждом муниципалитете. Он рекомендовал муниципальным властям сосредоточить внимание на качестве управления, выстраивать эффективные отношения с бизнесом, а также активно вовлекать население в обсуждение насущных планов.



НАША СПРАВКА

Стратегические сессии по вопросам перспективного развития территорий организованы по инициативе первого заместителя губернатора области Дмитрия Денисова. Нынешняя сессия в Малоярославецком районе стала четвертой по счету. До этого они прошли в Боровском, Дзержинском и Жуковском районах.

3 Калуга впервые приняла фестиваль «Молодые фотографы России»

В среду, 3 июля, в областном центре начал работу XVIII Всероссийский фестиваль-конкурс «Молодые фотографы России».

Участники фестиваля - молодые фотохудожники из разных городов страны и маститые мэтры фотографии – члены жюри конкурса.

На конкурс поступило около трех тысяч фотографий (382 проекта). В ходе заочного голосования в финал вышли 104 авторских проекта. От нашей области участие в конкурсе принимают Светлана Тарасова, Мария Соколова и Антон Шульгин.

Выставки работ участников и победителя портфолио-ревью прошлого года Михаила Гребенщикова Nichts будут работать в ка-

лужском Доме музыки, Инновационном культурном центре, Калужском музее изобразительных искусств.

В Государственном музее истории космонавтики имени К.Э. Циолковского с 5 по 17 июля на выставке «Путешествие в небо» можно будет увидеть работы лётчика-космонавта Российской Федерации Ю.М. Батурина.

Продлится фестиваль до 7 июля.



## 4 В Калуге стартовал федеральный проект «Детство без опасности»



Проект «Детство без опасности» предполагает единую систему обучения родителей заботе о безопасности при перевозке детей в автомобиле и будет реализован в 30 регионах России.

Но стартовал проект 28 июня в перинатальном центре Калужской областной больницы. Здесь мамы только что появившихся на свет малышей первыми «сядут за парты». Насколько это важно - убережет новую жизнь от малей-

ших повреждений, рассказали заместитель губернатора Константин Горобцов и заместитель руководителя российской Госавтоинспекции Владимир Кузин.

По словам Константина Горобцова, ликвидация аварий с участием детей

требует постоянного поиска новых форм работы, и наиболее эффективным является метод совместной работы всех заинтересованных сторон, который будет применяться на базе перинатальных центров и родильных домов во всех регионах страны.

То, что проект начался именно в нашем перинатальном центре, глубоко символично. После постройки центра младенческая смертность резко пошла на убыль, материнская исчезла совсем. Уникальные условия «открытой реанимации» позволяют выхаживать младенцев весом от пятисот граммов, появившихся на свет раньше положенного времени. Здесь идет ежедневная борьба за жизнь каждого ребенка.

Проект будет работать во всех роддомах и отделениях родовспоможения региона. Наставлять мам будут специально обученные тренеры. Они расскажут о последствиях даже небольшого удара во время движения, о том, как выбрать автокресло, как правильно расположить ребенка, как переходить дорогу с ребенком в коляске и выходить из машины на месте остановки.

До 2021 года проектом «Детство без опасности» будет охвачено 100 городов в 85 субъектах России. В 2019 году он будет реализован в 30 регионах.

### НАША СПРАВКА

По данным статистики,

**из 167 тысяч аварий,**

произшедших в России в 2018 году,

**в 19,9 тысячи**

случаев участниками ДТП были **дети,**

**более 20 тысяч ранены и 628 погибли.**

При этом в большинстве случаев аварии с участием детей произошли по вине взрослых.



## 5 Более 40 выпускников получили 100 баллов по ЕГЭ

Подведены предварительные результаты экзаменов. По данным профильного ведомства, 100 баллов набрал 41 выпускник (2 человека - по литературе, 4 - по математике профильного уровня, 6 - по истории, 7 - по химии, 14 - по русскому языку, 2 - по физике, 3 - по обществознанию, 2 - по биологии, один - по информатике).

Больше всего «стобалльников» в Калуге (19 человек) и в Обнинске (13). Кроме того, по два выпускника, набравших 100 баллов, в Кировском, Малоярославецком и Людиновском районах, по одному в Думиничском, Спас-Деменском и Дзержинском районах.

Трое выпускников из Калуги, Обнинска и Малоярославца набрали 100 баллов по двум предметам. Выпускница калужской гимназия №19 получила 100 баллов по русскому языку, химии и биологии. Свыше 90 баллов набрал 751 выпускник.

Отметим, что средний балл в регионе по математике (профильный уровень), физике, истории составил 56 баллов, по биологии - 53, по английскому языку - 74, по немецкому языку - 79 баллов, что вы-

ше, чем в прошлом году. Средний балл по русскому языку составил 70 баллов, по информатике - 60 баллов, по химии - 59 баллов. Это уровень прошлого года. По обществознанию, физике, химии, немецкому языку средний балл в регионе выше, чем в России.



\* По версии нашей редакции.

### ВОПРОС НЕДЕЛИ

## Пора делать ход ферзём?

Недавно стало известно, что в Министерстве просвещения РФ рассматривают вопрос включения шахмат в федеральный образовательный стандарт. В настоящее время в профильном ведомстве анализируют существующие методические пособия по шахматам, которыми пользуются российские и зарубежные учебные заведения.

Планируется разработка примерных программ по ряду приоритетных курсов основной образовательной программы, в том числе по шахматам.



В связи с этим вопрос звучит так: как вы считаете, нужно ли делать в начальной школе шахматы обязательным предметом?

В связи с этим вопрос звучит так: как вы считаете, нужно ли делать в начальной школе шахматы обязательным предметом?

### ВЛАСТЬ

**Ольга ВАСИЛЬЕВА,**  
министр просвещения РФ:

- Сегодня мы практически объединили все школы в этом направлении. У нас сейчас в 46 регионах играют в шахматы и в урочное, и во внеурочное время. Конечная наша цель - чтобы с первого по четвертый класс в шахматы играли в обязательном порядке все школьники. Но сегодня вопрос «урочки» или «неурочки» шахмат школы регулируют сами. Тем не менее мы рассматриваем возможность появления в обновлённых образовательных стандартах такой нормы.

### ЭКСПЕРТ

**Евгений ФИЛОНОВ,**  
директор Серпейской средней школы:

- В нашей школе мы решили ввести шахматы в начальных классах. Почему? Потому что эта древняя игра действительно развивает пространственное и системное мышление, формирует навыки планирования, способствует всестороннему развитию детей. Наши учителя прошли курсы повышения квалификации, закуплен необходимый инвентарь. И главное - дети с интересом посещают занятия и внеурочные мероприятия. Факультативный курс «Шахматы», например, в прошедшем учебном году велся у нас в третьем классе. Кроме занятий дети активно играют в шахматы на переменах и после уроков, благо игровые уголки есть и на первом, и на втором этажах. Шахматные столики дополнительно смастерили на занятиях кружка «Умелые руки».

### ЖУРНАЛИСТ

**Михаил БОНДАРЕВ:**

- Во многих школах области в начальных классах внедрен проект «Шахматы в школе», который довольно успешно работает. Да, конечно же, шахматы развивают память, логическое мышление. В то же время многие родители жалуются, что дети в школе устают, они перегружены на уроках и домашними заданиями, им не хватает двигательной активности. По моему мнению, вводить шахматы в обязательном порядке или нет, должны решать именно на уровне школы, предварительно обсудив все за и против с родителями.

### ЧИТАТЕЛЬ

**Маргарита ДОНЦОВА:**

- Мой сын закончил второй класс, у него в школе есть шахматы. Ребенок любит шашки, а шахматы ему не очень нравятся. Он говорит, что просто их не понимает. Может быть, здесь дело и в учителе, в том, как шахматы преподаются. Лично я считаю, что шахматы должны быть в школе как дополнительный кружок, как внеурочные занятия. Ведь не всем детям дано освоить эту игру, у всех склад ума разный. Тем более что в обществе и на уровне государства сейчас много говорится о том, что в школе необходим индивидуальный подход к каждому ребенку.

# Геннадий СКЛЯР: «ИЮНЬ БЫЛ ЖАРКИМ И ПОЗИТИВНЫМ»

**В минувший вторник состоялась традиционная пресс-конференция депутата Государственной Думы РФ Геннадия СКЛЯРА**

Ольга СМЫКОВА

**В ходе встречи парламентарий поделился с журналистами добрыми новостями с Охотного Ряда, касающимися изменений как в федеральном законодательстве, так и конкретно в нашем регионе.**

## Бюджет – оптимистичный

– В июне парламент провел корректировку федерального бюджета на текущий год, – с этих слов Геннадий Скляр начал диалог с журналистами. – Новости очень хорошие. Бюджет увеличен на 206 миллиардов рублей. Эти средства пойдут на решение самых важных задач – это и строительство школ и дорог, и лекарственное обеспечение, и выплаты за рождение детей, и проблемы обманутых дольщиков. В целом бюджет выполняется уверенно, и если мы продолжим развиваться в заданном темпе, то можно рассчитывать в конце года и на увеличение расходных статей бюджета. Это не может не вселять оптимизм, поскольку рост благоприятно скажется и на реализации нацпроектов, и наша область также сможет рассчитывать на получение дополнительных средств.

## Дольщики не обездолят

– Что касается обманутых дольщиков, то сегодня мы можем говорить не только о поддержке тех, кто уже пострадал от рук недобросовестных застройщиков. Как я уже сказал раньше, на решение этих проблем выделены дополнительные средства из бюджета. Но важно не только решать имеющиеся проблемы, но и пресекать возникновение новых. Именно с этой целью были внесены изменения в Федеральный закон 214, который вступил в силу с 1 июля текущего года. С этого дня застройщикам предписано использовать эскроу-счета в банках, через которые бу-



дет вестись финансирование строительства, что избавит дольщиков от необходимости отдавать свои деньги непосредственно застройщику до введения объекта в эксплуатацию. Деньги компании будут получать только после завершения строительства. И вообще, на мой взгляд, нужно делать все возможное, чтобы приобрести жилье стало проще, особенно молодым семьям. Это касается и удешевления объекта при строительстве, и снижения ставок по ипотеке, и еще поддержки молодых и многодетных семей.

## В поддержку демографии

– Вообще вопросы демографии, деторождения – это основа выживания государства. И у нас этот вопрос сегодня стоит остро. Поэтому было принято решение об увеличении пособия по уходу за ребенком до трех лет. И именно в этих целях разрабатывается закон, позволяющий сократить рабочий день женщинам в сельской местности, а неделю в целом – до 36 часов и получить право на один дополнительный выходной в месяц. Для чего это делается? В сельской местности условия значительно отличаются от городских. А если мы сегодня хотим, чтобы на село ехали молодые специалисты с семьями, то мы должны сделать условия проживания там максимально комфортными. Чтобы женщины могли и работать, и семьей заниматься, детей воспитывать.

## «Росатом» займётся мусором

– Еще одна важная сторона нашей жизни – экология. На прошлой неделе Государственная Дума приняла закон о создании федерального оператора по обращению с опасными отходами. Им станет Госкорпорация «Росатом». Она будет заниматься утилизацией 444 видов опасного мусора, в том числе и батареек, аккумуляторов, ламп дневного света. И мы планируем сделать нашу область площадкой, где будет отрабатываться модель взаимодействия регионального оператора по утилизации ТКО и спецоператора. Работа предстоит большая. Это и разделение отходов, и их переработка, и сортировка, и уничтожение. Как это будет происходить, сейчас решается, речь идет даже о создании мобильных станций на базе «КамАЗа».

## Обнинск станет ядерной столицей

– Интерес «Росатома» к нашему региону не случайный. На прошлой неделе его представители стали активными участниками празднования 65-летия создания первой в мире атомной электростанции. В ходе мероприятий, проходивших в формате круглых столов и конференций, был достигнут ряд договоренностей. В частности, было решено, что Обнинск станет площадкой для развития проектов ядерной медицины, здесь будет развиваться протонная терапия, будут готовиться кадры в сфере ядерной энергетики для всего мира. Более того, сейчас мы создали в регионе мощный фармкластер, и в будущем планируется создание предприятий, занимающихся выпуском радиофармпрепаратов. И эти две отрасли будут активно взаимодействовать. В целом посыл сегодня такой: Обнинск станет ядерной столицей России, этот потенциал в нас увидели в дни празднования, и мы будем его развивать.

## Праздников станет больше

– 13 июля в Дзержинском районе состоится реконструкция Великого стояния на Угре 1480 года. Хочу отметить, что у нашего регионального праздника есть хорошие шансы получить статус всероссийского. На прошлой неделе я внес в Госдуму со всеми заключениями законопроект о признании федеральной памятной датой Дня победного окончания Великого стояния на реке Угре. Его будет рассматривать комитет по обороне, а потом отошлет для ознакомления в регионы. И я надеюсь, что в сентябре мы рассмотрим закон в первом чтении.

Фото Сергея ЛЯЛЯКИНА.

## КСТАТИ



## О проблемах обманутых дольщиков говорилось и на личном приёме депутата Госдумы РФ Александра АВДЕЕВА

К парламентарии обратились представители инициативной группы дольщиков по вопросу строительства «СМУ-3 ИНВЕСТ» дома по адресу: г. Калуга, ул. Пригородная, 41. По словам дольщиков, строительство дома пришлось на пик кризиса.

Кроме того, впоследствии выяснилось, что работы велись с нарушением требований и сегодня ряд элементов дома предстоит переделать, на что, по словам специалистов, необходимо более 150 млн рублей. Инвестора, который принял бы на себя обязательства по такой сумме, пока найти не удается.

Выслушав заявителей, Александр Авдеев отметил, что с 1 июля вступил в силу новый закон, который должен по-новому формировать строительный рынок. Это должно обезопасить обманутых дольщиков.

– Сейчас законодательство позволяет создать областной фонд для достройки долевого объектов и за счет его средств ускорить застройку этих зда-

ний. Есть надежда, что уже осенью подобный фонд будет создан в нашем регионе. Соответственно, в ближайшем году можно будет рассчитывать на то, что тяжелые проблемы с долгостроями будут решены.

Если же говорить о самом здании, то объект по адресу: ул. Пригородная, 41, достаточно сложный в силу большой суммы, которая требуется для его достройки, поэтому, на мой взгляд, без участия фонда областного правительства здесь обойтись не удастся. Но вот новый закон позволяет ускорить процедуру банкротства и выделение средств на то, чтобы уже закончить объект под контролем областного правительства, министерства строительства и ЖКХ региона, – сказал Александр Александрович.

Он также пообещал дольщикам, что в ближайшее время обратится в министерство финансов региона, чтобы предусмотреть средства для создания и финансового наполнения фонда для достройки долевого объектов в рамках проектирования бюджета на 2020 год.

# ВРЕМЯ ПРАГМАТИКОВ

**Чем запомнился саммит «большой двадцатки»**

Андрей ЮРЬЕВ

Главным политическим событием последних дней, безусловно, стал прошедший в японском городе Осака саммит «большой двадцатки». Характерно, что вопросы официальной повестки дня встречи лидеров ведущих стран мира не вызвали ни у кого особенного интереса. Проблемы загрязнения морей пластиковыми отходами или расширения прав и свобод женщин, при всей их актуальности, волновали всех куда меньше, чем традиционные двусторонние встречи мировых лидеров, на которых, как правило, обсуждаются и решаются крайне важные вопросы.



## Встречное движение

Наибольшее внимание, по понятным причинам, было приковано к встрече президентов России и США. Напомню, на предыдущем саммите «двадцатки» в Аргентине встреча между Владимиром Путиным и Дональдом Трампом сорвалась в самый последний момент. Американская сторона отменила ее из-за провокации, устроенной Украиной в Керченском проливе. Кстати, украинские власти и в этот раз очень надеялись на повторение подобного сценария. Но жестоко обломались.

**У нас была хорошая встреча с президентом США Трампом. Очень деловая, прагматичная. Мы прошли практически по всему перечню вопросов, которые представляют взаимный интерес. Это касается и экономических отношений, которые находятся в неудовлетворительном состоянии.**

**Владимир ПУТИН.**

Как горько сетовал бывший президент Петр Порошенко, «за пять лет Киев впервые не предупредили о подобной встрече и не согласовали позиции». По его мнению, это «тревожный звонок». Многие эксперты скептически отнеслись к этим словам, справедливо отметив, что Порошенко известен как любитель прихвастнуть и часто выдает желаемое за действительное.

В любом случае американский президент решил не обращать на Украину и ее проблемы никакого внимания.

А если учесть недавнее торжественное возвращение России в ПАСЕ, сей факт вызвал на Украине паническое настроение. Там вновь

заговорили о том, что США при случае легко пожертвуют нынешним киевским режимом при гипотетической возможности заключить выгодную для себя «большую сделку» с Россией. Что касается непосредственно встречи Путина и Трампа, то оба президента оказались весьма ею довольны. Несмотря на то что их диалог продолжался всего полтора часа, им удалось обсудить весь перечень вопросов, «представляющих взаимный интерес». Была достигнута договоренность начать консультации по СНВ-3 (продлевать его или нет). Также лидеры двух великих держав обсудили ситуацию в Венесуэле, вокруг Ирана, Сирии и на Украине. Было подчеркнуто, что улучшение отношений между Россией и США выгодно не только этим странам, но и всему миру.

## Повременам с восторгами

То, что между Россией и США возобновился диалог, это, конечно, прекрасно. Но я бы не разделял оптимизма тех, кто поспешил назвать прошедшую встречу президентов «прорывом» и заговорил чуть ли не о скорой оттепели в российско-американских отношениях. На мой взгляд, говорить об этом пока преждевременно.

Вспомним, что подобная эйфория у некоторых экспертов наступала и ранее, после предыдущих встреч Путина и Трампа. Чем тогда заканчивались эти «прорывы»? Несчастливого Трампа его политические противники обвиняли «в измене», объявляли «агентом Кремля» и норовили подвести его под импичмент. Американский президент в итоге был вынужден отказываться от всех договоренностей и старался занять в отношении нашей страны жесткую позицию. Мол, я «ястреб», а не «голубь мира». В результате против России вводились очередные санкции.

Эксперты считают, что сейчас все будет по-другому. Расследование

## НАША СПРАВКА

«Большая двадцатка», «группа двадцати» - неформальная организация, объединяющая страны из разных регионов мира, а также ведущие международные финансовые организации на основе заинтересованности в коллективном решении важнейших мировых и экономических проблем. Учредительная конференция состоялась в декабре 1999 года в Берлине.

В ее состав входят Аргентина, Австралия, Бразилия, Канада, Китай, Франция, Германия, Индия, Индонезия, Италия, Япония, Мексика, Россия, Саудовская Аравия, ЮАР, Южная Корея, Турция, Великобритания, США, Европейский Союз.



спецпрокурора Мюллера доказало очевидную вещь: «у Трампа не было инвентаря с Кремлем». Тем самым импичмент американскому президенту больше не грозит, и у него вроде бы развязались руки. Но мы видим, что градус антироссийской истерии в США по-прежнему высок. Трампу вновь указывают, чтобы он потребовал от Путина «не вмешиваться в американские выборы». Короче говоря, шоу продолжается.

**Мы многого достигли. Мы начали обсуждать торговлю. У нас должна быть торговля между Россией и США - двумя великими странами.**

**Дональд ТРАМП.**

Исходя из этого о полномасштабном диалоге между двумя странами говорить еще очень рано. Но тот факт, что после долгого молчания стороны начали обсуждать насущные проблемы, уже сам по себе примечателен.

У России и США могут быть разные взгляды на ситуацию в мире. И это нормально. В конце концов у каждой страны есть свои страте-

гические интересы, и они обязаны их отстаивать.

Но совершенно ненормально, когда две крупнейшие ядерные державы фактически вернулись во времена холодной войны и не взаимодействуют друг с другом. Это отрицательно сказывается на международной стабильности. Поэтому подобный диалог обязательно должен быть.

## Без России никуда

На прошедшем саммите Владимир Путин провел еще много встреч. Его собеседниками были президент Франции Эммануэль Макрон, канцлер Германии Ангела Меркель, глава Еврокомиссии Жан-Клод Юнкер и другие лидеры. Даже британский премьер-министр Тереза Мэй, уходящая со своего поста и демонстрирующая жесткую непримиримость по отношению к России, попросила Путина о двусторонней встрече. О чем это свидетельствует?

Прежде всего о том, что теперь всем стало очевидно: наша страна не находится ни в какой изоляции (как бы кое-кто об этом не мечтал) и продолжает активно действовать на международной арене. И без ее участия сегодня не может быть решена ни одна более или менее значимая проблема.



# «ШАШЕЧКИ» НАГОЛО!

**Изменится ли качество работы такси после принятия нового закона Госдумой?**

Ольга  
СМЫКОВА

Мы уже столько раз писали о работе данной сферы услуг, к сожалению, все больше со знаком минус, что вроде уже и говорить не о чем. Кажется, таксисты уже никого не могут удивить грубостью, отказом принимать вызов от пассажира с ребенком, повышенным тарифом в праздничные и выходные дни. Ан нет. Вечером 22 июня соцсети взорвались сонмом негодования в адрес таксистов. В тот день на площади Старый Торг школьники отмечали выпускной, и в самый разгар праздника разразилась ливень. По иронии судьбы уехать на такси во время дождя не смог никто. По словам очевидцев и «пострадавших», все операторы как один, а их в городе больше десятка, отвечали: машин на линии нет. Не срабатывала даже «приманка» в виде «ста рублей сверху».



Рисунок Виктора АРТЕМЬЕВА.

## Дождались?

В каждой нашей предыдущей публикации практически все респонденты на вопрос, что нужно для того, чтобы в сфере такси наступил порядок, отвечали: «Нужен закон, где будет четко прописано, кто за что отвечает». И вот о чудо, на днях из федеральных СМИ поступила информация, что Госдума в июле планирует рассмотреть во втором чтении долгожданный законопроект.

По информации «РИА Новости», основными пунктами в нем обозначены – ограничение рабочего времени таксиста и признание агрегатора участником процесса.

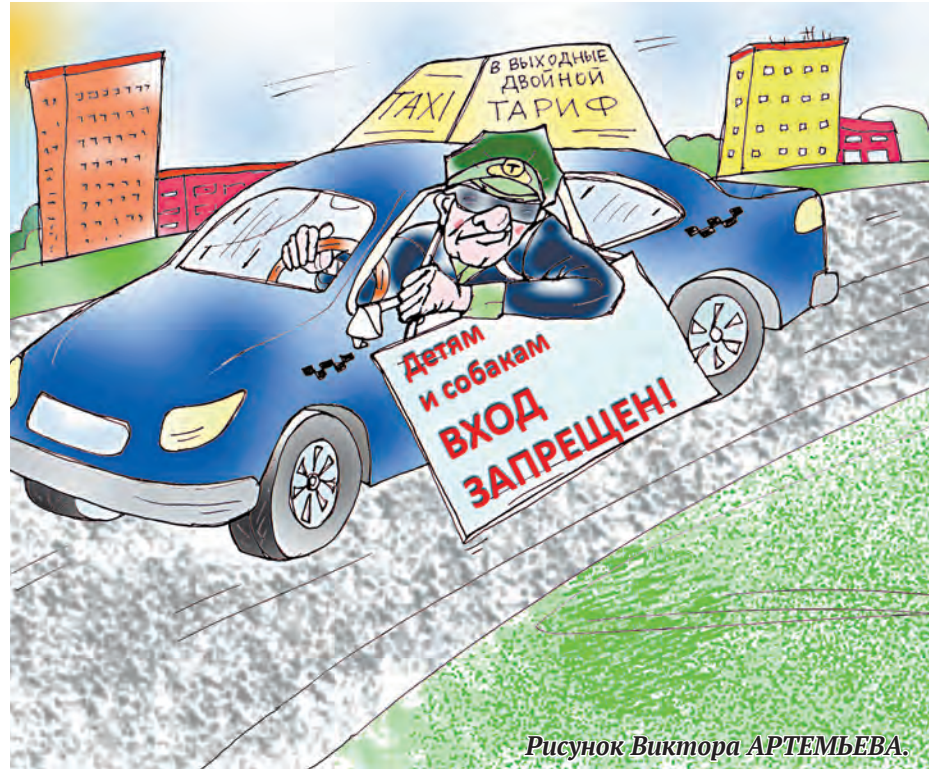
Неудивительно, что эти вопросы были названы самыми важными. Ведь ни для кого не секрет, что порой таксисты для того, чтобы заработать побольше, подключаются сразу к нескольким сервисам и не уходят с линии подчас сутками. А это не есть хорошо, как для безопасности пассажира, так и для здоровья самого водителя. Делают это настоящие таксисты не от хорошей жизни, а для того, чтобы достойно зарабатывать, потому что на сегодняшний момент агрегаторы забирают себе 30 процентов с каждого вызова.

Второй важный пункт, и он до сих пор вызывает споры как среди разработчиков закона, так и среди перевозчиков: стоит ли считать агрегатора непосредственным участником процесса, а не просто оказывающим информационные услуги? Если да, то он обязан разделять ответственность водителей за здоровье и безопасность пассажиров.

В целом суть закона сводится к тому, чтобы заставить агрегаторов умерить аппетиты и не брать с таксистов больше двух-трех процентов комиссии. Что в свою очередь снизит необходимость водителей брать больше заказов, а соответственно и нагрузку, и тогда выспавшийся и отдохнувший водитель спокойно доставит пассажира к конечной точке.

## О наблевшем

Да, безопасность перевозки – это, несомненно, важно. Но в большинстве случаев все претензии потенциальных пассажиров к данному сервису, и мы это не раз упоминали в своих публикациях, все чаще сводятся к тому, что служба предварительного заказа такси сегодня отсутствует, а в праздничные и выходные дни практически невозможно вызвать такси, особенно если при вызове ты указываешь, что в числе пассажиров будет малолетний ребенок до 12 лет.

А все оттого, что у службы такси нет графика работы, никто не требует с них обязательной установки удерживающих устройств при выходе на линию. По сути, в большинстве своем это птицы вольные, которые сами решают, хотят ли они сегодня

выйти на линию и примут ли тот или иной заказ. Тому виной еще и то, что профессиональных таксистов среди тех, кто работает в данной сфере, достаточно мало. По словам члена регионального штаба ОНФ, руководителя общественной организации «Дорожный патруль-Калуга» **Дмитрия ПАВЛЮЧЕНКО**, только около 30 процентов водителей такси областного центра считают эту работу своей профессией.

– Большинство же водителей просто подрабатывает. Поэтому в праздники и выходные у нас случаются коллапсы. Поскольку на линию выходят только те, кто действительно работает, а их, увы, немного, и все вызовы они просто не успевают принять, – говорит Дмитрий Павлюченко.

Но в новом законе о графике, рабочем расписании службы и в целом о гарантии пассажиров на то, что

они смогут уехать на такси в нужное им время, как мы уже поняли, речи не идет. Стоит ли нам ждать изменения в данном направлении, пояснил депутат Государственной Думы РФ **Геннадий СКЛЯР**:

– Последние годы служба такси получила большое развитие, их деятельность требует урегулирования. Ведь как зачастую бывает: за рулем один человек, а владелец у машины – другой. И случись что, с кого спрашивать? Поэтому должна быть консолидированная ответственность и поставщика услуги, и водителя, и владельца автомобиля. Безопасность в этом вопросе – самый важный фактор.

Что касается вопроса гарантии прибытия машины по адресу заказа, то, несомненно, все это требует корректировки. Надеюсь, когда законом будет обозначен поставщик услуги, тогда можно будет регулировать и остальные вопросы. И, вероятно, даже на региональном уровне.

## А что в районах?

### «-» Таруса

Поездка по городу стоит фиксировано 100 рублей, вне зависимости от расстояния. Картой можно расплатиться, только сообщив это диспетчеру заранее. То же самое касается машин с детским креслом. И соответственно время ожидания увеличивается. Из числа агрегаторов все чаще заметны «Яндекс» и «Ситимобил», но цена по городу у них выходит выше.

### «-» Медынь

Выбор сервисов достаточно широк, приезжают машины быстро, в течение 5 - 15 минут. Но машины в большинстве своем «убитые». В праздники работают обычно, но по двойному тарифу, тогда как даже в обычный день средняя поездка выходит 100 - 120 рублей, а для Медыни это дорого.

### «-» Киров

В городе работает три местных такси и одна служба из Калуги («Везёт»). Средняя стоимость поездки «городских» служб 80 рублей, у «Везёт» же – только посадка – 90 рублей, но, правда, межгород дешевле. Местные таксисты недовольны, что калужское такси сдерживает рост цен, а бензин стоит 43 рубля, и после отчислений им остается 10 рублей дохода. Возят, говорят, фактически бесплатно. Заказать машину с детским креслом практически нереально.

«+» В Козельске, Думиничах, Сухиничах и Ферзикове жалобы на такси не поступали. В Перемышле и Хвостовичах проблем тоже нет, поскольку нет такой службы вообще.

(По сообщениям наших корреспондентов)



## Бонусом

Вот так. Дело вроде бы сдвинулось с мертвой точки, и будем надеяться, что агрегаторы, на которых сегодня все уповают, будут признаны участниками процесса перевозки, а значит, будут нести ответственность, но, правда, пока только с того момента, как пассажир сел в машину.

А кто будет отвечать за ее прибытие? На сегодняшний день этот вопрос остается открытым. Как говорят эксперты, если ужесточат контроль в этой сфере, то цены на перевозки могут взлететь до небес, потому что если на рынке останутся только профессионалы, без подработчиков, то дефицит машин будет ощущаться особо остро. И тогда велика вероятность, что при принятии заказа водители будут ориентироваться на гарантированный бонус за скорость от клиента.

Но, как показала практика с выпускным, даже за бонус гарантий получить машину вовремя на сегодняшний день нет.

## Медицинская помощь всё чаще стала зависеть от денег в кармане пациента

Георгий  
ИВАНОВ

И это несмотря на то что в области, как и во всей стране, каждый год принимают закон о государственных гарантиях оказания бесплатной медицинской помощи. Государство гарантирует, что какой-то объем можно получить бесплатно. Например, первичную медико-санитарную помощь, лечение наиболее распространенных болезней, травм, отравлений и других состояний, требующих неотложной медицинской помощи. Скорая медицинская помощь, оказываемая безотлагательно гражданам при несчастных случаях, травмах, а также других состояниях и заболеваниях, бесплатна. И даже специализированная медицинская помощь при заболеваниях, требующих специальных методов диагностики, лечения и использования сложных, уникальных или ресурсоемких медицинских технологий, может оказываться по полису бесплатно. Но это в законе. А на деле?

# ПЛАТНАЯ БЕСПЛАТНУЮ НЕ РАЗУМЕЕТ

### Недоступность

Чаще всего поводом к оплате медицинской помощи становится ее недоступность вообще – нет, например, такого специалиста в районе, большие очереди, невозможность записаться на приём.

Именно это и заставляет пациентов платить, обращаясь в структуры, где есть специалист, где не надо долго сидеть в очереди. И рост платных медицинских услуг для населения говорит именно о том, что в здравоохранении есть неполадки. Какие, почему – это вопросы не к пациенту, и волновать его особенно не должны. На мой взгляд, организацией здравоохранения должно заниматься министерство. А то вся идея бесплатной медицинской помощи ставится под большое сомнение.

Однако государство гарантирует – это не просто слова, оно дает деньги на здравоохранение. Это средства, которые внесли пациенты-налогоплательщики в медицину, чтобы пользоваться ее услугами по тарифу ОМС. Но нет, им говорят, что надо еще заплатить в кассу, положить в карман врачу. И нет гарантии, что даже за деньги тебя вылечат, облизнут и все будет хорошо. Непрофессионалов хватает везде.

### Всё смешалось

Раньше было более или менее все понятно: бесплатная помощь в госучреждении, в частном – платная. Теперь в государственном уч-

реждении стоматологии может быть больше 80 процентов платных услуг и только 12 процентов бесплатных по госзаказу.

Это вызывает удивление и недоумение. Тем более когда видишь, что в негосударственном учреждении такого же профиля 60 процентов бесплатных и только 40 платных. Им что, деньги не нужны? Сегодня частные структуры стремятся получить госзаказ, лечить пациентов бесплатно, а госбольницы расширяют перечень платных услуг и объясняют, что делают это на законных основаниях.

### От сих до сих

Как понять пациенту, которому предлагается ждать исследования МРТ по полису целый месяц, что за три тысячи ему сделают эту процедуру сегодня?



### НАША СПРАВКА

Медицинские организации – участники территориальной Программы государственных гарантий имеют право предоставлять **платные услуги**:

- на условиях, отличающихся от предусмотренных территориальной программой государственных гарантий, при наличии информированного добровольного согласия пациента (его законного представителя);
- при предоставлении услуг анонимно (кроме случаев, предусмотренных законодательством);
- гражданам иностранных государств и лицам без гражданства (помимо лиц, застрахованных по обязательному медицинскому страхованию), а также гражданам Российской Федерации, не являющимся застрахованными по обязательному медицинскому страхованию;
- при самостоятельном обращении граждан за получением услуг, кроме случаев оказания скорой, в том числе скорой специализированной, медицинской помощи и медицинской помощи, оказываемой в неотложной или экстренной форме.

### КСТАТИ



Если лечебное учреждение не оказывает какую-то помощь, потому что врач заболел, врача вообще нет, сломался аппарат и т.д.,

**пациент должен быть ПРОИНФОРМИРОВАН, где он может получить эту помощь БЕСПЛАТНО.**



[gagauzpravda.md](http://gagauzpravda.md)

В поликлинике объясняют логично: врачу полагается работать столько-то часов, прием закончился – следующих пациентов примет только завтра. От этого и очередь – всех страждущих в один день не принять. Но, отработав положенное время в государственной поликлинике, врач идет не отдыхать. Он идет зарабатывать. Причем часто в этом же кабинете, делая все ту же МРТ, но уже не бесплатно. Значит, за зарплату врач работать может только в положенное время, а за большие деньги – сколько надо? А эта подработка на государственном, между прочим, оборудовании, которое на деньги налогоплательщиков куплено.

Согласитесь, это, мягко говоря, странно. О чем свидетельствуют и

слова министра здравоохранения РФ Вероники Скворцовой, заявившей о недопустимости платных услуг в госучреждениях.

### Всё бесплатное – плохое

А потому фотополимерная пломба за госсчет хуже пломбы, которую предлагают за плату. Обезболивающий бесплатный укол хуже, чем тот, что предложен за деньги, наркоз, за который заплатили, совсем другой – миф, который бессовестно вдалбливается в умы населения, всего лишь еще один способ честного отъема денег. У пациентов недопонимание – помощь платная или бесплатная? Но медики-то знают и хорошо понимают что к чему. А у гражданина есть право. И он должен быть уверен, что по полису в рамках государственных гарантий ему окажут бесплатную медицинскую помощь. И при этом качественно. А доплачивать в государственной клинике можно за комфорт, за ароматизацию воздуха при процедурах, музыку, чтобы не страшно было, за кофе, который наливают.

Все остальное в государственном учреждении должно быть бесплатным. Именно об этом говорил президент Владимир Путин на заседании президиума Госсовета, требуя исключить возможность замещения бесплатной медицинской помощи платной.

# ОТ НАЧАЛА ВЕКОВ

## КАЛУЖСКАЯ ОБЛАСТЬ



### Некоторые страницы биографии Калужского края

Сегодня отмечается 75 лет со дня образования Калужской области. 5 июля 1944 года Президиум Верховного Совета СССР издал указ, согласно которому в составе РСФСР появилась Калужская область. Но история Калужского края, разумеется, уходит корнями намного глубже, насчитывая не одно столетие. Располагаясь в сердце России, наш край на протяжении веков играл важную роль в жизни страны, обеспечивая ее экономический, культурный и научный потенциал. В суровые годы испытаний, когда враг грозил Отечеству погибелью, Калужская земля являла собой рубеж, который не смог преодолеть ни один завоеватель. Мы предлагаем читателям перелистать наиболее знаменательные страницы прошлого и настоящего нашего с вами родного края.



В 1480 г. на берегах р. Угры в результате Великого стояния было окончательно свергнуто ордынское иго. Калужскую область справедливо называют родиной российского суверенитета.



В Отечественной войне 1812 года здесь вершилась судьба Отечества. Память о мужестве русских воинов хранит город воинской славы Малоярославец.

### Великая Отечественная война - особая страница в истории нашего края



Боевые действия здесь продолжались

**700** дней и ночей.

За освобождение области отдали жизнь

**250 000** советских воинов.

**> 160 000** калужан погибли в боях, защищая Родину.

**> 200** наших земляков вернулись домой Героями Советского Союза.



В 50 – 80-е годы создавалась и развивалась индустриальная база региона. За эти годы наша область стала одним из ведущих промышленных и научных центров России. Успехи Калужской области были отмечены орденами Ленина и Трудового Красного Знамени. На калужской «турбинке» впервые в стране был применен бригадный метод организации труда.



В 1954 году в Обнинске была запущена первая в мире атомная электростанция. Это событие перевернуло сознание людей, как и первый космический полет, который стал во многом возможен благодаря трудам калужского ученого-самоучки Константина Циолковского. Калужская земля не только колыбель космонавтики, но и родина мирного атома.



За 13 лет в области открылось

**108**

новых предприятий.

Создано

**> 30 000** рабочих мест.

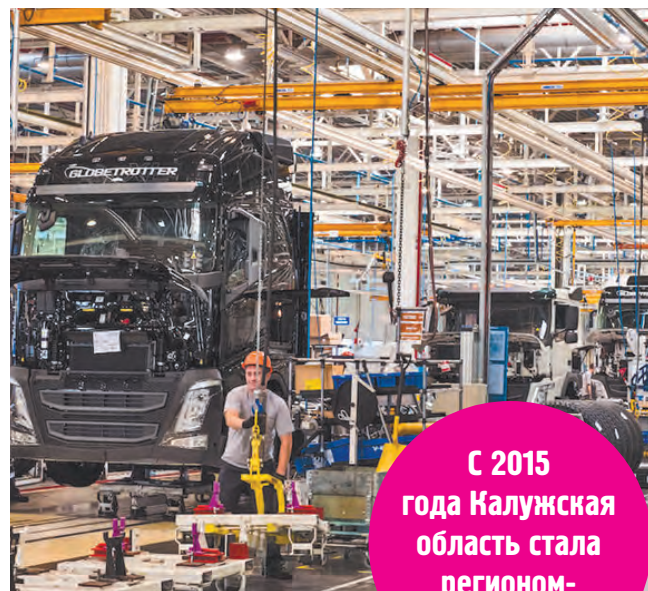

Сформированы новые для региона высокотехнологичные отрасли – автомобилестроение, фармацевтика и другие.

**С 2015** года Калужская область стала регионом-донором.

# И ДО НЫНЕШНИХ ДНЕЙ

На сегодняшний день по темпам своего развития туризм догоняет экономические показатели региона.

В прошлом году мы приняли у себя

**> 2,5 миллиона человек.**



Возобновил свою работу аэропорт Калуга, получивший статус международного.

## Символы региона

27 марта 1996 года был принят Устав области, в котором закреплено право Калужской области на собственные герб и флаг.

### Герб

Утверждён Законом № 28 от 16 июня 1996 года «О гербе Калужской области», принятым постановлением Законодательного Собрания области.



За основу действующего герба области взят исторический герб Калужской губернии, Высочайше утверждённый 5 июля 1878 года императором Александром II. Герб имел следующее описание: «Въ зеленомъ щитѣ, серебряный волнообразный пояс, увѣнчанный золотою Императорскою короною. Щит увѣнчан Императорскою короною и окружёнъ золотыми дубовыми листьями, соединёнными Андреевскою лентою».

Этот герб использовался до 1917 года. В советский период область свой собственный герб не имела.

### Флаг

Утверждён решением Законодательного Собрания Калужской области от 30.01.2004 № 287-ОЗ «О флаге Калужской области».



Красный цвет символизирует неустрашимость, силу и желание защищать своё Отечество.

Каждый из трех цветов имеет собственное значение. Красный цвет символизирует неустрашимость, силу и желание защищать своё Отечество; зелёный – символ надежды, молодости и мира, а в православной традиции – это цвет праздничных надежд, белый – пояс Оки, цвет чистоты помыслов и Богородицы. Императорская корона указывает на исторический статус губернии.

В 2018 году в эксплуатацию было введено

**787,1 тысячи квадратных метров жилья.**



Этого достаточно, чтобы удовлетворить сегодняшний спрос населения региона на новое жильё.

Сегодня по объёму роста сельхозпроизводства Калужская область занимает



Производство молока стало приоритетным направлением. По темпам роста объёмов его производства мы лучшие в России.



Регион одним из первых пошел по пути создания кластеров:

- ✓ фармацевтический,
- ✓ автомобильный,
- ✓ композитный,
- ✓ IT-кластер,
- ✓ ядерный,
- ✓ агропромышленный,
- ✓ образовательный,
- ✓ туристический.

## Калужская область стала лидером инвестиционной деятельности и экономического развития

За последние 5 лет в экономику региона было привлечено

**5,8 млрд долларов.**



К нам пришли российские и международные промышленные гиганты



и многие другие.

## Гимн

Гимн Калужской области утверждён 23 мая 2013 года Законодательным Собранием области. Авторы гимна – член Союза композиторов России Александр Тиपाков и калужская поэтесса Марина Улыбышева.

*Торжествуй и процветай,  
Славься жизнью новой,  
Древний наш Калужский край,  
Край наш родниковый.  
Серебром озер сверкай  
В предрассветной сини  
Наш родной Калужский край,  
Ты душа России!*

Припев:

*Сохраним навсегда небосвод голубой,  
Заповедную ширь, и леса, и поля,  
Ты навеки со мной, я навеки с тобой,  
Благословенная земля!*

*Сберегай нас чистой  
Веры непритворной,  
Богородицы святой  
Образ чудотворный!  
Край ученых и творцов,  
К звездам устремленных,  
Умножай труды отцов,  
В битвах закаленных!*

Припев:

*От начала веков и до нынешних дней,  
Мы едины судьбой со страной своей,  
Отчий дом — синь небес, и леса, и поля,  
Благословенная земля!*

Фото из архива «КТВ» и открытых источников интернета.

**Разъяснения о начислениях, пособиях и льготах – из первых уст**

В прошлом номере мы опубликовали часть вопросов, которые были заданы нашими читателями на прямой линии с заместителем управляющего Отделением Пенсионного фонда РФ по Калужской области Ириной АРТЁМОВОЙ по теме «Пенсионное обеспечение граждан». Напомним, 12 человек дозвонились в редакцию с различными вопросами о перерасчёте пенсий, начислении баллов, пособиях по уходу за инвалидами и т.п. Сегодня - оставшиеся ответы на самые актуальные вопросы наших читателей.



# ПЕНСИОННЫЙ РАСЧЁТ

*- Валентина Андреевна из Дзержинского района, добрый день. Ирина Анатольевна, у меня очень больной вопрос. Сын вышел на пенсию по возрасту в прошлом году, начислили ему минималку: 8500 рублей. У сына трудовой стаж - 40 лет. Все предприятия, на которых он раньше работал, обанкротились, и архивы исчезли. Как быть?*

- Вероятно, при длительном стаже была небольшая официальная зарплата и незначительные отчисления в Пенсионный фонд, раз такая маленькая пенсия. Эти показатели существенно влияют на её размер. Не являлся ли ваш сын индивидуальным предпринимателем?

*- Нет. Он работал водителем, механиком, и до 2000 года у него была очень приличная зарплата на предприятиях, но архивы не сохранились. После 2000 года работал на частника.*

- Здесь, к сожалению, восстановить утраченный заработок не представляется возможным. Очевидно, что вариант заработка за 2000-2001 годы также не позволяет увеличить пенсию. Конечно, если что-то сохранилось из всей трудовой деятельности вашего сына до 2000 года, можно попробовать поискать другие периоды.

*- Ещё вопрос. Я слышала, было постановление, что минимальную пенсию надо довести до прожиточного минимума, а потом проиндексировать прожиточный минимум. Почему ему не довели до прожиточного минимума, а просто проиндексировали?*

- Не совсем верно. В мае текущего года во исполнение президентских инициатив и соответствующих поправок в законодательство органы ПФР произвели индексацию пенсий в новом порядке – сначала пенсию довели до нового прожиточного минимума - 8708 рублей, а затем проиндексировали размер

установленной пенсии, а не прожиточный минимум. Поскольку размеры пенсий у получателей социальных доплат различные, сумма повышения в результате индексации сверх прожиточного минимума также индивидуальна.

*- Здравствуйте, меня зовут Марина Викторовна, живу в Калуге. Я слышала, что устанавливается прибавка к пенсии за работу в сельской местности. Можно уточнить, кто на неё имеет право?*

- Действительно, есть прибавка за длительный сельский стаж. Она полагается тем получателям пенсии, кто проработал 30 лет в сельской местности, в сельском хозяйстве - по определённому перечню производств, профессий и должностей. Ещё нюанс: получать эту прибавку можно, только проживая в сельской местности и не работая. Пенсионную льготу в виде повышения фиксированной выплаты в размере 1333 рублей в нашей области получили пять с половиной тысяч сельчан.

*- Здравствуйте, это Валентина из Думиничского района. Я работала в школе 42 года, имею звание «Почётный работник просвещения». Пока работала, за это звание мне шла доплата в размере тысячи рублей. Когда уходила на пенсию, мне сказали, что к пенсии эта доплата не положена. Есть ли такое положение в нашей области?*

- К сожалению, я не могу ответить на ваш вопрос, поскольку Пенсионный фонд такие выплаты не осуществляет. Они устанавливаются и финансируются из регионального бюджета. Советую вам с этим вопросом обратиться в органы социальной защиты населения.

**По заявлению или автоматически?**

*- Здравствуйте, меня зовут Ирина Васильевна. У меня вопрос по поводу детей-инвалидов. Тем,*

*кто за ними ухаживает, предусмотрена выплата пять тысяч рублей. Я слышала, что с 1 июля она будет увеличена. Это правда? И как за ней обратиться?*

- Действительно, с 1 июля нынешнего года внесены изменения в законодательство в части повышения выплат по уходу за детьми-инвалидами. Так, размеры компенсации трудоспособным неработающим родителям (усыновителям), занятым уходом за детьми-инвалидами или инвалидами с детства 1 группы, с 1 июля текущего года увеличены с 5500 до 10000 рублей. Возможно, мамы, которые вынуждены разрываться между работой и ребёнком, уже смогут задуматься над тем, чтобы оставить работу и осуществлять полноценный уход. Причём это время ухода и получения компенсации будет учитываться родителям и в стаже: 1,8 балла за каждый год ухода за инвалидом.

*- Надо ли куда-то обращаться по этому вопросу?*

- Если родитель, осуществляющий уход, на данный момент не работает и получает пособие в 5500 руб., об-

ращаться никуда не надо, перерасчёт будет осуществлён автоматически. Если же он решит оставить работу и посвятить себя уходу за ребёнком, воспользовавшись льготой, то ему надо обратиться в Пенсионный фонд с соответствующим заявлением.

*- Здравствуйте, это Галина Павловна. Мой муж-пенсионер уволился 30 апреля. Ему надо идти в пенсионный отдел или все документы оформляются через завод?*

- Здравствуйте. Обращаться никуда не нужно: все сведения о его увольнении будут переданы в установленном порядке кадровой службой завода. После обработки сведений на федеральном уровне и поступления данных о прекращении работы будет осуществлена процедура перерасчёта пенсии с индексацией. В августе ваш супруг уже получит пенсию с индексацией с доплатой с 1 числа месяца после увольнения, то есть с 1 мая нынешнего года.

*Подготовила Наталья ЛУГОВАЯ. Фото предоставлено Отделением ПФР России по Калужской области.*

**КСТАТИ**



Отделением ПФР по Калужской области с начала 2019 года выдано более

**2 тысяча**

государственных сертификатов на материнский (семейный) капитал.

**1998 семей**

направили средства материнского капитала на погашение ипотеки, приобретение, строительство или реконструкцию жилья. Средства материнского капитала на образование детей направили

**253 семьи.**

В 2019 году принято 3 заявления на увеличение накопительной части будущей пенсии мамы.

## Столица вместе с регионом отмечает юбилей

Андрей  
ГУСЕВ

Когда Калужская земля была освобождена от фашистов, на территории нужно было налаживать мирную жизнь, и Указом Президиума Верховного Совета СССР 5 июля 1944 года образована наша область с административным центром в Калуге. В ее состав тогда вошли 27 районов из Смоленской, Орловской и Тульской областей.

**КАЛУЖСКАЯ  
ОБЛАСТЬ**

**75  
ЛЕТ**



# МЫ В КАЛУГЕ ЖИВЁМ, О КАЛУГЕ ПОЁМ...



### В начале славных дел

Новому субъекту, естественно, были необходимы самостоятельные органы управления, которые вскоре были образованы и заняли свои места в сегодняшней исторической части города. По словам генерального директора Калужского объединенного музея-заповедника Виталия Бессонова, они размещались в комплексе Присутственных мест. Калужский обком КПСС находился в одном из нынешних корпусов Калужского филиала МГТУ имени Н.Э. Баумана, а областной исполнительный комитет - в корпусе, который стоит у входа в центральный парк культуры и отдыха. О временах обкома на здании напоминает мемориальная доска первому секретарю калужского обкома Андрею Кандренкову, установленная в 2009 году.

Кстати, он до сих пор является политическим долгожителем, стоявшим у руля области целых 22 года - с 1961 по 1983-й. Это время было отмечено большими событиями в жизни областного центра - появле-

нием моста через Оку, началом жилищной застройки Правобережья.

В 1984 году у областной власти появилось новое административное здание на площади Ленина, которая сейчас называется Старый Торг. Сегодня здесь размещается администрация губернатора и региональное Законодательное Собрание. Интересно, что в строительстве самого большого и до сих пор производящего впечатление объекта в центре Калуги принимали активное участие практически все предприятия города - или финансово, или поставляя какие-то материалы, или выполняя работы.

Перед зданием в том же 1984-м был установлен памятник Ленину, который для этого перенесли из сквера, носившего его имя. В 2017 году памятник вернется на свое историческое место, а 12 ноября 2017 года перед администрацией откроется новый, до сих пор уникальный для России памятник Ивану III, государю, объединившему русские земли вокруг Москвы, покончившему с ордынским игмом, издавшему свод судебных законов. Именно при этом царе вместо разрозненных княжеств возникло единое Российское государство, чему во многом способствовало Великое стояние на Угре 1480 года, заложившее начало российской государственности. Это важнейшее событие, происшедшее на Калужской земле, уже вошло в региональный календарь памятных дат и является сегодня одним из исторических брендов региона.

### Пора свершений

Новые политические и экономические условия, возникшие в стране в конце XX века, принесли большие изменения в жизнь заурядной до той поры подмосковной области, жители которой ездили за продуктами в столицу. Несырьевой регион, известный лишь предприятиями ВПК и в качестве колыбели космонавтики, за полтора десятка лет сумел стать родиной калужского экономического чуда. О местном опыте привлечения инвестиций, положительном деловом климате, успешном участии во многих пилотных проектах, которые затем тиражируются в масштабах страны, не раз говорили президент Владимир Путин, премьер Дмитрий Медведев, федеральные министры, неоднократно приезжавшие в Калугу.

Сегодня город активно участвует в реализации нацпроектов, особое внимание уделяя цифровизации.

Калуга нередко становилась и становится местом проведения различных статусных мероприятий федерального уровня. Так, в 2001 году она стала центром празднования Дней славянской письменности и культуры, в 2006 году здесь проходило заседание президиума Госсовета, посвященное вопросам космонавтики. Впереди у города и региона - новые события, даты и праздники.

## Наша геральдика

У Калуги и региона есть свои гербы и флаги.

Флаг Калуги был утвержден Геральдическим советом при президенте России в январе 2001 года.

Две трети полотнища флага занимает изображение исторического герба города Калуги, одну треть - красная вертикальная полоса с изображением спутника. В верхней части флага находится императорская корона времен Екатерины Великой. Таким образом, во флаге города отображена историческая преемственность от XVIII к XXI веку.



Впервые новый флаг Калуги был поднят над городом 14 сентября 2001 года.

В том же году в Государственный геральдический регистр под № 587 внесен и герб города, где «в лазоревом (голубом, синем) поле серебряный волнистый (переклад) пояс (река Ока), сопровождаемый во главе золотой, украшенной жемчугом и самоцветами и подложенной пурпуром российской государственной короной времен Екатерины Великой (без лент). Это



исторический герб города, к которому добавлен девиз «Колыбель космонавтики» на червлёной (красной) ленте серебряными литерами. Поверх середины ленты положена фигура того же металла, которая образована безантом (шаром), от которого отходят три жезла, обращенные от щита вниз и влево».

В ближайшие годы Калуге предстоит встретить три знаменательные даты.  
В 2020 году мы вместе со всей страной будем праздновать

**75-летие**

Победы в Великой Отечественной войне.  
В 2021 году Калуга отметит свой

**650-летний юбилей.**

В 2022 году исполнится

**250 лет**

гербам Калуги и Калужского наместничества, утвержденных императрицей Екатериной II.

## В наукограде широко отметили ядерный юбилей

Антон  
БОГУН

В Обнинске прошёл День мирного атома. Хотя правильнее назвать его неделей, ибо юбилей пуска первой в мире атомной электростанции отмечали в течение нескольких дней. А готовиться к этому событию начали и вовсе за год.

### Фолианты в подарок

«Акулы пера» одними из первых начали готовить подарки городу-юбиляру. И хотя речь идёт не о Дне города, который будет только в июле, всё же Обнинск и в День мирного атома вполне может считать себя юбиларом. Поэтому 65-летие пуска первого реактора было ознаменовано выходом в свет сразу трёх изданий.

Группа молодых журналистов выпустила книгу «Почётные граждане Обнинска» о тех, кто создавал наукоград (мы рассказывали об этом в нашей газете). В том числе и о физиках-лириках, стоявших у пульта АЭС. Эту эстафету подхватил трудовой коллектив «Технологии». Ну тут вообще совпали сразу три юбилея. И 65 лет пуска станции, и 60 лет самой «Технологии», и 85-летие её первого директора Александра Ромашина, которому, собственно, и посвящена книга.

Все три фолианта займут достойные места в Музее истории Обнинска и в библиотеках города.

Но это не всё, что увековечит память о тех, с кого начиналась новая эра человечества. Юбилей первого мирного реактора стал отличным поводом, а Обнинск - отличной площадкой для обсуждения проекта музея мировой атомной энергетики, который здесь же и будет создан. Это совместный проект Ядерного общества России, Политехнического музея, общества «Знание» и правительства области. Один из авторов проекта Сергей Кушнарев отметил, что это будет цифровой научно-технический музей, экспозиция которого будет содержать всю доступную в архивах, вузах и библиотеках информацию.

### Делу - время, потехе - час!

Поскольку праздник этот необычный, то и проходил он по-особенному. Научные даты принято отмечать «научно». Большая часть

мероприятий - это деловые встречи, обсуждения проблем и перспектив ядерной отрасли. И того и другого столько же, сколько лет в периоде полураспада урана. И одна из важнейших проблем атомной энергетики - экологическая безопасность. Эта тема пугает как специалистов, так и обывателей. И именно ей был посвящён один из первых семинаров. Понятно, что атом способен снабжать нас электроэнергией без вредных выбросов в атмосферу. Но ясно также и то, что реактор - это ящик Пандоры, «джинн в бутылке», и малейшая оплошность может привести к катастрофе. Не говоря уже о ядерных отходах, которые заставляют учёных всего мира ломать головы над созданием реакторов замкнутого цикла.

### Кадры решают всё

Именно кадровым вопросам в ядерной индустрии было посвящено несколько событий. Техническая академия Росатома собрала специалистов из Египта, Европейского и Российского ядерных обществ, а также ведущих профильных вузов мира, таких как МГУ, ИАТЭ, Всемирный ядерный университет, Университет Александрии и других. Сегодня у Росатома в работе тридцать проектов сооружения атомных станций за рубежом. И на подготовку высококлассных профессионалов направлены образовательные программы для обучения иностранных студентов, которые, пройдя стажировку в России, и в Обнинске в том числе, смогут обеспечить надёжное и безопасное функционирование станций по всему миру.

А тем временем Обнинский институт атомной энергетики проводил на производственную практику очередной стройотряд из пятидесяти студентов.

Отметим, что в наукограде воспитывают новых Курчатовых и Лейпунских со школьной скамьи. Пару лет назад под шефством Росато-



# 65-й год



Алексей ЛИХАЧЕВ,  
глава Росатома:

- Росатом - лидер мирового экспорта АЭС. Но эти станции ещё надо построить, а чтобы они обслуживались долго и безопасно, нам нужно подготовить профессиональный персонал. И делать это необходимо с задумом на будущее, в котором мы начнём переход на замкнутый топливный цикл. И ключевая роль в этих перспективах отводится Обнинску с его научным и образовательным потенциалом.

Сергей КУШНАРЁВ,  
вице-президент Ядерного общества России:

- Решения по развитию той или иной отрасли, конечно, принимаются не здесь, а на более высоком уровне и другими людьми. Но такие встречи, как у нас, небесполезны. На выводы сильных мира сего влияют те эксперты, которые сегодня находятся среди нас... Именно они обмениваются взглядами, вырабатывают общую позицию по тем или иным вопросам. Особенно это важно для тех, кто только-только начинает развивать атомную промышленность. Вот скоро мы начнём строить станцию в Бангладеш. Но сначала нужно подготовить кадры для её обслуживания. И эти шаги тоже обсуждаются в том числе и на таких конференциях.



ма здесь открыли «атомный класс» в одной из школ. А в эти юбилейные дни специально для подростков провели интеллектуальную игру на тему «Мирный атом», где ребята смогли блеснуть своими познаниями в этой области. Да и само название лагерного актива подходящее: «Атом».

### Достоинно нести знамя

День мирного использования ядерной энергии в качестве региональной памятной даты был учреждён совсем недавно, но губернатор Анатолий Артамонов видит серьёзные перспективы и необходимость придать этому дню всероссийский и даже международный статус. Хотя де-факто он таким и является, если учесть, что 26 июня в Обнинск приехали гости из множества стран. Пуск первого реактора, как и первый полёт человека в космос, стал началом новой эры человечества. О том, что этот праздник выйдет за рамки региона, как сама отрасль давно уже вышла за рамки энергетики, говорит поздравление от премьер-министра страны Дмитрия Медведева.

Губернатор Анатолий Артамонов продолжил эту мысль и заметил, что Обнинск, будучи колыбелью мирного атома, совершенно заслуженно стал первым наукоградом. И сегодня здесь работают достойные продолжатели физиков-лириков 60-х годов. Благодаря этому Обнинск достойно несёт это знамя.

Петер Кроль (в центре) представил обнинской общественности свой историко-философский труд, в котором он отождествляет выдающихся деятелей науки и техники с героями античных мифов, персонажами ключевых литературных европейских произведений. Петер Кроль попытался рассмотреть сквозь призму философии атомную энергетику и её кризис в начале XX века. Автор предлагает вместе с ним переосмыслить явления и события, ставшие результатом открытия радиоактивного распада.



# НОВОЙ ЭРЫ



## «Сделаем жизнь лучше!»

В рамках проведения Дня мирного атома Фонд «Ассоциация территорий расположения АЭС» организовал на территории Обнинского института атомной энергетики встречу с представителями городов-атомщиков. Нововоронеж, Смоленск, Питер, Чукотка... Чиновники от науки и образования под председательством Геннадия Скляра обсудили перспективы дальнейшего взаимодействия и интеграции ядерных и цифровых технологий в повседневную жизнь. Собравшиеся едины во мнении, что без цифровых технологий сегодня не обойтись. Но они же, несмотря на их плюсы, порождают новые, например, киберугрозы. И это касается не только атомной энергетики. Недавние авиакатастрофы стали результатом в том числе и несовершенства программного обеспечения и неготовности человека принимать

## Илья БУРОВ, представитель штаба стройотрядов:

- Наши отряды отраслевые. Мы возводим объекты Росатома. В этом году едем в Питер, Курск, на «Маяк». Кроме того, несколько наших бойцов едут строить светлое будущее в Индию и Бангладеш.

*Депутат Госдумы РФ Геннадий Скляр отметил, что главная цель, которая должна стоять перед наукой, и атомной в том числе, - это улучшение качества жизни населения планеты.*

быстрые и правильные решения в форс-мажорных ситуациях. И сегодня задача конструкторов, инженеров и учёных в том, чтобы таких трагедий больше не случалось. Встречи, подобные тем, которые проходили практически на всех



площадках города, - это не просто клубы по интересам. Здесь выработываются рекомендации для тех, кто принимает глобальные решения.

Атомная промышленность сегодня - это энергия, это тепло, это космос, это лекарства. И можно только фантазировать, что ещё изобретут отечественные светила к следующему юбилею мирного атома.

## «С лёгким паром!»...

...воскликнул Курчатов, когда турбинам первого реактора в буквальном смысле был дан ход. Этой

же фразой в обнинском городском Дворце культуры начался торжественный вечер, посвящённый Дню мирного атома. И это лучший повод отметить лучших.

Анатолий Артамонов и Алексей Лихачёв вручили грамоты и медали за заслуги перед Калужской областью как молодым учёным, так и старой гвардии. Среди награждённых - директора ведущих научно-исследовательских институтов Обнинска Андрей Говердовский и Олег Кононов, а также первый ректор обнинского Института атомной энергетики Юрий Казанский и многие другие.

И в завершение, конечно, энергичная и тёплая, завораживающая и взрывная, как сама атомная энергия, музыка! Праздник всё-таки!

Фернандо НАРЕДО, генеральный секретарь Европейского ядерного общества:



- Сегодня многие продолжают бояться атомной энергетики, поэтому крайне важно объяснить людям, что эта отрасль не просто способна обеспечить мир электричеством, но и снизить выбросы в атмосферу вредных газов, что особенно актуально в условиях резкого изменения климата, в которых мы живём сегодня.

Фото автора, Александра УЛЬЯНЕНКО, пресс-службы администрации Обнинска.

# УТИЛЬ В ОЖИДАНИИ УТИЛИЗАЦИИ

*Пока телега стоит впереди лошади, мусорная реформа у нас ни тпру ни ну*

Светлана  
МАЛЯВСКАЯ

Ну собрали, ну отсортировали... А дальше? Сейчас в России перерабатывается только четыре процента мусора. Полигоны забиты под завязку. Как изменить ситуацию, обсуждали на круглом столе в Калужском государственном университете.

## Выдох полигона

Он не только вонюч, но и вреден для климата. Глобальное потепление, говорят специалисты, - это когда в Новый год вместо снега идет дождь, тают полярные льды и т.д. В результате парникового эффекта нагреваются нижние слои земной атмосферы. Свою лепту в этот процесс вносят газы, выделяемые свалками.

Несколько лет назад группа калужский исследователей во главе с профессором КГУ **Игорем ЛЫКОВЫМ** изучала процессы, происходящие на отслужившем свой век полигоне в Ждамирове в Калуге.

— Мы поставили задачу определить количество парниковых газов, которое выделяет полигон, условия их образования. Оказалось, что первое место принадлежит метану. Двадцать процентов этого газа в России дают свалки, — рассказал Игорь Николаевич. — Рекультивация частично помогает решить эту проблему, поскольку отходы уже не складываются, бактерии перерабатывают то, что там осталось, и будут перерабатывать в течение 20–30 лет. Они «съедают» мусор, превратят его в метан, каждый год его количество будет уменьшаться. Были предложения использовать метан с полигонов — строить рядом теплицы и направлять его туда как альтернативный источник энергии. Но в Калуге эти идеи поддержки не получили.

## «Хвосты» - в плазму!

Один из вариантов утилизации отходов предложила Малоярославецкая научно-производственная фирма. За счет применения плазменной технологии отходы перерабатываются в синтез-газ, который в дальнейшем используется для получения электроэнергии. Оставшийся шлак тоже найдет применение. На сегодняшний день в мире эта технология считается одной из самых передовых с точки зрения экологии — нет таких выбросов, как при обычном сжигании мусора, утилизировать можно практически все, кроме стекла и металла. Но и затраты высоки. По словам генерального директора научно-производственной фирмы Сергея Атрохина, цена вопроса 3,1 млрд рублей. Срок окупаемости — семь лет. Все оборудование — российское. В региональном минстрое предложение обещали изучить.

## Органические «копи Соломона»

Объедки, очистки и тому подобное составляет до 40 процентов в общем объеме мусора. Иметь дома биоконтейнер с червями для их переработки уже становится хорошим тоном. Есть подобные примеры и в нашей области — отдельные граждане, небольшие предприятия внедряют так называемые вермикультуры. На отходах пищевой промышленности выращивают опарышей и личинки других насекомых. Они представляют интерес не только в качестве наживки для рыбной ловли, но и, по мнению специалистов-биологов, могут служить хорошей белковой добавкой к кормам для животных. Необходимо только наладить сбыт. В региональных планах ввести в строй перерабатывающий комплекс, который будет заниматься компостированием органических отходов.

Однако переработка органики нуждается в тщательном контроле. На страницах нашей газеты мы неоднократно возвращались к ситуации в Ермолине, жители которого страдают от соседства с предприятием по производству органического удобрения. Вонь стоит невыносимая.

В Калуге начали отдельно собирать пластик.



## Игорь ЛЫКОВ:

— Технологии по переработке органических отходов в компост эффективны тогда, когда есть разделение мусора. При компостировании контроль должен быть очень жесткий, не все подряд туда можно сваливать. У нас десятилетиями лежат иловые карты, но ничего с ними сделать не можем — там полно тяжелых металлов. Пока в России только говорят о компостировании, но реально я нигде такого производства не видел. Такие технологии годятся скорее для частных подворий. Я приведу вам пример Китая, там в каждом подворье имеется свой бункер для сбора отходов, там есть специальный газгольдер, который собирает газ и направляет его на кухню для готовки.



## Стихия рынка

— До конца следующего года мы доведем до ста процентов обработку отходов на территории области. Однако сейчас мы встали перед проблемой, куда девать то сырье, которое можем отсортировать. Много видов отходов не востребовано на вторичном рынке, — сказал **Руслан МАИЛОВ**, замминистра строительства и ЖКХ области.

На данный момент судьба отходов после сортировки отдана рыночной стихии. Там своя логика и своя логистика. Представители предприятий-переработчиков в нашей области сетуют, что вынуждены закупать сырье в других регионах. Зато существует множество небольших пунктов сбора вторсырья. Они не обременены такими производственными затратами, налогами и могут предложить более высокую цену. Естественно, сортировщики стараются продать утиль с выгодой.

Для реализации «мусорной» реформы необходимо иметь полную картину движения сырьевых потоков. Региональное министерство строительства и ЖКХ области планирует создать систему учета вторичного сырья. Законодательным собранием области был принят Закон «О государственной поддержке субъектов предпринимательской деятельности в сфере обращения с твердыми коммунальными отходами».

— Мусорная реформа в стране буксует. Проблема в организации этого процесса. Нам необходимы предприятия по переработке именно отсортированных отходов. Поэтому и не так успешно у нас идет внедрение раздельного сбора мусора. Некуда девать сейчас отсортированные фракции. Если не будет создана инфраструктура переработки того, что мы отсортировали, фактически нет смысла в самой сортировке, — констатировал **Алексей СТРЕЛЬЦОВ**, доктор биологических наук.

## Радик ЗАКИРЬЯНОВ, директор ООО «Реммонтаж» :

— Идея министерства о создании системы учета вторичного сырья, образующегося на сортировках, правильная. Правительству надо знать, сколько образуется сырья на сортировках. Это необходимо для создания отрасли переработки вторичного сырья, привлечения инвесторов. Это выгодно, польза для общества.

Сейчас есть проблемы со сбытом некоторых видов вторичного сырья. Если не развивать переработку, ситуация для сортировщиков будет ухудшаться. Цены на вторичное сырье за последние четыре месяца упали процентов на 25–30. Во всех регионах реформа в сфере обращения с отходами пусть с проблемами, но идет. Образуются дополнительные объемы вторсырья, но у имеющихся предприятий по его переработке мощностей для этого недостаточно. Когда предложение выше, чем спрос, падает цена на вторичное сырье, затраты на сортировку и раздельный сбор отходов становятся выше, чем доход от его реализации. Это риски существующей системы.



## Городское хозяйство ждут серьезные изменения

Андрей  
ГУСЕВ

Об этом и многом другом на своей традиционной пресс-конференции журналистам рассказал городской голова Калуги Дмитрий РАЗУМОВСКИЙ. Мы выбрали из нее самые интересные моменты.



# КАЛУГА В ПОИСКЕ



## Появятся новые школа и ясли-сад

К летнему общегородскому празднику в областном центре появляются новые объекты соцкультбыта. Не станет исключением и текущий год.



- Это новая школа на улице 65 лет Победы, детские ясли-сад на улице Академической, а также 27 комплексно отремонтированных дорог в рамках нацпроекта «Безопасные и качественные автомобильные дороги», 60 благоустроенных дворов в рамках программы «Формирование комфортной городской среды», уже запущенный асфальтовый завод, - перечислил некоторые объекты градоначальник.

## Успеть до 1 сентября

Еще один волнующий многих вопрос - дороги. В этом году Калуга впервые участвует в реализации национально-го проекта «Безопасные и качественные автомобильные дороги», в рамках которого в областном центре будет комплексно отремонтировано дорожное покрытие на 28 улицах областного центра. Но видимых сдвигов пока нет, а значительная часть города перерыта траншеями.



- На сегодняшний день пять дорог уже завершены в полном объеме, в процессе находятся еще семь дорог, - сообщил Дмитрий Разумовский. - Работы в центральной части города несколько сместили в связи с праздником выпускников, но в ближайшее время приступим. Все работы будут завершены до 1 сентября. За работой подрядчика ведется трехуровневый контроль - сотрудников горуправы, профильного министерства и независимой лаборатории, которая проверяет результат работ и качество материалов.

## Развитием города займется специальное агентство

Идея появления такого института развития возникла во время проведения очередной сессии по стратегическому развитию Калуги, которые сейчас проходят для управленцев из муниципалитета.

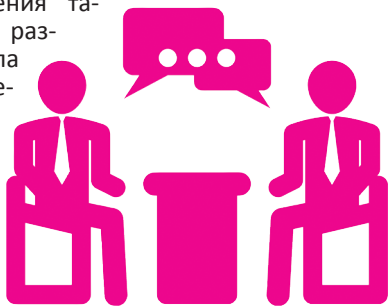

- Речь идет о том, чтобы консолидировать в одной организации компетенции, связанные с развитием городской среды, общественных пространств, наполнения города различными событийными мероприятиями, формированием концепции фестивалей. В том числе там должна вестись работа по подготовке мини-бизнес-планов или экономических моделей территорий, в том числе застроенных, - объяснил Дмитрий Разумовский. - Мы ознакомились с имеющимся опытом в ряде субъектов, где существуют такие структуры. У нашей области тоже есть положительная практика создания таких институтов развития, которые включают в себя высококлассных специалистов.

Такое агентство может быть организовано в виде акционерного общества с муниципальным участием. Сейчас прорабатывается его концепция, которая завершится в течение ближайших месяцев, и далее будет принято решение о его создании.

## Они существуют

Отвечая на вопрос корреспондента «КГВ», усомнившегося в существовании дворников в Калуге, Дмитрий Разумовский продемонстрировал фотографии со своего планшета, зафиксировавшие «ручников» за работой.

- Дворники в городе есть, просто они рано убирают территорию, за которую ответственны наши подведомственные учреждения, я давал соответствующее поручение об этом на планерке, - ответил градоначальник на сомнение в их наличии в областном центре. - Их у нас порядка 80. Они убирают все урны, остановочные павильоны. Но дворников надо раз в 10 больше, нам еще есть куда развиваться. По данным управляющих компаний, в их штате находится около 700 дворников.

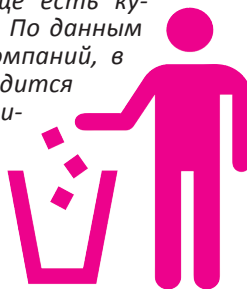

Городской голова отметил, что, отреагировав на критику жителей, в Калуге стали устанавливать новые урны. В этом году их закуплено уже более 500.

- Сейчас новые урны начинаем устанавливать, их уже можно увидеть в парке Циолковского, - сообщил Дмитрий Разумовский. - Они будут двух типов - для парков и скверов, побольше, а также бетонные - для остановочных павильонов. Их монтаж тоже начался.

## КСТАТИ

А вот набережную Яченского водохранилища, о которой мечтают многие калужане, сделают, но не в этом году, а в следующем. Перенос сроков благоустройства знакового общественного пространства связан с намечаемыми работами по очистке «калужского моря». До конца года министерство природных ресурсов должно сделать их проект и утвердить с госэкспертизой. Средства на очистку выделяются из федерального бюджета в следующем году.

- Поскольку работа предстоит масштабная, мы считали реконструкцию набережной в этом году преждевременной, чтобы потом не пришлось переделывать уже сделанное, - сказал Дмитрий Разумовский. - Но реконструкция набережной водохранилища будет проведена обязательно.

## Нужно больше людей и техники

Одной из основных тем пресс-конференции стала уборка города, состояние его улиц, скверов и парков, которые, по мнению многих горожан, требуют к себе больше внимания.

Хотя, по словам Дмитрия Разумовского, существенных изменений к худшему в уборке города по сравнению с прошлым годом он не заметил, в то же время он признал, что уборка города требует больше людей и техники.

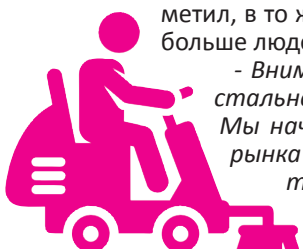

- Внимание к уборке города в муниципалитете пристальное, в том числе в моей ежедневной повестке. Мы начали наводить порядок в этой сфере, убрав с рынка большую часть жуликоватых организаций, которые свою работу не выполняли. Но при этом у нас в течение длительного времени не было возможности вкладывать средства в ин-

фраструктуру муниципальных учреждений, работающих в сфере наших полномочий по содержанию территорий. Материальная база там разваленная. Сейчас увеличиваем количество техники, закуплено более десяти единиц, идет работа по наращиванию мощностей, привлечению новых работников. Мы начинаем большой проект по лизингу техники. К осени поступит первая партия, которая затем останется в городе. Мы справимся с проблемой низкого качества. С «Калугаблагоустройства» можно будет спрашивать, - считает Дмитрий Разумовский. - Мы изучили положительный опыт в соседних городах. В Туле в подобном учреждении работает около тысячи человек, в Белгороде - 1200, у нас пока - 260.

Однако, как отметил городской голова, процесс модернизации главной городской благоустроительной организации будет происходить постепенно, потому что сразу и приобрести технику, и набрать штат тех, кто готов работать руками, невозможно.

КАК СЛОВО НАШЕ ОТЗОВЁТСЯ

# ВИНОВАТ 44-Й

В номере «КГВ» за 21 июня был опубликован материал «Забота у нас такая?», в котором рассказывалось о том, что инвалидам часто выдают не те средства реабилитации, которые им нужны, тогда как средства на обеспечение инвалидов выделяются из государственного бюджета. Люди жаловались, что Фонд социального страхования и МСЭК выдают не то, что им нужно: коляски слишком тяжелые и неповоротливые, подгузники неудобные и т.д.

После выхода статьи в редакцию «КГВ» тут же позвонила управляющая Калужским региональным отделением Фонда социального страхования РФ **Ольга ИВАНЧЕНКО** и пригласила познакомиться с деятельностью фонда поближе.

- Первое, что я хочу сказать, ФСС России и наша региональная отделение вступили в новую программу, которая называется «Социальный ПИН». Что это такое? Это система предварительного уведомления представителей детей-инвалидов о праве на обеспечение техническими средствами реабилитации и протезно-ортопедическими изделиями. ПИН (персональный информационный навигатор) помогает улучшить информированность представителей детей-инвалидов, оптимизировать процесс предоставления средств реабилитации, организовать индивидуальную работу с семьями детей-инвалидов для улучшения качества оказываемых услуг по обеспечению техническими средствами реабилитации и протезно-ортопедическими изделиями. Это годовая программа, где обеспечение ребенка-инвалида расписано по месяцам в течение текущего года. Документ содержит информацию о сроках доставки технических средств реабилитации и протезно-ортопедических изделий, способах информирования о доставке, контактные данные. Исполнение этой программы курирует Калужское региональное отделение Фонда социального страхования РФ. Работа ведётся с каждой семьей индивидуально.

Родители должны знать, что Фонд социального страхования приобретает технические средства реабилитации в соответствии с параметрами, указанными в индивидуальной про-

грамме реабилитации ребенка-инвалида (ИПРА). Поэтому важно, чтобы ИПРА была актуальной, то есть соответствовала реальным потребностям ребенка, его параметрам, его запросам.

Что необходимо ребенку да и взрослому, должно быть вписано в программу реабилитации. Это делает МСЭК. Фонд социального страхования только исполнитель. МСЭК должна в соответствии с пожеланиями инвалидов вписывать в программу технические характеристики, например, коляски. Но конкретно фирму производителя называть в закупках нельзя. Сначала прописываются технические характеристики. Мы ждем, что фирмы, у которых есть такие и похожие коляски, выйдут на торги. По 44-му ФЗ другого выхода нет. Конкретную коляску или другое изделие конкретной фирмы мы по закону купить не можем.

Учитывая веяния времени и рынка, мы стараемся уходить от громоздких и неудобных колясок, других старых средств реабилитации. Но все же сам инвалид или его представитель лучше знают, что им нужно. Сейчас продвинутые все, могут посмотреть в интернете, что им нравится, что подходит, выписать теххарактеристики и принести в МСЭК и нам. Мы работаем с каждой конкретной мамой, с каждым конкретным инвалидом. Стараемся сделать все, чтобы закупалось то, что нужно. Но бывает, что производитель коляски на торги не выходит. Но и тогда мы готовы взаимодействовать и искать лучшее.

Если коляску выдали, а ребенку в следующем году она не подходит, потому что он вырос, мама может написать заявление на замену коляски. Есть медико-техническая экспертиза, привлекаются в этом случае эксперты, и комиссия смотрит – полагалась, вырос ребенок, и принимается решение о досрочной замене. И коляску меняют на другую раньше срока, не надо ждать четыре года.

С подгузниками у ФСС уже давно нет проблем. Качество прекрасное. Детские сейчас – турецкие и егорьевские, для взрослых – пилтерской фирмы. Выдаем тоже в срок. Сейчас в июне можно получить уже на третий квар-

**Суть вопроса**

**ЗАБОТА У НАС ТАКАЯ?**

Фонд да не тот

**США**

**Великобритания**

**Канада**

**Делать нечего**

**Что подорожает инвалиду**

**Суть вопроса**

Почему в Калужском регионе часто за необходимость выплаты в чрезвычайном порядке? Почему в Калужском регионе часто за необходимость выплаты в чрезвычайном порядке? Почему в Калужском регионе часто за необходимость выплаты в чрезвычайном порядке?

тал. То есть мы теперь на квартал вперед выдеем. Понятно, что приходится сразу получать по 9-15 пачек – это несколько коробок. Согласно, это не всегда удобно. Но качество хорошее, жалоб нет. При приемке товара мы берем выборочно подгузник из любой пачки. Если вдруг возникают жалобы, то отправляем товар на экспертизу. А необязательных поставщиков вносим в реестр недобросовестных.

Почему не всем выписывают коляски с электроприводом? Инвалиды дают те средства реабилитации, которые помогают ему развиваться. Кому-то нужно ходить больше, а не ездить. МСЭК посчитала, что у него отсутствуют показания для обеспечения коляской с электроприводом. Она полагается тем, у кого поражены верхние конечности. Не все, что хотят инвалиды, можно получить за счет федеральных средств. Запросы большие, но в программу включают только то, что положено по программе реабилитации.

По-моему, все ясно. Правит бал 44-й ФЗ. Но и с ним можно жить, если правильно работать над программой реабилитации с МСЭК и ФСС. По крайней мере в последнем вас ждут с распростертыми объятиями и всегда готовы помочь.

**Татьяна ПЕТРОВА.**

# ДОГОВОР ПОДПИСАН!

шение между работодателями и работниками. В последний день переговоров по заключению и внесению изменений в коллективный договор один из профсоюзов их фактически сорвал, отказавшись согласовывать предложения работодателя и своих коллег. Однако в конце июня колдоговор был все-таки подписан. Значимое событие произошло за две недели до наступления общезаводского отпуска, который продлится до середины августа. И в отпуск сотрудники «Фольксвагена» уходят с хорошим настроением.

- Здравый смысл победил, 27 июня договор подписан всеми тремя профсоюзами и представителями работодателя,

- рассказал председатель первичной профсоюзной организации АСМ на заводе «Фольксваген» **Александр АБРОСИМОВ**. - Он дает повышенные гарантии работникам, и теперь в одностороннем порядке работодатель не может отменить соглашение, принятое по его инициативе до подписания колдоговора, который будет действовать до 2021 года. У нас появились дополнительные со-

циальные гарантии работникам на ближайшие два года, не зависящие от конъюнктуры на автомобильном рынке. Я считаю, это дает положительный эффект, поскольку обеспечивает стабильный рост заработной платы. В этом году уже произошла индексация более чем на 7%, также в июле будет выплачена премия за производительность в 10 тысяч рублей и в августе в размере 8300 рублей плюс две аналогичные выплаты в декабре. В следующем году прогнозируется общая индексация на уровне региональной инфляции плюс 2,5%, также сохранятся ежегодные выплаты. Помимо этого, коллективный договор содержит ряд других социальных гарантий. Например, доплату за работу в ночную смену. Все они будут действовать до 2021 года.

Руководитель профсоюза рассказал, что в договор удалось включить и дополнительные пункты.

- Была поддержана наша просьба в организации на заводе кассы взаимопомощи для помощи сотрудникам в тяжелых ситуациях. Мы согласовали также предложение о гарантии сотрудникам при аутсорсинге, - говорит Александр Абросимов. - Теперь при планировании аутсорсинга работодатель обязан проводить консультации с профсоюзами, и будет сделано все, чтобы не сокращать работников.

**Андрей ГУСЕВ.**  
Фото автора.

**ДИТЕР НОЙХАЙЗЕР: «МЫ ДОЛЖНЫ ИСКАТЬ СОВМЕСТНЫЕ РЕШЕНИЯ»**

**АВТОРИТЕТНОЕ МНЕНИЕ**

На заводе рассчитывают найти понимание с профсоюзом

Наша газета уже писала о том, что в феврале три профсоюза, действующие в ООО «Фольксваген Групп Рус» - МПРА, АСМ и ЗАБИТМС, объединились в единый представительный орган и обратились к руководству предприятия с просьбой рассмотреть возможность найма работников. Мысль о совместном представительстве и дипломатичном подходе к коллективному договору, достигнутому на предприятии, была признана разумной. Но на последнем этапе на заводе профсоюз МПРА перестал быть союзником, а соединился с остальными профсоюзами.

Профсоюз МПРА имеет достаточно много проблем. Это связано с тем, что в последние годы завод испытывает трудности. Это связано с тем, что в последние годы завод испытывает трудности. Это связано с тем, что в последние годы завод испытывает трудности.

«Мы должны искать совместные решения»

«Мы должны искать совместные решения»

«Мы должны искать совместные решения»

За последнее время наша газета неоднократно писала о ситуации, сложившейся на калужском заводе «Фольксваген». Напомним, что здесь долгое время не удавалось подписать коллективное согла-

ния колдоговора, который будет действовать до 2021 года. У нас появились дополнительные со-

**ПОСМОТРИМ!**

**Вы слышали когда-нибудь о Калужской советской республике? Она существовала!**

История хранит в себе много интересных событий, о которых знают только специалисты. К 75-летию со дня образования Калужской области Общественная палата и ТРК «Ника» создали проект «Неизвестные факты Калужской области», который приятно удивит всех, кто любит родной край.



Ведущая Наталья Терехова возле памятного камня на месте дома великого русского математика Пафнутия Львовича Чебышёва.

# НЕЗНАКОМОЕ И ИНТЕРЕСНОЕ О КАЛУЖСКОМ КРАЕ

Галина  
ДОНЧЕНКОВА,  
председатель  
Общественной  
палаты области:



– Русская культура сильна своей преемственностью. Люди, которые помнят прошлое, увереннее чувствуют себя в настоящем и смело смотрят в будущее. История страны неразрывно связана с историей родного края, которая не так подробно изучается в рамках образовательных программ. На территории Калужской области происходило много удивительных событий, известных только узкому кругу специалистов. Каждый, кто узнавал о фактах, о которых мы

планируем поговорить в нашем проекте, тут же хотел ими поделиться с другими! Поэтому мы решили создать пятиминутные фильмы – не только рассказать о событиях, но и показать места, с ними связанные.

Цель проекта «Неизвестные факты Калужской области» – повышение интереса к истории родного края. Проект будет реализован при поддержке министерства внутренней политики и массовых коммуникаций Калужской области, Государственного казенного учреждения Калужской области «Государственный архив Калужской области» и ТРК «Ника». Ведущие – члены Общественной палаты Калужской области.

Первый выпуск посвящен выдающемуся математику Пафнутию Чебышёву. Ученый написал множество фундаментальных работ по математике и прикладной механике. Его заслуги были по достоинству оценены еще при жизни. Чебышёв был избран членом двадцати пяти академий наук. Сейчас его труды не потеряли

актуальности, на их основе было сделано много современных открытий. Мы же расскажем о детстве Пафнутия Чебышёва, которое прошло на Калужской земле. Ведущая первого выпуска – Наталья Терехова, председатель комиссии по вопросам культуры, сохранения культурного и духовного наследия и туризма Общественной палаты Калужской области.

Во втором фильме мы поговорим о самопровозглашенной Калужской советской республике. Это произошло после Октябрьской революции, в феврале 1918 года. При каких обстоятельствах образовалась республика и как долго существовала – смотрите в фильме.

Надежда  
ЛУТОШКИНА,  
сценарист ТРК  
«Ника»:



– Фильм о Пафнутии Чебышёве получился не только познавательным, но и красочным. Мы побывали в церкви, где ученый был крещен. Сейчас это храм Преображения Господня в селе Спас-Прогнанье. Недавно храм был отреставрирован. Наша съемочная группа поднялась на колокольню, откуда нам открылся красивейший вид на окрестности. Затем мы спустились под землю, в семейный склеп Чебышёвых, где вместе со своими братьями погребен Пафнутий Львович. В красивом и ухоженном сквере установлен памятный камень на месте, где стоял дом Чебышёвых. Также съемки проходили в музее школы им. Чебышёва в деревне Машково. Там хранятся экспонаты, созданные самим математиком. И, конечно, мы прогулялись по улице Чебышёва – в самом центре Калуги. Фильм можно посмотреть на сайте [nikatv.ru](http://nikatv.ru). Следующий выпуск, посвященный Калужской советской республике, скоро выйдет в эфир.

Записала  
Светлана РОСТОВА.

**НИКА TV**

КРУПНЕЙШАЯ ТЕЛЕРАДИОКОМПАНИЯ  
КАЛУЖСКОЙ ОБЛАСТИ

16+

## ГЛАВНОЕ - ЛЮДИ!



Смотрите в пакетах:

«ЕДИНЫЙ»

«ЗОЛОТАЯ КАРТА. ВСЁ ВКЛЮЧЕНО»

ВСЕ НОВОСТИ РЕГИОНА  
НА САЙТЕ [WWW.NIKATV.RU](http://WWW.NIKATV.RU)

ТЕЛЕФОН РЕКЛАМНОЙ СЛУЖБЫ:  
**(4842) 55-55-12**

Лиц. ТВ 16278 от 11.05.2010

## НИКА TV

06.00, 14.05 Ландшафтные хитрости 12+

06.30 Мультфильмы 6+

06.50, 13.40, 17.50 Клён ТВ 12+

07.00 Утро Первых

09.00 Неделя 12+

10.00 Электронный гражданин 12+

10.50 Х/ф «ХОЛОДНОЕ СЕРДЦЕ» 6+

12.15 И в шутку, и всерьез 12+

12.30, 13.30, 14.30, 15.30, 17.30, 18.30, 19.30, 21.30 Новости

12.40 Приходские хроники 0+

12.55 Медицина 16+

13.00 Откровенно о важном 12+

13.50 Дороже золота 12+

14.50 Американский секрет советской бомбы 16+

15.50 Т/с «ЧУЖОЕ ГНЕЗДО» 12+

17.20 Позитивные новости 12+

18.00 Как быть 12+

18.05 Звездная поляна 12+

18.50 Мой герой 12+

20.00 Глушенковы 16+

20.45, 05.15 Территория закона 16+

21.00 Дети Шаолина 12+

22.00 Т/с «ДЕТЕКТИВНОЕ АГЕНТСТВО ИВАН ДА МАРЬЯ» 16+

22.50 Испытание холодом 12+

23.15 Культурная среда 16+

23.30, 05.30 Новости 12+

00.00 Х/ф «ПРОПАЛА МАЛЕНЬКАЯ ДЕВОЧКА. ИСТОРИЯ ДЕЛИМАР ВЕРЫ» 16+

01.30 Зверская работа 12+

02.05 Азбука здоровья 16+

02.35 Оружие 12+

02.50 Х/ф «ГОНКА ВЕКА» 16+

04.30 Ток шоу 16+



05.00, 09.25 Доброе утро

09.00, 12.00, 15.00, 03.00 Новости

09.55 Модный приговор 6+

10.55 Жизнь здорово! 16+

12.15, 17.00, 18.25, 01.00, 03.05 Время покажет 16+

15.15 Давай поженимся! 16+

16.00 Мужское / Женское 16+

18.00 Вечерние новости

18.50 На самом деле 16+

19.50 Пусть говорят 16+

21.00 Время

21.30 Т/с «25-Й ЧАС» 16+

23.20 Эксклюзив 16+

## РОССИЯ 1

05.00, 09.25 Утро России

09.00, 11.00, 14.00, 20.00 Вести

09.55 О самом главном 12+

11.25, 14.25, 17.00, 20.45 Местное время. Вести-Калуга

11.45 Судьба человека с Борисом Корчевниковым 12+

12.50, 18.50 60 минут 12+

14.45 Кто против? 12+

17.25 Андрей Малахов. Прямой эфир 16+

21.00 Т/с «СИДЕЛКА» 12+

00.55 Т/с «ВОКЗАЛ» 16+

02.55 Т/с «СЕМЕЙНЫЙ ДЕТЕКТИВ» 12+

## МАТЧ!

06.00 Д/ф «Вся правда про...» 12+

06.30 «Кубок Африки». Специальный репортаж 12+

## АНОНС

## 14.45 «ВСЁ РАВНО ТЫ БУДЕШЬ МОЙ» (16+)

Мелодрама. Украина, 2014 г. Заключив с друзьями пари, представитель «золотой молодёжи» Никита соблазняет студентку-отличницу Алёну, которая верит в искренность его чувств. В то же время в Алёну безответно влюблён бедный студент Миша, но парень считает себя недостойным её любви. Вскоре Никита бросает Алёну, и теперь она упорно работает над собой: учит языки, берет уроки этикета, меняет имидж. Так любовный роман, который начинался с глупой шутки, превращается в историю длиною в жизнь, которая разрешится самым неожиданным образом.

07.00, 08.55, 12.20, 14.10, 16.30, 18.10 Новости

07.05, 12.25, 14.15, 18.15, 23.55 Все на Матч! Прямой эфир. Аналитика. Интервью. Эксперты

09.00 Автоспорт. Ралли-рейд «Шёлковый путь» 0+

09.20 Футбол. Кубок Америки. Финал. Трансляция из Бразилии 0+

11.30 «Австрия. Live». Специальный репортаж 12+

12.00 «Бокс. Место силы». Специальный репортаж 12+

12.55 Летняя Универсиада - 2019 г. Прыжки в воду. Мужчины. Вышка. Финал. Прямая трансляция из Италии

15.10 Летняя Универсиада - 2019 г. Прыжки в воду. Смешанные команды. Прямая трансляция из Италии

16.35 «Сделано в Великобритании». Специальный обзор 16+

17.50 «Формула-1. Победа или штраф». Специальный репортаж 12+

18.55, 21.55 Футбол. Кубок африканских наций - 2019 г. 1/8 финала. Прямая трансляция из Египта

20.55 Летняя Универсиада - 2019 г. Плавание. Трансляция из Италии 0+

00.30 Летняя Универсиада - 2019 г. Фехтование. Команды. Трансляция из Италии 0+

01.45 Футбол. Золотой Кубок КОНКАКАФ - 2019 г. Финал. Трансляция из США 0+

04.00 Х/ф «ЧИСТЫЙ ФУТБОЛ» 16+



05.10, 04.25 Т/с «АДВОКАТ» 16+

06.00 Утро. Самое лучшее 16+

08.05 Т/с «МУХТАР. НОВЫЙ СЛЕД» 16+

10.00, 13.00, 16.00, 19.00 Сегодня

10.20 Т/с «ЛЕСНИК» 16+

13.25 Чрезвычайное происшествие 16+

14.00, 16.25, 01.00 Т/с «МЕНТОВСКИЕ ВОЙНЫ» 16+

18.25, 19.40 Т/с «ВЫСОКИЕ СТАВКИ» 16+

23.00 Дорога длиною в жизнь 12+

00.00 Т/с «СВИДЕТЕЛИ» 16+

04.05 Их нравы 0+



05.00, 09.00, 13.00, 18.30, 03.25 Известия

05.35, 06.15, 07.05, 08.00 Т/с «ДЕЛЬТА. ПРОДОЛЖЕНИЕ» 16+

09.25, 10.25, 11.20 Т/с «ГАИШНИКИ» 16+

12.25, 13.25, 13.50, 14.45, 15.40, 16.40, 17.30 Т/с «ГЛУХАРЬ» 16+

19.00, 19.50, 20.40, 21.25, 22.20, 00.25 Т/с «СЛЕД» 16+

23.10 Т/с «ВЕЛИКОЛЕПНАЯ ПЯТЕРКА» 16+

00.00 Известия. Итоговый выпуск

01.10, 01.55, 02.25, 02.55 Т/с «ДЕТЕКТИВЫ» 16+

03.35, 04.20 Т/с «ВСЕГДА ГОВОРИ «ВСЕГДА-4» 16+

## РОССИЯ К

06.30, 07.00, 10.00, 15.00, 19.30, 23.15 Новости культуры

06.35 Пешком 12+

07.05 Д/с «Предки наших предков» 0+

07.45, 22.30 Д/с «Первые в мире» 0+

08.00 Легенды мирового кино 0+

08.30, 23.35 Т/с «СЕКРЕТНЫЙ ФАРВАТЕР» 0+

09.40, 18.10, 02.40 Цвет времени 0+

10.15 Д/ф «Петр Капица. Опыт постижения свободы» 0+

11.00 Т/с «СИТА И РАМА» 0+

12.35 Полиглот 0+

13.25 Д/с «Маленькие капитаны» 0+

13.55 IV Международный конкурс молодых оперных режиссеров «Нано-опера» 0+

15.10 Спектакль «Калифорнийская сюита» 0+

17.20 Д/ф «Люди и страсти Алисы Фрейндлих» 0+

18.25, 01.40 Мастера исполнительского искусства 0+

19.45 Д/с «Елена Образцова. Самая знаменитая и почти неизвестная» 0+

20.25 Спокойной ночи, малыши! 0+

20.40 Х/ф «ТАКСИ-БЛЮЗ» 18+

22.45 Д/с «Двадцатый век. Потеря невиновности» 16+

00.45 Д/ф «Правда о пророчествах Нострадамуса» 0+

## РОССИЯ 24

05.00, 06.00, 06.15, 06.30, 06.40, 07.00, 07.15, 07.30, 07.40, 08.00, 09.00, 10.00, 11.00, 12.00, 13.00, 14.00, 15.00, 16.00,

17.00, 21.00, 22.00, 23.00, 00.00, 01.00, 02.00, 03.00, 04.00 Вести 12+

05.35, 06.45, 12.50, 00.50, 04.50 Мобильный репортер 12+

06.05, 06.35, 07.05, 07.35, 07.45, 08.20, 09.20, 11.20, 15.30, 17.20, 21.20 Экономика 12+

06.20, 07.20, 08.35, 09.35 Спорт 12+

06.50, 07.50, 08.50, 11.50 Погода24 12+

08.45, 10.50 Вести.net 12+

09.45, 11.40, 13.40, 14.40, 16.40, 01.40, 04.35 Гость 12+

10.35, 15.40, 22.45 Репортаж 12+

12.45, 16.30, 22.35 Погода 12+

17.30, 21.30, 03.30 Вести. Дежурная часть

18.00 Факты 12+

19.00, 03.05 Мнение 12+

20.00 Экономика. Курс дня 12+

00.20 Футбол России 12+

00.45 Реплика 12+



05.00 Ранние пташки

06.55, 07.30 Чик-зарядка 0+

07.00 С добрым утром, малыши! 0+

07.40 М/с «Нелла - отважная принцесса» 0+

08.30 М/с «Юху спешит на помощь» 0+

08.40 М/с «Дракоша Тоша» 0+

09.50 М/с «Радужный мир Руби» 0+

10.30 М/с «Говорящий Том» 0+

10.40 М/с «Бобби и Билл» 6+

11.40 М/с «Роботы-поезда» 0+

12.15 М/с «Металлоны» 6+

12.40 М/с «М/с «Бен 10» 12+

13.05 М/с «Истории свинок» 6+

13.25 М/с «Барбоскины» 0+

14.05 Доктор Малышкина 0+

14.10 М/с «Супер4» 6+

14.50 М/с «Ми-Ми-Мишки» 0+

16.00 М/с «Пластинки» 0+

16.10 М/с «Клуб Винкс» 6+

17.00 М/с «Свинка Пеппа» 0+

17.25 М/с «Три кота» 0+

18.10 М/с «Робокар Поли и его друзья» 0+

19.00 М/с «Томас и его друзья» 0+

19.15 М/с «Сказочный патруль» 0+

20.25 М/с «Деревяшки» 0+

20.30 Спокойной ночи, малыши! 0+

20.45 М/с «Поезд динозавров» 0+

22.00 М/с «Губка Боб Квадратные штаны» 6+

22.25 М/с «Ниндзяго» 6+

23.15 М/с «LBX - Битвы маленьких гигантов» 12+

00.00 М/с «Везуха!» 6+

01.10 М/с «Мадемуазель Зази» 0+

03.00 Лентяев 0+

03.20 М/с «Всё о Розе» 0+

04.05 М/с «Смешарики» 0+

## ОТР

05.00, 11.05 Прав!Да? 12+

05.55, 12.05 Большая страна 12+

06.20, 00.05 Большая наука 12+

06.50 М/ф «Приключения Болеки и Лёлека». «Прогулка в горы» 0+

07.00, 15.10 Т/с «СЕМЬЯ СВЕТОФОРОВЫХ» 12+

07.25, 16.45 Вспомнить всё 12+

07.50 Д/ф «Еще раз про любовь. Последний привет отпели» 12+

08.35 М/ф «Братья Лю» 0+

09.00 М/ф «Карандаш и Клякса. Веселые охотники» 0+

09.10, 22.10 Т/с «ЧЕТЫРЕ ТАНКИСТА И СОБАКА» 6+

12.00, 13.00, 15.00 Новости

12.30 Гамбургский счёт 12+

13.10, 18.00 Отражение

15.40 Медосмотр 12+

15.50 Д/ф «Путешествие по городам с историей» 12+

16.15 Фигура речи 12+

17.10 Культурный обмен 12+

21.05 Моя история 12+

21.45 Д/ф «Тайны разведки. Немецкая «Танчка» 12+

00.30 Отражение 12+

04.30 Д/ф «Русский гербарий. Ёлки-палки» 12+



06.00 Настроение

08.05 Х/ф «ДЕТИ ДОН-КИХОТА» 6+

09.45 Х/ф «ПОЕЗД ВНЕ РАСПИСАНИЯ» 12+

11.30, 14.30, 19.40, 22.00, 00.00 События

11.55 Т/с «ИНСПЕКТОР ЛИМЛИ» 16+

13.40 Мой герой. Ольга Гобзева 12+

14.55 Город новостей

15.05, 02.40 Т/с «ОТЕЦ БРАУН» 16+

16.55, 05.00 Естественный отбор 12+

17.50 Х/ф «ИЗ СИБИРИ С ЛЮБОВЬЮ» 12+

20.05 Право голоса 16+

22.35 Сила трубы 16+

23.05 Знак качества 16+

00.35, 05.40 Петровка, 38 16+

00.55 Т/с «ДЕТЕКТИВНОЕ АГЕНТСТВО «ЛУННЫЙ СВЕТ» 16+

04.20 Хроники московского быта. Кровавый шоу-бизнес 90-х 12+



05.00 Территория заблуждений 16+

06.00, 15.00 Документальный проект 16+

07.00 С бодрым утром! 16+

08.30, 12.30, 16.30, 19.30, 23.00 Новости 16+

09.00 Военная тайна 16+

12.00, 16.00, 19.00 112 16+

13.00, 23.25 Загадки человечества с Олегом Шишкиным 16+

14.00 Невероятно интересные истории 16+

17.00, 03.45 Тайны Чапман 16+

18.00 Самые шокирующие гипотезы 16+

20.00 Х/ф «БЕГУЩИЙ В ЛАБИРИНТЕ. ЛЕКАРСТВО ОТ СМЕРТИ» 16+

00.30 Х/ф «НЕВИДИМКА» 16+

02.30 М/ф «Луни Тюнз. Снова в деле» 12+

04.30 Д/ф «Засекреченные списки» 16+



05.00, 00.00 Новый завет вслух 0+

05.15 Я хочу ребенка 0+

06.00, 17.00, 01.15 Завет 0+

07.00 Пилигрим 0+

07.30, 15.00 Д/ф «Петр и Феврония. История вечной любви» 0+

08.00 Знак равенства 0+

08.15 М/ф «Путеводительница» 0+

08.30 Д/с «Иоанн Богослов» 0+

09.00 Русский обед 0+

10.05 Д/ф «На сопках Маньчжурии» 0+

11.10 Х/ф «СВИНАРКА И ПАСТУХ» 0+

13.00, 18.00, 03.40 Прямая линия. Ответ священника 0+

14.30 Монастырская кухня 0+

15.35 Х/ф «НА ПРИВЯЗИ У ВЗЛЕТНОЙ ПОЛОСЫ» 0+

19.30 Х/ф «ДНЕВНОЙ ПОЕЗД» 0+

21.30, 02.15 Новый день. Новости на Спасе 0+

23.00 До самой сути 0+

01.00 День Патриарха 0+

## СТС

06.00, 05.05 Ералаш

06.25 М/с «Да здравствует король Джулиан!» 6+

07.10 М/с «Приключения Вуди и его друзей» 0+

07.30 Т/с «МАМЫ ЧЕМПИОНОВ» 16+

09.35 Т/с «ВОРОНИНЫ» 16+

16.15 Х/ф «МИССИЯ НЕВЫПОЛНИМА» 12+

18.30 Х/ф «МИССИЯ НЕВЫПОЛНИМА-2» 12+

21.00 Х/ф «МИССИЯ НЕВЫПОЛНИМА-3» 16+

23.35 Х/ф «ОБИТЕЛЬ ЗЛА. АПОКАЛИПСИС» 18+

01.20 Т/с «БЕЛОВОДЬЕ. ТАЙНА ЗАТЕРЯННОЙ СТРАНЫ» 16+

02.15 Х/ф «МИСТЕР ХОЛМС» 16+

03.55 Т/с «ДВА ОТЦА И ДВА СЫНА» 16+



06.30, 06.20 6 кадров 16+

06.35 Удачная покупка 16+

06.45 Д/ф «Из России с любовью» 16+

07.45, 05.25 По делам несовершеннолетних 16+

08.20 Давай разведёмся! 16+

09.20, 04.35 Тест на отцовство 16+

10.20, 02.55 Д/ф «Реальная мистика» 16+

12.25, 00.55 Д/ф «Понять. Простить» 16+

14.45 Х/ф «ВСЁ РАВНО ТЫ БУДЕШЬ МОЙ» 16+

19.00 Х/ф «ЕЩЁ ОДИН ШАНС» 16+

22.45 Х/ф «ОЙ, МА-МОЧКИ-2» 16+

05.55 Домашняя кухня 16+



06.00, 05.45 Мультфильмы 0+

09.20, 09.55, 10.30, 17.35, 18.10 Т/с «СЛЕПАЯ» 16+

11.00, 11.30, 16.00, 16.30, 17.00 Гадалка 16+

12.00, 13.00, 14.00 Не ври мне 12+

15.00 Мистические истории 16+

18.40, 19.30, 20.25 Т/с «КОСТИ» 12+

21.15, 22.10 Т/с «ГРИММ» 16+

23.00 Х/ф «СМЕРТЕЛЬНАЯ ГОНКА» 16+

01.15, 02.30, 03.30, 04.15, 05.00 ТВ-3 ведет расследование 16+

## ПЯТНИЦА!

05.00, 07.45 Зачарованные 16+

07.15 Шола доктор Комаровского 12+

11.10 Четыре свадьбы 16+

12.35, 18.10, 20.05, 22.05 Орел и решка. Перезагрузка 16+

13.25, 16.15 Орел и решка. По морям 3 16+

15.20 Орел и решка. Мегаполисы 16+

19.05, 21.00 Орел и решка. Америка 16+

23.00 Х/ф «ЗАТЕРЯННЫЙ ГОРОД Z» 16+

01.30 Пятница News 16+

02.00 Т/с «СВЕРХЪЕСТЕСТВЕННОЕ» 16+

03.30 Т/с «ДРЕВНИЕ» 16+

04.20 Рыжие 16+



06.20, 08.20 Легенды кино 6+

08.00, 13.00, 18.00, 21.50 Новости дня

09.15, 10.05, 13.15 Т/с «ИСЧЕЗНУВШИЕ» 16+

10.00, 14.00 Военные новости

14.05 Т/с «ГРАФ МОНТЕНЕГРО» 12+

18.35 Д/с «Сталинград. Победа, изменившая мир» 12+

19.15, 20.05, 21.00, 22.00, 22.50 Д/с «Загадки века с Сергеем Медведевым» 12+

23.40 Х/ф «АМЕРИКАНСКАЯ ДОЧЬ» 6+

01.30 Х/ф «КАРЬЕРА ДИМЫ ГОРИНА» 0+

03.10 Х/ф «НЕЙТРАЛЬНЫЕ ВОДЫ» 0+

04.50 Д/ф «Гангутское сражение» 12+



06.00, 10.10 Т/с «ИЗМЕНА» 16+

10.00, 13.00, 16.00, 19.00, 00.00 Новости

13.15 Зал суда. Битва за деньги 16+

14.10, 02.05 Дела семейные. Битва за будущее 16+

15.05, 02.50 Дела семейные. Новые истории 16+

16.15, 01.40 Такому мама не научит 12+

17.15, 19.20 Т/с «ВОЗВРАЩЕНИЕ МУХТАРА - 2» 16+

19.55 Игра в кино 12+

20.40, 00.10 Т/с «ПЛЯЖ» 16+

03.30 Т/с «БАЛЬЗАКОВСКИЙ ВОЗРАСТ, ИЛИ ВСЕ МУЖИКИ СВО... 5 ЛЕТ СПУСТЯ» 12+

05.05 Культур/туризм 16+

05.30 Т/с «ДУРНАЯ КРОВЬ» 16+

## ТНТ

07.00, 07.30, 08.00, 08.30 ТНТ. Gold 16+

09.00 Дом-2. Lite 16+

10.15 Дом-2. Остров любви 16+

11.30 Бородина против Бузовой 16+

12.30 Дом-2. Спаси свою любовь 16+

13.30, 14.00, 14.30 Т/с «САШАТАНЯ» 16+

15.00, 15.30, 16.00, 16.30 Т/с «УНИВЕР. НОВАЯ ОБЩАГА» 16+

17.00, 17.30, 18.00, 18.30, 19.00, 19.30 Т/с «ИНТЕРНЫ» 16+

20.00, 20.30 Т/с «ОЛЬГА» 16+

21.00 Где логика? 16+

22.00 Однажды в России 16+

23.00 Дом-2. Город любви 16+

00.05 Дом-2. После заката 16+

01.05, 02.10 Stand up 16+

02.55, 03.50, 04.45 Открытый микрофон 16+

05.40, 06.05, 06.30 ТНТ. Best 16+



05.00, 04.00 Наше 16+

06.20, 17.05 10 самых горячих клипов дня 16+

07.00, 13.00, 16.00 Check-IN на Муз-ТВ 16+

08.00, 18.20 Русские хиты - чемпионы понедельника 16+

09.00 Муз-ТВ Чарт 16+

10.00 PRO-Обзор 16+

10.35 100% Летний хит 16+

11.30 Золотая лихорадка 16+

14.00 Русский чарт 16+

15.00 Фанклуб Жанна Фриске 16+

16.40 10 самых с Лерой Кудрявцевой 16+

18.00 PRO-Новости 16+

19.00 Золотая дюжина 16+

20.00 Катя Лель. Сольный концерт. «Все хорошо» 16+

21.45 Тор 30 - Русский крутяк недели 16+

00.20 #ЯНАМузТВ 16+

02.00 LOVE HITS 16+

**НИКА TV**

06.00 Медицинская правда 12+  
 06.30 Экспериментаторы 12+  
 06.45 Мультфильмы 6+  
 07.00 Утро первых  
 09.00 Глушенковы 16+  
 09.45 Территория закона 16+  
 10.00 Приходские хроники 0+  
 10.15 Х/ф «ШАГ С КРЫШИ» 6+  
 11.40 Мой герой 12+  
 12.15 И в шутку, и всерьез 12+  
 12.30, 13.30, 14.30, 15.30, 17.30, 19.30, 21.30 Новости  
 12.40 Медицина 16+  
 12.45 Мировой рынок 12+  
 13.40, 22.00 Т/с «ДЕТЕКТИВНОЕ АГЕНСТВО «ИВАН ДА МАРЬЯ» 16+  
 14.25 Обзор прессы 0+  
 14.50 Моё родное 12+  
 15.50 Т/с «ЧУЖОЕ ГНЕЗДО» 12+  
 17.25 От края до края 12+  
 17.50 Калужская летопись. Соло с оркестром. Концерт 12+  
 20.00, 04.30 Карт-бланш 16+  
 21.00 Все как у зверей 12+  
 22.50 Зверская работа 12+  
 23.30, 05.30 Новости 12+  
 00.00 Х/ф «АННА» 16+  
 01.40 Испытание холодом 12+  
 02.05 проLIVE 12+  
 03.00 Х/ф «КОРНУЭЛЬ» 16+



05.00, 09.25 Доброе утро  
 09.00, 12.00, 15.00, 03.00 Новости  
 09.55 Модный приговор 6+  
 10.55 Жить здорово! 16+  
 12.15, 17.00, 18.25, 00.55, 03.05 Время покажет 16+  
 15.15 Давай поженимся! 16+  
 16.00 Мужское / Женское 16+  
 18.00 Вечерние новости  
 18.50 На самом деле 16+  
 19.50 Пусть говорят 16+  
 21.00 Время  
 21.30 Т/с «25-Й ЧАС» 16+  
 23.20 Камера. Мотор. Страна 16+

**РОССИЯ 1**

05.00, 09.25 Утро России  
 09.00, 11.00, 14.00, 20.00 Вести  
 09.55 О самом главном 12+  
 11.25, 14.25, 17.00, 20.45 Местное время. Вести-Калуга  
 11.45 Судьба человека с Борисом Корчевниковым 12+  
 12.50, 18.50 60 минут 12+  
 14.45 Кто против? 12+  
 17.25 Андрей Малахов. Прямой эфир 16+  
 21.00 Т/с «СИДЕЛКА» 12+  
 00.55 Т/с «ВОКЗАЛ» 16+  
 02.55 Т/с «СЕМЕЙНЫЙ ДЕТЕКТИВ» 12+

**МАТЧ!**

06.00 Д/ф «Вся правда про...» 12+  
 06.30 Ген победы 12+  
 07.00, 08.55, 13.20, 15.35, 18.20, 22.55 Новости  
 07.05, 13.25, 15.40, 18.25, 23.00 Все на Матч! Прямой эфир. Аналитика. Интервью. Эксперты  
 09.00 Автоспорт. Ралли-рейд «Шёлковый путь» 0+  
 09.20 Х/ф «ПЕЛЕ» 12+  
 11.20 Футбол. Кубок африканских наций-2019 г. 1/8 финала. Трансляция из Египта 0+  
 14.00 «Сделано в Великобритании». Специальный обзор 16+  
 15.15 «Формула-1. Победа или штраф». Специальный репортаж 12+  
 16.20 Профессиональный бокс. Джермалл Чарло против Брэндона Аддамса. Бой за титул временного чемпиона мира по версии WBC в среднем весе. Трансляция из США 16+  
 18.55 Летняя Универсиада - 2019 г. Плавание. Прямая трансляция из Италии  
 21.15 Летняя Универсиада - 2019 г. Баскетбол. Мужчины. 1/2 финала. Прямая трансляция из Италии  
 23.30 Летняя Универсиада - 2019 г. Легкая атлетика. Трансляция из Италии 0+  
 01.15 Х/ф «ЖИЗНЬ НА ЭТИХ СКОРОСТЯХ» 16+  
 03.15 Команда мечты 12+  
 03.45 Х/ф «ЛУЧШИЙ ИЗ ЛУЧШИХ 4» 16+  
 05.30 «Австрия. Live». Специальный репортаж 12+



05.10, 04.25 Т/с «АДВОКАТ» 16+  
 06.00 Утро. Самое лучшее 16+

08.05 Т/с «МУХТАР. НОВЫЙ СЛЕД» 16+  
 10.00, 13.00, 16.00, 19.00 Сегодня  
 10.20 Т/с «ЛЕСНИК» 16+  
 13.25 Чрезвычайное происшествие 16+  
 14.00, 16.25, 01.00 Т/с «МЕНТОВСКИЕ ВОЙНЫ» 16+  
 18.25, 19.40 Т/с «ВЫСОКИЕ СТАВКИ. РЕВАНШ» 16+  
 23.00 Дорога длиною в жизнь 12+  
 00.00 Т/с «СВИДЕТЕЛИ» 16+  
 04.05 Их нравы 0+



05.00, 09.00, 13.00, 18.30, 03.25 Известия  
 05.20 Д/ф «Страх в твоём доме. Невестка» 16+  
 06.05, 06.55, 07.55, 09.25, 10.25, 11.25 Т/с «ГАИШНИКИ» 16+  
 12.25, 13.25, 13.45, 14.45, 15.40, 16.35, 17.30 Т/с «ГЛУХАРЬ» 16+  
 19.00, 19.50, 20.40, 21.25, 22.20, 00.25 Т/с «СЛЕД» 16+  
 23.10 Т/с «ВЕЛИКОЛЕПНАЯ ПЯТЕРКА» 16+  
 00.00 Известия. Итоговый выпуск  
 01.10, 01.50, 02.20, 02.50 Т/с «ДЕТЕКТИВЫ» 16+  
 03.30, 04.10 Т/с «ВСЕГДА ГОВОРИ «ВСЕГДА-4» 16+

**РОССИЯ K**

06.30, 07.00, 10.00, 15.00, 19.30, 23.15 Новости культуры  
 06.35 Пешком 12+  
 07.05 Д/ф «Правда о пророчествах Нострадамуса» 0+  
 08.00 Легенды мирового кино 0+  
 08.30, 23.35 Т/с «СЕКРЕТНЫЙ ФАРВАТЕР» 0+  
 09.40, 18.30, 22.35 Цвет времени 0+  
 10.15, 19.45 Д/с «Елена Образцова. Самая знаменитая и почти незнакомая» 0+  
 11.00 Т/с «СИТА И РАМА» 0+  
 12.35 Полиглот 0+  
 13.25 Д/с «Маленькие капитаны» 0+  
 13.55 IV Международный конкурс молодых оперных режиссёров «Нанопера» 0+  
 15.10 Спектакль «Бешеные деньги» 0+  
 17.50 Д/ф «Роману Козаку посвящается...» 0+  
 18.40, 01.40 Мастера исполнительского искусства 0+  
 20.25 Спокойной ночи, малыши! 0+  
 20.40 Х/ф «СВАДЬБА» 0+  
 22.45 Д/с «Двадцатый век. Потеря невинности» 16+  
 00.45 Д/ф «Леонардо - человек, который спас науку» 0+  
 02.30 Д/ф «Крым. Мыс Плака» 0+

**РОССИЯ 24**

05.00, 06.00, 06.15, 06.30, 06.40, 07.00, 07.15, 07.30, 07.40, 08.00, 09.00, 10.00, 11.00, 12.00, 13.00, 14.00, 15.00, 16.00, 17.00, 19.00, 20.00, 21.00, 22.00, 23.00, 00.00, 01.00, 02.00, 03.00, 04.00 Вести 12+  
 05.30 Футбол России 12+  
 06.05, 06.35, 07.05, 07.35, 07.45, 08.20, 09.20, 10.25, 11.25, 15.30, 17.20, 21.20 Экономика 12+  
 06.20, 07.20, 08.35, 09.35 Спорт 12+  
 06.45, 10.50, 12.50, 00.50, 03.50 Мобильный репортер 12+  
 06.50, 07.50, 08.50, 11.50 Погода24 12+  
 08.45, 10.45 Вести.net 12+  
 09.45, 14.40, 01.40 Гость 12+  
 11.40, 12.35, 15.40, 00.35, 03.35 Репортаж 12+  
 12.30, 16.35, 22.35 Погода 12+  
 13.40, 16.40, 19.40, 22.45 WWW 12+  
 17.30, 21.30, 04.30 Вести. Дежурная часть  
 18.00 Факты 12+  
 20.30 Экономика. Курс дня 12+

**КАРУСЕЛЬ**

05.00 Ранние пташки  
 06.55, 07.30 Чик-зарядка 0+  
 07.00 С добрым утром, малыши! 0+  
 07.40 М/с «Нелла - отважная принцесса» 0+  
 08.30 М/с «Юху спешит на помощь» 0+  
 08.40 М/с «Дракоша Тоша» 0+  
 09.50 М/с «Радужный мир Руби» 0+  
 10.30 М/с «Говорящий Том» 0+  
 10.40 М/с «Бобби и Билл» 6+  
 11.40 М/с «Роботы-поезда» 0+  
 12.15 М/с «Металлоны» 6+  
 12.40 М/с «М/с «Бен 10» 12+  
 13.05 М/с «Истории свинок» 6+  
 13.25 М/с «Барбоскины» 0+  
 14.05 Доктор Малышкина 0+  
 14.10 М/с «Супер4» 6+

14.50 М/с «Ми-Ми-Мишки» 0+  
 16.00 М/с «Пластинки» 0+  
 16.10 М/с «Клуб Винкс» 6+  
 17.00 М/с «Свинка Пеппа» 0+  
 17.25 М/с «Три кота» 0+  
 18.10 М/с «Робокор Поли и его друзья» 0+  
 19.00 М/с «Томас и его друзья» 0+  
 19.15 М/с «Сказочный патруль» 0+  
 20.25 М/с «Деревяшки» 0+  
 20.30 Спокойной ночи, малыши! 0+  
 20.45 М/с «Поезд динозавров» 0+  
 22.00 М/с «Губка Боб Квадратные штаны» 6+  
 22.25 М/с «Ниндзяго» 6+  
 23.15 М/с «LBX - Битвы маленьких гигантов» 12+  
 00.00 М/с «Везуха!» 6+  
 01.10 М/с «Мадемуазель Зази» 0+  
 03.00 Лентяев 0+  
 03.20 М/с «Всё о Розии» 0+  
 04.05 М/с «Смешарики» 0+

**ОТР**

05.00, 11.05 Правда? 12+  
 05.55, 12.05 Большая страна 12+  
 06.20, 00.05 Большая наука 12+  
 06.50 М/ф «Приключения Болека и Лёлека». «У озера» 0+  
 07.00, 15.10 Т/с «СЕМЬЯ СВЕТОФОРОВЫХ» 12+  
 07.25, 16.45 Вспомнить всё 12+  
 07.50 Д/ф «Не советская история» 12+  
 08.35 М/ф «Валидуб» 0+  
 08.55 М/ф «Весёлый огород» 0+  
 09.10, 22.10 Т/с «ЧЕТЫРЕ ТАНКИСТА И СОБАКА» 6+  
 12.00, 13.00, 15.00 Новости Гамбургский счёт 12+  
 13.10, 18.00 ОТражение  
 15.40 Медосмотр 12+  
 15.50 Д/ф «Путешествие по городам с историей» 12+  
 16.15 Фигура речи 12+  
 17.10 Культурный обмен 12+  
 21.05 Моя история 12+  
 21.45 Д/ф «Тайны разведки. Морской крот» 12+  
 00.30 ОТражение 12+  
 04.30 Д/ф «Российский гербарий. Запретный плод» 12+



06.00 Настроение  
 08.05 Х/ф «КОМАНДИР КОРАБЛЯ» 0+  
 10.15 Д/ф «Олег и Лев Борисовы. В тени родного брата» 12+  
 11.30, 14.30, 19.40, 22.00, 00.00 События  
 11.55 Т/с «ИНСПЕКТОР ЛИНЛИ» 16+  
 13.40 Мой герой. Иван Макаревич 12+  
 14.55 Город новостей  
 15.05, 02.40 Т/с «ОТЕЦ БРАУН» 16+  
 16.55, 05.00 Естественный отбор 12+  
 17.50 Х/ф «ИЗ СИБИРИ С ЛЮБОВЬЮ» 12+  
 20.05 Право голоса 16+  
 22.35 Салон 16+  
 23.05 Прощание. Жанна Фриске 16+  
 00.35, 05.40 Петровка, 38 16+  
 00.55 Т/с «ДЕТЕКТИВНОЕ АГЕНСТВО «ЛУННЫЙ СВЕТ» 16+  
 04.20 90-е. Чёрный юмор 16+



05.00, 04.40 Д/ф «Засекреченные списки» 16+  
 06.00, 11.00, 15.00 Документальный проект 16+  
 07.00 С бодрым утром! 16+  
 08.30, 12.30, 16.30, 19.30, 23.00 Новости 16+  
 09.00 Военная тайна 16+  
 12.00, 16.00, 19.00 112 16+  
 13.00, 23.25 Загадки человечества с Олегом Шишкиным 16+  
 14.00 Невероятно интересные истории 16+  
 17.00, 03.00 Тайны Чапман 16+  
 18.00, 02.15 Самые шокирующие гипотезы 16+  
 20.00 Х/ф «УГНАТЬ ЗА 60 СЕКУНД» 16+  
 22.20 Водить по-русски 16+  
 00.30 Х/ф «ГЕРОИ-ОДИНОЧКА» 16+

**ВНАС**

05.00, 00.00 Новый завет вслух 0+  
 05.15 Тайны сказок 0+  
 05.30 М/ф «Путеводительница» 0+  
 05.45 Лица Церкви 0+  
 06.00, 17.00, 01.15 Завет 0+  
 07.00, 21.30, 02.15 Новый день. Новости на Спасе 0+  
 08.30, 23.00 До самой сути 0+  
 09.30, 10.00, 14.30 Монастырская кухня 0+

10.30 Д/с «Андрей Первозванный» 0+  
 11.00 Д/ф «Лик нашей памяти» 0+  
 12.00 Я тебя люблю 0+  
 13.00, 18.00, 03.40 Прямая линия. Ответ священника 0+  
 15.00 Х/ф «ДНЕВНОЙ ПОЕЗД» 0+  
 19.35 Х/ф «ПОД ЗНАКОМ КРАСНОГО КРЕСТА» 0+  
 01.00 День Патриарха 0+

**СТС**

06.00, 05.05 Ералаш  
 06.25 М/с «Да здравствует король Джулиан!» 6+  
 07.10 М/с «Приключения Вуди и его друзей» 0+  
 07.30 Т/с «МАМЫ ЧЕМПИОНОВ» 16+  
 09.35 Т/с «ВОРОНИНЫ» 16+  
 15.45 Х/ф «МИССИЯ НЕВЫПОЛНИМА-3» 16+  
 18.15 Х/ф «МИССИЯ НЕВЫПОЛНИМА. ПРОТОКОЛ ФАНТОМ» 16+  
 21.00 Х/ф «МИССИЯ НЕВЫПОЛНИМА. ПЛЕМЯ ИЗГОВЕВ» 16+  
 23.40 Х/ф «ОБИТЕЛЬ ЗЛА В ЗД. ЖИЗНЬ ПОСЛЕ СМЕРТИ» 18+  
 01.35 Т/с «БЕЛОВОДЬЕ. ТАЙНА ЗАТЕРЯННОЙ СТРАНЫ» 16+  
 02.25 Х/ф «ГНЕВ» 16+  
 04.40 Т/с «ДВА ОТЦА И ДВА СЫНА» 16+



06.30, 06.10 6 кадров 16+  
 06.45 Удачная покупка 16+  
 06.55 Д/ф «Из России с любовью» 16+  
 07.55, 04.55 По делам несовершеннолетних 16+  
 08.55 Давай разведёмся! 16+  
 09.55, 04.05 Тест на отцовство 16+  
 10.55, 02.35 Д/ф «Реальная мистика» 16+  
 12.50, 01.00 Д/ф «Понять. Простить» 16+  
 14.35 Х/ф «АННА» 16+  
 19.00 Х/ф «ДАЛЬШЕ ЛЮБОВЬ» 16+  
 22.55 Х/ф «ОЙ, МА-МОЧ-КИ!» 16+  
 05.45 Домашняя кухня 16+



06.00 Мультфильмы 0+  
 09.20, 09.55, 10.30, 17.35, 18.10 Т/с «СЛЕПАЯ» 16+  
 11.00, 11.30, 16.00, 16.30, 17.00 Гадалка 16+  
 12.00, 13.00, 14.00 Не ври мне 12+  
 15.00 Мистические истории 16+  
 18.40, 19.30, 20.25 Т/с «КОСТИ» 12+  
 21.15, 22.10 Т/с «ГРИММ» 16+  
 23.00 Х/ф «СМЕРТЕЛЬНАЯ ГОНКА. ФРАНКЕНШТЕЙН ЖИВ» 16+  
 01.15, 02.15, 03.15, 04.00, 04.30, 05.15 Т/с «ЭЛЕМЕНТАРНО» 16+

**ПЯТНИЦА!**

05.00, 07.50 Зачарованные 16+  
 07.15 Школа доктора Комаровского 12+  
 11.10, 19.00 Четыре свадьбы 16+  
 12.30 Орел и решка. Кругосветка 16+  
 13.30 Орел и решка. По морям 3 16+  
 15.20 Орел и решка. Мегаполисы 16+  
 16.20, 20.20, 22.20 Орел и решка. Перегрузка 16+  
 17.15, 21.20 Орел и решка. Америка 16+  
 18.20 Орел и решка. Перегрузка 3 16+  
 23.20 Х/ф «ЧТО СКРЫВАЕТ ЛОЖЬ» 16+  
 01.40 Пятница News 16+  
 02.10 Т/с «СВЕРХЪЕСТЕСТВЕННОЕ» 16+  
 03.40 Т/с «ДРЕВНИЕ» 16+  
 04.35 Рыжие 16+



06.00, 08.20 Легенды музыки 6+  
 08.00, 13.00, 18.00, 21.50 Новости дня  
 09.00, 10.05, 13.15, 13.35, 14.05 Т/с «КРАПЛЕННЫЙ» 16+  
 10.00, 14.00 Военные новости  
 18.35 Д/с «Сталинград. Победа, изменившая мир» 12+  
 19.15, 20.05, 21.00, 22.00, 22.50 Улика из прошлого 16+  
 23.40 Х/ф «ДОМ, В КОТОРОМ Я ЖИВУ» 6+  
 01.35 Х/ф «ДЕРЗОСТЬ» 12+  
 03.15 Х/ф «КОМИССАР» 12+  
 05.00 Д/ф «Аджимушкай. Подземная крепость» 12+



06.00, 10.10, 05.30 Т/с «ДУРНАЯ КРОВЬ» 16+  
 10.00, 13.00, 16.00, 19.00, 00.00 Новости  
 13.15 Зал суда. Битва за деньги 16+  
 14.10, 02.05 Дела семейные. Битва за будущее 16+  
 15.05, 02.50 Дела семейные. Новые истории 16+  
 16.15, 01.40 Такому мама не научит 12+  
 17.15, 19.20 Т/с «ВОЗВРАЩЕНИЕ МУХТАРА - 2» 16+  
 19.55 Игра в кино 12+  
 20.40, 00.10 Т/с «ПЛЯЖ» 16+  
 03.30 Т/с «БАЛЬЗАКОВСКИЙ ВОЗРАСТ, ИЛИ ВСЕ МУЖИКИ СВОИ... 5 ЛЕТ СПУСТЯ» 12+  
 05.05 Ой, мамочки! 16+

**ТНТ**

07.00, 07.30, 08.00, 08.30 ТНТ. Gold 16+  
 09.00 Дом-2. Lite 16+  
 10.15 Дом-2. Остров любви 16+  
 11.30 Бородина против Бузовой 16+  
 12.30 Дом-2. Спаси свою любовь 16+  
 13.30, 14.00, 14.30 Т/с «САШАТАНЯ» 16+  
 15.00, 15.30, 16.00, 16.30 Т/с «УНИВЕР. НОВАЯ ОБЩАГА» 16+  
 17.00, 17.30, 18.00, 18.30, 19.00, 19.30 Т/с «ИНТЕРНЫ» 16+  
 20.00, 20.30 Т/с «ОЛЬГА» 16+  
 21.00 Импровизация 16+  
 22.00 Шоу «Студия Союз» 16+  
 23.00 Дом-2. Город любви 16+  
 00.05 Дом-2. После заката 16+  
 01.05, 02.05 Stand up 16+  
 03.00, 03.50, 04.45 Открытый микрофон 16+  
 05.40, 06.05, 06.30 ТНТ. Best 16+



05.00 Сделано в... 16+  
 06.05, 08.40, 13.40, 18.00 PRO-Новости 16+  
 06.15, 11.35, 17.05 10 самых горячих клипов дня 16+  
 07.00, 10.30 Check-IN на Муз-ТВ 16+  
 08.00, 18.20 Караокинг 16+  
 09.00 R'n'B чарт 16+  
 10.00 Победители битвы фанклубов 16+  
 12.25 100% Летний хит 16+  
 14.00 TOP Чарт Европы плюс 16+  
 15.00 Битва фанклубов 16+  
 16.00 Русские хиты - чемпионы вторника 16+  
 19.00 Муз-ТВ Чарт 16+  
 20.00 ЖАРА 16+  
 22.00 #ЯНАМузТВ 16+  
 23.00 Top 30 - Крутяк недели 16+  
 01.25 Наше 16+  
 02.35 Неспиннер 16+

**АНОНС****19.15 «Улика из прошлого» (16+)**

«Титаник. Битва титанов»  
 В ночь на 15 апреля 1912 года произошла одна из самых страшных морских катастроф в истории. В северной части Атлантического океана после столкновения с айсбергом затонул крупнейший пассажирский лайнер планеты - «Титаник». Трагедия унесла жизни, по разным данным, от 1495 до 1635 пассажиров и членов экипажа. Как же случилось, что пароход, гордо именуемый «непотопляемым», утонул во время первого же плавания? Программа «Улика из прошлого» проведет несколько экспериментов и экспертиз и докажет, что в деле о гибели «Титаника» есть конкретные виновники и что катастрофа была спланирована. Человеческие жизни оказались разменной монетой в борьбе сильных мира сего за возможность управлять мировой финансовой системой. Кто эти люди, как готовился заговор и как осуществлялась одна из самых циничных постановок XX века?

СРЕДА, 10 ИЮЛЯ

**НИКА TV**

**06.00** Медицинская правда 12+  
**06.30** Экспериментаторы 12+  
**06.50** Мультфильмы 6+  
**07.00** Утро первых  
**09.00** Карт-бланш 16+  
**10.00** Х/ф «МЭРИ ПОППИНС, ДО СВИДАНИЯ» 6+  
**12.15** И в шутку, и всерьез 12+  
**13.30, 13.30, 14.30, 15.30, 17.30, 18.30, 19.30, 21.30** Новости  
**12.40** Дети Шаолина 12+  
**13.10** Медицина 16+  
**13.15** Приходские хроники 0+  
**13.40, 22.00 Т/с «ДЕТЕКТИВНОЕ АГЕНТСТВО «ИВАН ДА МАРЬЯ» 16+**  
**14.25** Пять певых 12+  
**14.50** Зверская работа 12+  
**15.50 Т/с «ЧУЖОЕ ГНЕЗДО» 12+**  
**17.25** Как быть 12+  
**17.50** Позитивные новости 12+  
**18.00** Азбука здоровья 16+  
**18.50, 03.20** Звездная поляна 12+  
**19.15** Культурная среда 16+  
**20.00** Откровенно о важном 12+  
**20.30, 05.15** Интересно 16+  
**20.45** Мой герой 12+  
**22.45** Секретная папка 16+  
**23.30** Новости 12+  
**00.00 Х/ф «ГОНКА ВЕКА» 16+**  
**01.40 Х/ф «НАЙДИ МЕНЯ» 16+**  
**03.10** Дороже золота 12+  
**03.45 Х/ф «ПИЖОН» 16+**  
**05.30** Новости. Прогноз погоды 12+

**7**

**05.00, 09.25** Доброе утро  
**09.00, 12.00, 15.00, 03.00** Новости  
**09.55** Модный приговор 6+  
**10.55** Жить здорово! 16+  
**12.15, 17.00, 18.25, 01.20, 03.05** Время покажет 16+  
**15.15** Давай поженимся! 16+  
**16.00** Мужское / Женское 16+  
**18.00** Вечерние новости  
**18.50** На самом деле 16+  
**19.50** Пусть говорят 16+  
**21.00** Время  
**21.30 Т/с «КРЫЛЬЯ ИМПЕРИИ» 16+**  
**23.35** Звезды под гипнозом 16+

**РОССИЯ 1**

**05.00, 09.25** Утро России  
**09.00, 11.00, 14.00, 20.00** Вести  
**09.55** О самом главном 12+  
**11.25, 14.25, 17.00, 20.45** Местное время. Вести-Калуга

**АНОНС РОССИЯ K**

**20.40 «ОСТРОВ» (0+)**

*(Россия, 2006г.) Драма. Вторая мировая война. Баржу, на которой Анатолий и его старший товарищ Тихон перевозят уголь, захватывает немецкий сторожевой корабль.*

*Вымаливая пощаду у немцев, Анатолий совершает предательство - расстреливает Тихона. Немцы оставляют труса на заминированной барже, но благодаря помощи монахов, проживающих в монастыре на острове, ему удается выжить.*

*Проходят годы. Старца Анатолия почитают за праведную жизнь и поистине чудесную помощь, которую он оказывает приехавшим сюда людям. Однако страшный грех убийства, совершенный им во время войны, не дает ему покоя.*

*Чувствуя приближение своей кончины, Анатолий готовится к смерти и пока не знает, что скоро будет прощен...*

*Режиссер: Павел Лунгин.*

*В ролях: Петр Мамонов, Виктор Сухоруков, Дмитрий Дюжев, Яна Есилович, Виктория Исакова, Ольга Демидова, Нина Усатова, Юрий Кузнецов, Никита Тарасов.*

**11.45** Судьба человека с Борисом Корчевниковым 12+  
**12.50, 18.50** 60 минут 12+  
**14.45** Кто против? 12+  
**17.25** Андрей Малахов. Прямой эфир 16+  
**21.00 Т/с «СИДЕЛКА» 12+**  
**00.55 Т/с «ВОКЗАЛ» 16+**  
**02.55 Т/с «СЕМЕЙНЫЙ ДЕТЕКТИВ» 12+**

**МАТЧ!**

**06.00** Д/ф «Вся правда про...» 12+  
**06.30** Ген победы 12+  
**07.00, 08.55, 12.00, 15.00, 17.00** Новости  
**07.05, 12.05, 15.05, 17.05, 23.55** Все на Матч! Прямой эфир. Аналитика. Интервью. Эксперты  
**09.00** Автоспорт. Ралли-рейд «Шёлковый путь» 0+  
**09.20** Летняя Универсиада - 2019 г. Трансляция из Италии 0+  
**13.00** Смешанные единоборства. Bellator. Лиото Мачида против Чейла Соннена. Рори Макдональд против Неймана Грейси. Трансляция из США 16+  
**15.50** Профессиональный бокс. Мэнни Пакьяо против Эдриена Бронера. Бой за титул чемпиона мира по версии WBA в полусреднем весе. Трансляция из США 16+  
**17.55** Д/ф «Австрийские будни» 12+  
**18.55, 21.55** Футбол. Кубок африканских наций - 2019 г. 1/4 финала. Прямая трансляция  
**20.55, 05.00** Летняя Универсиада - 2019 г. Плавание. Трансляция из Италии 0+  
**00.45** Летняя Универсиада - 2019 г. Лёгкая атлетика. Трансляция из Италии 0+  
**01.45** Летняя Универсиада - 2019 г. Волейбол. Женщины. 1/2 финала. Трансляция из Италии 0+  
**03.45** Летняя Универсиада - 2019 г. Тэквондо. Финалы. Трансляция из Италии 0+

**ТВ**

**05.10, 04.30 Т/с «АДВОКАТ» 16+**  
**06.00** Утро. Самое лучшее 16+  
**08.05 Т/с «МУХТАР. НОВЫЙ СЛЕД» 16+**  
**10.00, 13.00, 16.00, 19.00** Сегодня  
**10.20 Т/с «ЛЕСНИК» 16+**  
**13.25** Чрезвычайное происшествие 16+  
**14.00, 16.25, 01.10 Т/с «МЕНТОВСКИЕ ВОЙНЫ» 16+**  
**18.25, 19.40 Т/с «ВЫСОКИЕ СТАВКИ. РЕВАНШ» 16+**  
**23.20 Т/с «СВИДЕТЕЛИ» 16+**

**5**

**05.00, 09.00, 13.00, 18.30, 03.25** Известия  
**05.25** Д/ф «Страх в твоём доме. Нарушенное равновесие» 16+  
**06.05, 07.00, 08.05, 09.25, 10.20, 11.20 Т/с «ГАИШНИКИ» 16+**  
**12.25, 13.25, 13.45, 14.40, 15.40, 16.35, 17.30 Т/с «ГЛУХАРЬ» 16+**  
**19.00, 19.50, 20.40, 21.25, 22.20, 00.25 Т/с «СЛЕД» 16+**  
**23.10 Т/с «ВЕЛИКОЛЕПНАЯ ПЯТЕРКА» 16+**  
**00.00** Известия. Итоговый выпуск  
**01.10, 01.40, 02.10, 02.35, 03.00 Т/с «ДЕТЕКТИВЫ» 16+**  
**03.35, 04.15 Т/с «ВСЕГДА ГОВОРИ «ВСЕГДА-4» 16+**

**РОССИЯ K**

**06.30, 07.00, 10.00, 15.00, 19.30, 23.15** Новости культуры  
**06.35** Пешком 12+  
**07.05** Д/ф «Леонардо - человек, который спас науку» 0+  
**08.00** Легенды мирового кино 0+  
**08.30, 23.35 Т/с «СЕКРЕТНЫЙ ФАРВАТЕР» 0+**  
**09.45, 22.35, 02.40** Цвет времени 0+  
**10.15, 19.45** Д/с «Елена Образцова. Самая знаменитая и почти неизвестная» 0+  
**11.00 Т/с «СИТА И РАМА» 0+**  
**12.35** Полиглот 0+  
**13.25** Д/с «Маленькие капитаны» 0+  
**13.55** IV международный конкурс молодых оперных режиссеров «Наноопера» 0+  
**15.10** Спектакль «Черный монах» 0+  
**16.55** Ближний круг 12+  
**18.00** Д/с «Завтра не умрет никогда» 0+  
**18.30, 01.40** Мастера исполнительского искусства 0+  
**20.25** Спокойной ночи, малыши! 0+  
**20.40 Х/ф «ОСТРОВ» 0+**  
**22.45** Д/с «Двадцатый век. Потеря невиновности» 16+

**00.45** Д/ф «Жанна д'Арк, ниспосланная провидением» 0+

**РОССИЯ 24**

**05.00, 06.00, 06.15, 06.30, 06.40, 07.00, 07.15, 07.30, 07.40, 08.00, 09.00, 10.00, 11.00, 12.00, 13.00, 14.00, 15.00, 16.00, 19.00, 20.00, 21.00, 22.00, 23.00, 00.00, 01.00, 02.00, 03.00, 04.00** Вести 12+  
**05.35, 09.45, 16.40, 02.40** Гость 12+  
**05.50, 06.05, 06.35, 07.05, 07.35, 07.45, 08.20, 09.20, 10.25, 11.25, 15.25, 21.20, 00.45** Экономика 12+  
**06.20, 07.20, 08.35, 09.35** Спорт 12+  
**06.45, 10.50, 00.50, 03.50** Мобильный репортер 12+  
**06.50, 07.50, 08.50, 11.50** Погода24 12+  
**08.45, 10.45** Вести.net 12+  
**09.25, 12.35, 16.35, 22.35** Погода 12+  
**11.40, 14.40** WWW 12+  
**12.40, 19.40, 22.45, 01.40** Репортаж 12+  
**13.40, 03.35** Личные деньги 12+  
**15.35, 23.35** Геоэкономика 12+  
**17.00** Сенат 12+  
**18.00** Факты 12+  
**18.30, 21.30, 04.30** Вести. Дежурная часть  
**20.30** Экономика. Курс дня 12+

**КАРУСЕЛЬ**

**05.00** Ранние пташки  
**06.55, 07.30** Чик-зарядка 0+  
**07.00** С добрым утром, малыши! 0+  
**07.40** М/с «Нелла - отважная принцесса» 0+  
**08.30** М/с «Юху спешит на помощь» 0+  
**08.40** М/с «Дракоша Тоша» 0+  
**09.50** М/с «Радужный мир Руби» 0+  
**10.30** М/с «Говорящий Том» 0+  
**10.40** М/с «Бобби и Билл» 6+  
**11.40** М/с «Роботы-поезда» 0+  
**12.15** М/с «Металлоны» 6+  
**12.40** М/с «М/с «Бен 10» 12+  
**13.05** М/с «Истории свинок» 6+  
**13.25** М/с «Барбоскины» 0+  
**14.05** Доктор Малышкина 0+  
**14.10** М/с «Супер4» 6+  
**14.50** М/с «Ми-Ми-Мишки» 0+  
**16.00** М/с «Пластилинка» 0+  
**16.10** М/с «Клуб Винкс» 6+  
**17.00** М/с «Свинка Пеппа» 0+  
**17.25** М/с «Три кота» 0+  
**18.10** М/с «Робокар Поли и его друзья» 0+  
**19.00** М/с «Томас и его друзья» 0+  
**19.15** М/с «Сказочный патруль» 0+  
**20.25** М/с «Деревяшки» 0+  
**20.30** Спокойной ночи, малыши! 0+  
**20.45** М/с «Поезд динозавров» 0+  
**22.00** М/с «Губка Боб Квадратные штаны» 6+  
**22.25** М/с «Ниндзяго» 6+  
**23.15** М/с «LBX - Битвы маленьких гигантов» 12+  
**00.00** М/с «Везуха!» 6+  
**01.10** М/с «Мадемуазель Зази» 0+  
**03.00** Лентяево 0+  
**03.20** М/с «Всё о Розии» 0+  
**04.05** М/с «Смешарики» 0+

**ОТР**

**05.00, 11.05** Прав!Да? 12+  
**05.55, 12.05** Большая страна 12+  
**06.20, 00.05** Большая наука 12+  
**06.50** М/ф «Приключения Болека и Лёлека». «Ворон» 0+  
**07.00, 15.10 Т/с «СЕМЬЯ СВЕТОФОРОВ» 12+**  
**07.25, 16.45** вспомнить всё 12+  
**07.50** Д/ф «Ленинградские истории. Хвост эпохи» 12+  
**08.35** М/ф «Волшебный клад» 0+  
**08.55** М/ф «Крашеный лис» 0+  
**09.10, 22.10 Т/с «ЧЕТЫРЕ ТАНКИСТА И СОБАКА» 6+**  
**12.00, 13.00, 15.00** Новости  
**12.30** Гамбургский счёт 12+  
**13.10, 18.00** ОТражение  
**15.40** Медосмотр 12+  
**15.50** Д/ф «Путешествие по городам с историей» 12+  
**16.15** Фигура речи 12+  
**17.10** Культурный обмен 12+  
**21.05** Моя история 12+  
**21.45** Д/ф «Тайны разведки. Человек без лица» 12+  
**00.30** ОТражение 12+  
**04.30** Д/ф «Русский гербарий. Картошка» 12+

**Ц**

**06.00** Настроение  
**08.05** Доктор И... 16+  
**08.40 Х/ф «24-25 НЕ ВОЗВРАЩАЕТСЯ» 16+**  
**10.35** Д/ф «Александр Белявский. Личное дело Фокса» 12+

**11.30, 14.30, 19.40, 22.00, 00.00** События  
**11.55 Т/с «ИНСПЕКТОР ЛИНЛИ» 16+**  
**13.40** Мой герой. Эмиль Верник 12+  
**14.55** Город новостей  
**15.05, 02.40 Т/с «ОТЕЦ БРАУН» 16+**  
**16.55, 05.00** Естественный отбор 12+  
**17.50 Т/с «НАРУШЕНИЕ ПРАВИЛ» 12+**  
**20.05** Право голоса 16+  
**22.35** Линия защиты. Укрощение мажоров 16+  
**23.05** 90-е. Граждане барыги! 16+  
**00.35, 05.40** Петровка, 38 16+  
**00.55 Т/с «ДЕТЕКТИВНОЕ АГЕНТСТВО «ЛУННЫЙ СВЕТ» 16+**  
**04.20** Прощание. Андрей Панин 16+

**ГЕН**

**05.00** Д/ф «Засекреченные списки» 16+  
**06.00, 11.00, 15.00** Документальный проект 16+  
**07.00** С бодрым утром! 16+  
**08.30, 12.30, 16.30, 19.30, 23.00** Новости 16+  
**09.00, 04.30** Территория заблуждений 16+  
**12.00, 16.00, 19.00** 112 16+  
**13.00, 23.25** Загадки человечества с Олегом Шишкиным 16+  
**14.00** Невероятно интересные истории 16+  
**17.00, 03.00** Тайны Чапман 16+  
**18.00, 02.00** Самые шокирующие гипотезы 16+  
**20.00 Х/ф «ЗЕМНОЕ ЯДРО. БРОСОК В ПРЕИСПОДНИЮ» 12+**  
**22.40** Смотреть всем! 16+  
**00.30 Х/ф «НОКАУТ» 16+**

**СПАС**

**05.00, 00.00** Новый завет вслух 0+  
**05.15** Тайны сказок 0+  
**05.30** Пилигрим 0+  
**06.00, 17.00, 01.15** Завет 0+  
**07.00, 21.30, 02.15** Новый день. Новости на Спасе 0+  
**08.30, 23.00** До самой сути 0+  
**09.30, 10.00, 14.30** Монастырская кухня 0+  
**10.30** Д/с «Иоанн Марк» 0+  
**11.00** Д/ф «Киноальманах «Лицо счастливого человека. Отец Арсений», 0+  
**11.55** Парсуна 0+  
**13.00, 18.00, 03.40** Прямая линия. Ответ священника 0+  
**15.00, 19.30 Х/ф «ПОД ЗНАКОМ КРАСНОГО КРЕСТА» 0+**  
**01.00** День Патриарха 0+

**СТС**

**06.00, 05.15** Ералаш  
**06.25** М/с «Да здравствует король Джулиан!» 6+  
**07.10** М/с «Приключения Вуди и его друзей» 0+  
**07.30 Т/с «МАМЫ ЧЕМПИОНОВ» 16+**  
**09.35** «Уральские пельмени». Любимое 16+  
**09.40 Т/с «ВОРОНИНЫ» 16+**  
**15.20 Х/ф «МИССИЯ НЕВЫПОЛНИМА. ПЛЕМЯ ИЗГОЕВ» 16+**  
**18.00 Х/ф «ГНЕВ» 16+**  
**21.00 Х/ф «МИСТЕР И МИССИС СМИТ» 16+**  
**23.25 Х/ф «ЯРОСТЬ» 18+**  
**02.00** М/ф «Квартирка Джо» 12+  
**03.15 Х/ф «КУДРЯШКА СЬЮ» 0+**  
**04.50 Т/с «ДВА ОТЦА И ДВА СЫНА» 16+**

**D**

**06.30, 06.20** Удачная покупка 16+  
**06.40** Д/ф «Из России с любовью» 16+  
**07.40** По делам несовершеннолетних 16+  
**08.40** Давай разведёмся! 16+  
**09.40, 05.00** Тест на отцовство 16+  
**10.40, 03.25** Д/ф «Реальная мистика» 16+  
**12.45, 01.30** Д/ф «Понять. Простить» 16+  
**15.05 Х/ф «ДРУГАЯ ЖЕНЩИНА» 16+**  
**19.00 Х/ф «СВОЯ ПРАВДА» 16+**  
**23.25 Х/ф «ОЙ, МА-МОЧ-КИ!-2» 16+**  
**05.50** Домашняя кухня 16+

**ТВ 3**

**06.00** Мультфильмы 0+  
**09.20, 09.55, 10.30, 17.35, 18.10** Т/с «СЛЕПАЯ» 16+  
**11.00, 11.30, 16.00, 16.30, 17.00** Гадалка 16+  
**12.00, 13.00, 14.00** Не ври мне 12+  
**15.00** Мистические истории 16+

**18.40, 19.30, 20.25 Т/с «КОСТИ» 12+**  
**21.15, 22.10 Т/с «ГРИММ» 16+**  
**23.00 Х/ф «СМЕРТЕЛЬНАЯ ГОНКА. ИНФЕРНО» 18+**  
**01.15, 02.15, 03.15, 04.00, 05.00 Т/с «ЗНАХАРКИ» 12+**  
**05.30** Городские легенды 12+

**ПЯТНИЦА!**

**05.00, 07.45** Зачарованные 16+  
**07.10** Школа доктора Комаровского 2+  
**11.05** Четыре свадьбы 16+  
**12.30** Адская кухня 16+  
**22.05 Х/ф «ПОДМЕНА» 16+**  
**00.40** Пятница News 16+  
**01.10 Т/с «ЗАЧАРОВАННЫЕ» 16+**  
**02.50 Т/с «ДРЕВНИЕ» 16+**  
**04.20** Рыжие 16+

**★**

**06.20, 08.20** Легенды армии с Александром Маршалом 12+  
**08.00, 13.00, 18.00, 21.50** Новости дня  
**09.00, 10.05, 13.15, 23.35, 14.05 Т/с «КРАПЛЕННЫЙ» 16+**  
**10.00, 14.00** Военные новости  
**18.35** Д/с «Сталинград. Победа, изменившая мир» 12+  
**19.15, 20.05, 21.00, 22.00, 22.50** Скрытые угрозы 12+  
**23.40 Т/с «ГРАФ МОНТЕНЕГРО» 12+**  
**03.00 Х/ф «ГРУЗ «300» 16+**  
**04.15 Х/ф «ЧЕРНЫЕ БЕРЕГЫ» 12+**  
**05.30** Д/ф «Бой за берет» 12+

**МИР**

**06.00, 10.10 Т/с «ДУРНАЯ КРОВЬ» 16+**  
**10.00, 13.00, 16.00, 19.00, 00.00** Новости  
**13.15, 03.30** Зал суда. Битва за деньги 16+  
**14.10, 02.05** Дела семейные. Битва за будущее 16+  
**15.05, 02.50** Дела семейные. Новые истории 16+  
**16.15, 01.40** Такому мама не научит 12+  
**17.15, 19.20 Т/с «ВОЗВРАЩЕНИЕ МУХТАРА - 2» 16+**  
**19.55** Игра в кино 12+  
**20.40, 00.10 Т/с «ПЛЯЖ» 16+**  
**04.15 Х/ф «БЛИЗНЕЦЫ» 0+**  
**05.35** Держись, шоубиз!! 16+

**TNT**

**07.00, 07.30, 08.00, 08.30** TNT. Gold 16+  
**09.00** Дом-2. Lite 16+  
**10.15** Дом-2. Остров любви 16+  
**11.30** Бородина против Бузовой 16+  
**12.30** Дом-2. Спаси свою любовь 16+  
**13.30, 14.00, 14.30 Т/с «САШАТАНЯ» 16+**  
**15.00, 16.00, 16.30, 15.30 Т/с «УНИВЕР. НОВАЯ ОБЩАГА» 16+**  
**17.00, 17.30, 18.00, 18.30, 19.00, 19.30 Т/с «ИНТЕРНЫ» 16+**  
**20.00, 20.30 Т/с «ОЛЬГА» 16+**  
**21.00** Однажды в России 16+  
**22.00** Где логика? 16+  
**23.00** Дом-2. Город любви 16+  
**00.05** Дом-2. После заката 16+  
**01.05, 02.05** Stand up 16+  
**03.00, 03.55, 04.45** Открытый микрофон 16+  
**05.40, 06.05, 06.30** TNT. Best 16+

**МУЗ**

**05.00** Золотая лихорадка 16+  
**06.05, 08.40, 13.40, 18.00** PRO-Новости 16+  
**06.15, 11.35, 17.05** 10 самых горячих клипов дня 16+  
**07.00, 10.30** Check-IN на Муз-ТВ 16+  
**08.00** 100% Летний Хит 16+  
**09.00** TOP Чарт Европы плюс 16+  
**10.00** Победитель битвы фанклубов 16+  
**12.25** 10 самых с Лерой Кудрявцевой 16+  
**13.00** Русские хиты - чемпионы среды 16+  
**14.00** Золотая дюжина 16+  
**15.00** Битва Фанклубов 16+  
**16.00, 21.45** Караокинг 16+  
**18.20** #ЯНАМузТВ 16+  
**19.00** R'n'B чарт 16+  
**20.00** «Жара» в Баку Большой Г

НИКА TV

06.00 Зверская работа 12+  
06.40 Мультфильмы 6+  
07.00 Утро первых  
09.00 Откровенно о важном 12+  
09.30, 20.00, 05.15 Интересно 16+  
09.45 Культурная среда 16+  
10.00, 05.05 Невидимый фронт 12+  
10.15, 15.50 Т/с «ЧУЖОЕ ГНЕЗДО» 12+  
11.45 Все как у зверей 12+  
12.10 Медицина 16+  
12.15 И в шутку, и всерьез 12+  
12.30, 13.30, 14.30, 15.30, 17.30, 18.30, 19.30, 21.30 Новости  
12.45 Глушечки 16+  
13.40, 22.00 Т/с «ДЕТЕКТИВНОЕ АГЕНСТВО «ИВАН ДА МАРЬЯ» 16+  
14.25 Элементы истории 0+  
14.50, 18.50, 02.30 Мой герой 12+  
17.25 Коуч в музее 0+  
17.50 Планета собак 12+  
18.15 Дороже золота 12+  
20.15 Твердыни мира 12+  
21.00 Оружие 12+  
21.15 Диалог 12+  
22.45 Мировой рынок 12+  
23.30, 05.30 Новости 12+  
00.00 Карт-бланш 16+  
01.00 Х/ф «ЛЮБОВЬ ОДНА» 16+  
03.10 Ремесло 12+  
03.35 Х/ф «МАДАМ НОБЕЛЬ» 16+

7

05.00, 09.25 Доброе утро  
09.00, 12.00, 15.00, 03.00 Новости  
09.55 Модный приговор 6+  
10.55 Жизнь здорово! 16+  
12.15, 17.00, 18.25, 01.25, 03.05 Время покажет 16+  
15.15 Давай поженимся! 16+  
16.00 Мужское / Женское 16+  
18.00 Вечерние новости  
18.50 На самом деле 16+  
19.50 Пусть говорят 16+  
21.00 Время  
21.30 Т/с «КРЫЛЬЯ ИМПЕРИИ» 16+  
23.35 Вечерний Ургант 16+  
00.30 На ночь глядя 16+

РОССИЯ 1

05.00, 09.25 Утро России  
09.00, 11.00, 14.00, 20.00 Вести  
09.55 О самом главном 12+  
11.25, 14.25, 17.00, 20.45 Местное время. Вести-Калуга  
11.45 Судьба человека с Борисом Корчевниковым 12+  
12.50, 18.50 60 минут 12+  
14.45 Кто против? 12+  
17.25 Андрей Малахов. Прямой эфир 16+  
21.00 Т/с «СИДЕЛКА» 12+  
00.55 Т/с «ВОКЗАЛ» 16+  
02.55 Т/с «СЕМЕЙНЫЙ ДЕТЕКТИВ» 12+

МАТЧ!

06.00 Д/ф «Вся правда про...» 12+  
06.30 Ген победы 12+  
07.00, 08.55, 11.20, 13.40, 14.45, 18.20 Новости  
07.05, 11.25, 14.50, 18.25, 23.55 Все на Матч! Прямой эфир. Аналитика. Интервью. Эксперты  
09.00 Автоспорт. Ралли-рейд «Шёлковый путь» 0+  
09.20 Профессиональный бокс. Лиам Смит против Эма Эггингтона. Трансляция из Великобритании 16+  
11.55, 01.40 Летняя Универсиада - 2019 г. Трансляция из Италии 0+  
13.45 Д/ф «Австрийские будни» 12+  
15.50 Профессиональный бокс. Всемирная Суперсерия. Финал. Мурат Гассиев против Александра Усика. Бой за титул абсолютного чемпиона мира в первом тяжёлом весе. Трансляция из Москвы 16+  
17.50 Гран-при с Алексеем Поповым 12+  
18.55, 21.55 Футбол. Кубок африканских наций - 2019 г. 1/4 финала. Прямая трансляция  
20.55 «Футбол разных континентов». Специальный репортаж 12+  
21.25 Все на Футбол! 12+  
00.40 Летняя Универсиада - 2019 г. Лёгкая атлетика. Трансляция из Италии 0+  
03.20 Команда мечты 12+  
03.50 Волейбол. Лига наций. «Финал 6-ти». Мужчины. Россия - Франция. Прямая трансляция из США

ТВ

05.15, 04.30 Т/с «АДВОКАТ» 16+  
06.00 Утро. Самое лучшее 16+

08.05 Т/с «МУХТАР. НОВЫЙ СЛЕД» 16+  
10.00, 13.00, 16.00, 19.00 Сегодня  
10.20 Т/с «ЛЕСНИК» 16+  
13.25 Чрезвычайное происшествие 16+  
14.00, 16.25, 01.10 Т/с «МЕНТОВСКИЕ ВОЙНЫ» 16+  
18.25, 19.40 Т/с «ВЫСОКИЕ СТАВКИ. РЕВАНШ» 16+  
23.20 Т/с «СВИДЕТЕЛИ» 16+

5

05.00, 09.00, 13.00, 18.30, 03.20 Известия  
05.25 Д/ф «Страх в твоём доме. Про- дажная любовь» 16+  
06.05, 06.55, 07.55, 09.25, 10.20 Т/с «ГАИШНИКИ» 16+  
11.20, 12.15, 13.25, 13.30, 14.15, 15.05, 16.00, 16.45, 17.40 Т/с «ДОЗНАВА- ТЕЛЬ-2» 16+  
19.00, 19.50, 20.40, 21.25, 22.20, 00.25 Т/с «СЛЕД» 16+  
23.10 Т/с «ВЕЛИКОЛЕПНАЯ ПЯТЕРКА» 16+  
00.00 Известия. Итоговый выпуск  
01.10, 01.50, 02.20, 02.50 Т/с «ДЕТЕК- ТИВЫ» 16+  
03.30, 04.10 Т/с «ВСЕГДА ГОВОРИ «ВСЕГДА-4» 16+

РОССИЯ К

06.30, 07.00, 10.00, 15.00, 19.30, 23.15 Новости культуры  
06.35 Пешком 12+  
07.05 Д/ф «Жанна д'Арк, ниспосланная провидением» 0+  
08.00 Легенды мирового кино 0+  
08.30, 23.35 Т/с «СЕКРЕТНЫЙ ФАРВА- ТЕР» 0+  
09.45, 02.45 Цвет времени 0+  
10.15, 19.45 Д/с «Елена Образцова. Самая знаменитая и почти незнако- мая» 0+  
11.00 Т/с «СИТА И РАМА» 0+  
12.35 Полиглот 0+  
13.25 Д/с «Маленькие капитаны» 0+  
13.55 IV Международный конкурс молодых оперных режиссёров «Нано- опера» 0+  
15.10 Спектакль «Et cetera» 0+  
16.15 Д/ф «Александр Калягин и «Et cetera» 0+  
17.05 Д/с «Первые в мире» 0+  
17.20 Д/ф «Венеция. Остров как пали- тра» 0+  
18.00 Д/с «Завтра не умрет никогда» 0+  
18.30, 01.40 Мастера исполнительского искусства 0+  
20.25 Спокойной ночи, малыши! 0+  
20.40 Х/ф «ЦАРЬ» 0+  
22.45 Д/с «Двадцатый век. Потеря не- винности» 16+  
00.45 Д/ф «Тамплиеры» 0+

РОССИЯ 24

05.00, 06.00, 06.15, 06.30, 06.40, 07.00, 07.15, 07.30, 07.40, 08.00, 09.00, 09.45, 10.00, 11.00, 12.00, 13.00, 14.00, 15.00, 15.40, 16.00, 17.00, 19.00, 20.00, 21.00, 22.00, 23.00, 00.00, 01.00, 02.00, 03.00, 04.00 Вести 12+  
05.15, 11.40, 16.40, 19.40, 22.45, 03.40 Репортаж 12+  
05.35 Геоэкономика 12+  
06.05, 06.35, 07.05, 07.35, 07.45, 08.20, 09.20, 10.15, 11.25, 15.30, 17.20, 21.20, 00.45 Экономика 12+  
06.20, 07.20, 08.35, 09.35 Спорт 12+  
06.45, 12.50, 00.50 Мобильный репор- тер 12+  
06.50, 07.50, 08.50, 11.50 Погода 24 12+  
08.45 Вести.net 12+  
09.25, 16.35, 22.35 Погода 12+  
10.30 Мнение 12+  
12.35, 03.25 Энергетика 12+  
14.40, 23.40, 01.40, 02.40 Гость 12+  
17.30, 21.30, 04.30 Вести. Дежурная часть  
18.00 Факты 12+  
20.30 Экономика. Курс дня 12+

КАРУСЕЛЬ

05.00 Ранние пташки  
06.55, 07.30 Чик-зарядка 0+  
07.00 С добрым утром, малыши! 0+  
07.40 М/с «Нелла - отважная принцес- са» 0+  
08.30 М/с «Юху спешит на помощь» 0+  
08.40 М/с «Дракоша Тоша» 0+  
09.50 М/с «Радужный мир Руби» 0+  
10.30 М/с «Говорящий Том» 0+  
10.40 М/с «Бобби и Билл» 6+  
11.40 М/с «Роботы-поезда» 0+

12.15 М/с «Металлоны» 6+  
12.40 М/с «М/с «Бен 10» 12+  
13.05 М/с «Истории свинок» 6+  
13.25 М/с «Барбоскины» 0+  
14.05 Доктор Малышкина 0+  
14.10 М/с «Супер4» 6+  
14.50 М/с «Ми-Ми-Мишки» 0+  
16.00 М/с «Пластинки» 0+  
16.10 М/с «Клуб Винкс» 6+  
17.00 М/с «Свинка Пеппа» 0+  
17.25 М/с «Три кота» 0+  
18.10 М/с «Робокар Поли и его друзья» 0+  
19.00 М/с «Томас и его друзья» 0+  
19.15 М/с «Сказочный патруль» 0+  
20.25 М/с «Деревяшки» 0+  
20.30 Спокойной ночи, малыши! 0+  
20.45 М/с «Поезд динозавров» 0+  
22.00 М/с «Губка Боб Квадратные шта- ны» 6+  
22.25 М/с «Ниндзяго» 6+  
23.15 М/с «LBX - Битвы маленьких ги- гантов» 12+  
00.00 М/с «Везуха!» 6+  
01.10 М/с «Мадемузель Зази» 0+  
03.00 Лентяево 0+  
03.20 М/с «Всё о Розии» 0+  
04.05 М/с «Смешарики» 0+

ОТР

05.00, 11.05 Правда? 12+  
05.55, 12.05 Большая страна 12+  
06.20 Большая наука 12+  
06.50 М/ф «Приключения Болека и Лёлека». «В лесу» 0+  
07.00, 15.10 Т/с «СЕМЬЯ СВЕТОФОРО- ВЫХ» 12+  
07.25, 16.45 Вспомнить всё 12+  
07.50 Д/ф «Джинсы» 12+  
08.35 М/ф «Гуси-лебеди» 0+  
08.55 М/ф «Кукушка и скворец» 0+  
09.10, 22.10 Т/с «ЧЕТЫРЕ ТАНКИСТА И СОБАКА» 6+  
12.00, 13.00, 15.00 Новости  
12.30 Гамбургский счёт 12+  
13.10, 18.00 ОТражение  
15.40 Медосмотр 12+  
15.50 Д/ф «Путешествие по городам с историей» 12+  
16.15 Фигура речи 12+  
17.10 Культурный обмен 12+  
21.05 Моя история 12+  
21.45 Д/ф «Тайны разведки. Крестоно- сец мира» 12+  
00.05 Дом «Э» 12+  
00.30 ОТражение 12+  
04.30 Д/ф «Российский гербарий. Лья- ное семечко» 12+

Ц

06.00 Настроение  
08.00 Х/ф «ТЕНЬ У ПИРСА» 0+  
09.50 Х/ф «УЛЬТИМАТУМ» 16+  
11.30, 14.30, 19.40, 22.00, 00.00 Со- бытия  
11.55 Т/с «ИНСПЕКТОР ЛИМЛИ» 16+  
13.40 Мой герой. Валентина Мазунина 12+  
14.55 Город новостей  
15.05, 01.50 Т/с «ОТЕЦ БРАУН» 16+  
16.55, 05.00 Естественный отбор 12+  
17.45 Т/с «НАРУШЕНИЕ ПРАВИЛ» 12+  
20.05 Право голоса 16+  
22.35 Вся правда 16+  
23.05 Д/ф «Горькие слёзы советских комедий» 12+  
00.35, 05.45 Петровка, 38 16+  
00.55 Т/с «ДЕТЕКТИВНОЕ АГЕНТСТВО «ЛУННЫЙ СВЕТ» 16+  
03.40 Д/ф «Кумиры. Назад в СССР» 12+

ГЕН

05.00 Территория заблуждений 16+  
06.00, 09.00, 15.00 Документальный проект 16+  
07.00 С бодрым утром! 16+  
08.30, 12.30, 16.30, 19.30, 23.00 Ново- сти 16+  
12.00, 16.00, 19.00 112 16+  
13.00, 23.25 Загадки человечества с Олегом Шишкиным 16+  
14.00 Навероятно интересные истории 16+  
17.00, 03.20 Тайны Чапман 16+  
18.00, 02.30 Самые шокирующие гипотезы 16+  
20.00 Х/ф «ПОЦЕЛУЙ ДРАКОНА» 16+  
22.00 Смотреть всем! 16+  
00.30 Х/ф «ПЛОХАЯ КОМПАНИЯ» 16+

СТАС

05.00, 00.00 Новый Завет вслух 0+  
05.15 Вся Россия 0+

05.30 Как я стал монахом 0+  
06.00, 17.00, 01.15 Завет 0+  
07.00, 21.30, 02.15 Новый день. Ново- сти на Спасе 0+  
08.30, 23.00 До самой сути 0+  
09.30, 10.00, 14.30 Монастырская кухня 0+  
10.30 Д/с «Мария Магдалина» 0+  
11.05 Д/ф «Киноальманах лицо счаст- ливого человека. Отец Арсений» 0+  
11.50 Д/с «Фома Близначе» 0+  
12.25 В поисках Бога 0+  
13.00, 18.00, 03.40 Прямая линия. От- вет священника 0+  
15.00 Х/ф «ПОД ЗНАКОМ КРАСНОГО КРЕСТА» 0+  
19.50 Х/ф «СТАРЕЦ ПАИСИЙ И Я, СТОЯ- ЩИЙ ВВЕРХ НОГАМИ» 0+  
01.00 День Патриарха 0+

СТС

06.00, 04.55 Ералаш  
06.25 М/с «Да здравствует король Джу- лиан!» 6+  
07.10 М/с «Приключения Вуди и его друзей» 0+  
07.30 Т/с «МАМЫ ЧЕМПИОНОВ» 16+  
09.35 Т/с «ВОРОНИНЫ» 16+  
16.15 Х/ф «МИСТЕР И МИССИС СМИТ» 16+  
18.40 Х/ф «АГЕНТЫ А.Н.К.Л.» 16+  
21.00 Х/ф «ШПИОН, КОТОРЫЙ МЕНЯ КИНУЛ» 16+  
23.15 Х/ф «БРИДЖИТ ДЖОНС-3» 16+  
01.40 Х/ф «КУДРЯШКА СЬЮ» 0+  
03.20 Т/с «ДВА ОТЦА И ДВА СЫНА» 16+

D

06.30 Д/ф «Из России с любовью» 16+  
07.30, 05.25 По делам несовершенно- летних 16+  
08.30 Давай разведёмся! 16+  
09.30, 04.35 Тест на отцовство 16+  
10.30, 03.10 Д/ф «Реальная мистика» 16+  
12.20, 01.10 Д/ф «Понять. Простить» 16+  
14.40 Х/ф «СВОЯ ПРАВДА» 16+  
19.00 Х/ф «ПОНАЕХАЛИ ТУТ» 16+  
23.05 Х/ф «ОЙ, МА-МОЧКИ-2» 16+  
06.15 6 кадров 16+

ТВ 3

06.00 Мультфильмы 0+  
09.20, 09.55, 10.30, 17.35, 18.10 Т/с «СЛЕПАЯ» 16+  
11.00, 11.30, 16.00, 16.30, 17.00 Гадалка 16+  
12.00, 13.00, 14.00 Не ври мне 12+  
15.00 Мистические истории 16+  
18.40, 19.30, 20.25 Т/с «КОСТИ» 12+  
21.15, 22.10 Т/с «ГРИММ» 16+  
23.00 Х/ф «СМЕРТЕЛЬНАЯ ГОНКА. ВНЕ АНАРХИИ» 18+  
01.30, 02.30, 03.30, 04.15, 05.15 Т/с «ТРИНАДЦАТЬ» 16+

ПЯТНИЦА!

05.00, 07.45 Зачарованные 16+  
07.10 Школа доктора Комаровского 12+  
11.10, 13.25, 20.10 На ножах 16+  
12.10, 19.00 Кондитер 3 16+  
22.15 Инсайдеры 16+  
23.20 Х/ф «ОПАСНЫЙ БИЗНЕС» 18+  
01.30 Пятница News 16+  
02.05 Т/с «ЗАЧАРОВАННЫЕ» 16+  
03.40 Т/с «ДРЕВНИЕ» 16+  
04.25 Рыжие 16+

★

06.20, 08.20 Легенды космоса 6+  
08.00, 13.00, 18.00, 21.50 Новости дня  
09.00, 10.05, 13.15, 13.40, 14.05 Т/с «КРАПЛЕННЫЙ» 16+  
10.00, 14.00 Военные новости  
18.35 Д/с «Сталинград. Победа, изме- нявшая мир» 12+  
19.15, 20.05, 22.00, 22.50 Код доступа 12+  
21.00 Код доступа 16+  
23.40 Х/ф «ЖИВЕТ ТАКОЙ ПАРЕНЬ» 0+  
01.35 Х/ф «ДВА БИЛЕТА НА ДНЕВНОЙ СЕАНС» 0+  
03.10 Х/ф «КРУГ» 0+  
04.40 Х/ф «АЛЕНЬКИЙ ЦВЕТОЧЕК» 0+

МИР

06.00, 10.10, 20.40, 00.20, 05.05 Т/с «ПЛЯЖ» 16+  
10.00, 13.00, 16.00, 19.00, 00.00 Но- вости

13.15 Зал суда. Битва за деньги 16+  
14.10, 02.15 Дела семейные. Битва за будущее 16+  
15.05, 03.05 Дела семейные. Новые истории 16+  
16.15, 01.50 Такому мама не научит 12+  
17.15, 19.20 Т/с «ВОЗВРАЩЕНИЕ МУХ- ТАРА - 2» 16+  
19.55 Игра в кино 12+  
00.10 В гостях у цифры 12+  
03.50 Х/ф «ПОДКИДЫШ» 0+

ТНТ

07.00, 07.30, 08.00, 08.30 ТНТ. Gold 16+  
09.00 Дом-2. Lite 16+  
10.15 Дом-2. Остров любви 16+  
11.30 Бородина против Бузовой 16+  
12.30 Дом-2. Спаси свою любовь 16+  
13.30, 14.00, 14.30 Т/с «САШАТАНЯ» 16+  
15.00, 15.30, 16.30, 16.00 Т/с «УНИВЕР. НОВАЯ ОБЩАГА» 16+  
17.00, 17.30, 18.00, 18.30, 19.00, 19.30 Т/с «ИНТЕРНЫ» 16+  
20.00, 20.30 Т/с «ОЛЬГА» 16+  
21.00 Шоу «Студия Союз» 16+  
22.00 Импровизация 16+  
23.00 Дом-2. Город любви 16+  
00.05 Дом-2. После заката 16+  
01.05, 02.05 Stand up 16+  
03.00 ТНТ-Club 16+  
03.05, 03.55, 04.50 Открытый микро- фон 16+  
05.40, 06.05, 06.30 ТНТ. Best 16+

МУЗ

05.00 Сделано в... 16+  
06.05, 08.40, 13.40, 18.00 PRO-Новости 16+  
06.15, 11.35, 17.05 10 самых горячих клипов дня 16+  
07.00 Check-IN на Муз-ТВ 16+  
08.00, 23.10 Золотая лихорадка 16+  
09.00 Русский чарт 16+  
10.00 Победитель битвы фанклубов 16+  
10.30 Ждите ответа 16+  
12.25 #НАМузТВ 16+  
14.00 R'n'B чарт 16+  
15.00 Битва фанклубов 16+  
16.00 100% Летний хит 16+  
18.20 Русские хиты - чемпионы четвер- га 16+  
19.00 TOP Чарт Европы плюс 16+  
20.00 Новая волна 2018 г. Открытие 16+  
00.00 10 Sexy 16+  
01.00 Неспиннер 16+  
04.00 Наше 16+

АНОНС

ТВ 3

## 23:00 СМЕРТЕЛЬНАЯ ГОНКА: ВНЕ АНАРХИИ (18+)

США, 2018  
На фоне экономического и социального кризиса, поразившего Соединенные Штаты, в исправительном учреждении под названием «Рассадник», находящемся под частным управлением корпорации «Вейленд», заключенный по прозвищу Франкенштейн устанавливает свою власть.

Неоднократный победитель объявленной властями вне закона «Смертельной гонки», он устанавливает в «Рассаднике» свои правила и законы.

Власти Штатов ставят перед «Вейленд» условие нейтрализации Франкенштейна. Букмекерская контора, делающая деньги на «Смертельной гонке», начинает терять доход - ведь ставки делают только на Фрэнка.

Бессмысленному победителю нужен достойный соперник. И однажды вместе с новой партией заключенных в «Рассадник» прибывает некто Коннор Гибсон, желающий участвовать в «Смертельной гонке»...



06.00 Невидимый фронт 12+  
 06.20 Экспериментаторы 12+  
 06.40 Мультфильм 6+  
 07.00 Утро первых  
 09.00, 20.15, 05.15 Интересно 16+  
 09.15 Твердыни мира 12+  
 10.00 Дороже золота 12+  
 10.15 Т/с «ЧУЖОЕ ГНЕЗДО» 12+  
 11.50 Штучная работа 12+  
 12.15 И в шутку, и всерьез 12+  
 12.30, 13.30, 14.30, 15.30, 19.30, 21.30 Новости  
 12.40 Азбука здоровья 16+  
 13.10 Букет 12+  
 13.25 Обзор прессы 0+  
 13.40, 22.00 Т/с «ДЕТЕКТИВНОЕ АГЕНСТВО «ИВАН ДА МАРЬЯ» 16+  
 14.25 Говорите правильно 0+  
 14.50, 18.50 Мой герой 12+  
 15.50 Х/ф «СНЕЖНАЯ КОРОЛЕВА» 6+  
 17.15 Приходские хроники 0+  
 17.30, 18.30 Новости с сурдопереводом  
 17.50 Откровенно о важном 12+  
 18.20 Позитивные новости 12+  
 20.00 Истории успеха 12+  
 20.30 Ремесло 12+  
 21.00 Крупным планом 12+  
 23.35 Х/ф «КАНИКУЛЫ ЛЮБВИ» 16+  
 01.05 Х/ф «ПИЖОН» 16+  
 02.35 Трое из Килиманджаро 12+  
 03.05 Секретная папка 16+  
 03.45 Х/ф «КАПКАН ДЛЯ КИЛЛЕРА» 16+  
 05.30 Новости 12+



05.00, 09.25 Доброе утро  
 09.00, 12.00, 15.00 Новости  
 09.55 Модный приговор 6+  
 10.55 Жить здорово! 16+  
 12.15, 17.00, 18.25 Время покажет 16+  
 15.15 Давай поженимся! 16+  
 16.00 Мужское / Женское 16+  
 18.00 Вечерние новости  
 18.50 На самом деле 16+  
 19.50 Поле чудес 16+  
 21.00 Время  
 21.30 Три аккорда 16+  
 23.15 Вечерний Ургант 16+  
 00.10 Валерий Розов. Человек, который умел летать 16+  
 01.10 Х/ф «РОККИ БАЛЬБОА» 16+  
 03.00 Про любовь 16+  
 03.50 Наедине со всеми 16+



05.00, 09.25 Утро России  
 09.00, 11.00, 14.00, 17.00, 20.00 Вести  
 09.55 О самом главном 12+  
 11.25, 14.25, 17.45, 20.45 Местное время. Вести-Калуга  
 11.45 Судьба человека с Борисом Корчевниковым 12+  
 12.50 60 минут 12+  
 14.45 Кто против? 12+  
 18.00 Андрей Малахов. Прямой эфир 16+  
 21.00 Т/с «СИДЕЛКА» 12+  
 23.45 Торжественная церемония открытия XXVIII Международного фестиваля «Славянский базар в Витебске» 12+  
 01.40 Х/ф «ДАМА ПИК» 16+  
 03.50 Белая студия 12+



06.00 Д/ф «Вся правда про...» 12+  
 06.30 Ген победы 12+  
 07.00, 08.55, 11.20, 13.50, 18.50, 20.00 Новости  
 07.05, 11.25, 15.10, 20.05, 23.30 Все на Матч! Прямой эфир. Аналитика. Интервью. Эксперты  
 09.00 Автоспорт. Ралли-рейд «Шёлковый путь» 0+  
 09.20 Волейбол. Лига наций. «Финал 6-ти». Мужчины. Россия - Франция. Трансляция из США 0+  
 11.55 Формула-1. Гран-при Великобритании. Свободная практика. Прямая трансляция  
 13.30 «Формула-1. Победа или штраф». Специальный репортаж 12+  
 13.55, 18.55 Летняя Универсиада - 2019 г. Художественная гимнастика. Многоборье. Прямая трансляция из Италии  
 15.30 Смешанные единоборства. Опе FC. Джорджо Петросян против Петчморакота Петчинди. Анджела Ли против Мишель Николини. Прямая трансляция из Малайзии  
 18.30 «One Championship. Из Азии с любовью». Специальный репортаж 12+  
 20.55 Летняя Универсиада - 2019 г. Водное поло. Женщины. 1/2 финала.

Прямая трансляция из Италии  
 22.10 Все на Футбол! Афиша 12+  
 23.10 «Большая вода Кванджу. Перед стартом». Специальный репортаж 12+  
 00.30 Летняя Универсиада - 2019 г. Трансляция из Италии 0+  
 02.20 «Футбол разных континентов». Специальный репортаж 12+  
 02.50 Команда мечты 12+  
 03.20 Смешанные единоборства. Женские поединки. Специальный репортаж 16+  
 03.50 Волейбол. Лига наций. «Финал 6-ти». Мужчины. Россия - США. Прямая трансляция из США



05.15 Т/с «АДВОКАТ» 16+  
 06.00 Утро. Самое лучшее 16+  
 08.05 Т/с «МУХТАР. НОВЫЙ СЛЕД» 16+  
 10.00, 13.00, 16.00, 19.00 Сегодня  
 10.20 Т/с «ЛЕСНИК» 16+  
 13.25 Чрезвычайное происшествие  
 14.00, 16.25 Т/с «МЕНТОВСКИЕ ВОЙНЫ» 16+  
 18.25, 19.40 Т/с «ВЫСОКИЕ СТАВКИ. РЕВАНШ» 16+  
 23.15 Х/ф «ГАЙЛЕР» 18+  
 01.25 Мы и наука. Наука и мы 12+  
 02.15 Квартирный вопрос 0+  
 03.05 Х/ф «ПОЦЕЛУЙ В ГОЛОВУ» 16+



05.00, 09.00, 13.00 Известия  
 05.25 Д/ф «Страх в твоём доме. Встретимся на страшном суде» 16+  
 06.05 Д/ф «Страх в твоём доме. Школа крота» 16+  
 06.50, 07.55, 09.25, 10.20 Т/с «ГАИШНИКИ» 16+  
 11.20, 12.10, 13.25, 13.30, 14.30, 15.30, 16.25, 17.25, 18.20 Т/с «ПРИ ЗАГАДОЧНЫХ ОБСТОЯТЕЛЬСТВАХ» 16+  
 19.15, 20.05, 20.50, 21.40, 22.20, 23.05, 23.55, 00.40 Т/с «СЛЕД» 16+  
 01.25, 01.55, 02.20, 02.50, 03.15, 03.40, 04.15, 04.45 Т/с «ДЕТЕКТИВЫ» 16+



06.30, 07.00, 10.00, 15.00, 19.30, 23.00 Новости культуры  
 06.35 Пешком 12+  
 07.05 Д/ф «Тамплиеры» 0+  
 08.00 Легенды мирового кино 0+  
 08.35 Х/ф «ГОЛУБЫЕ ДОРОГИ» 0+  
 10.15 Д/с «Елена Образцова. Самая знаменитая и почти неизвестная» 0+  
 11.00 Т/с «СИТА И РАМА» 0+  
 12.35 IV международный конкурс молодых оперных режиссеров «Нано-опера» 0+  
 14.45 Цвет времени 0+  
 15.10 Спектакль «Пиковая дама» 0+  
 17.40 Линия жизни 0+  
 18.40 Мастера исполнительского искусства 0+  
 19.45 Искатели 0+  
 20.40 Д/ф «Монологи кинорежиссера» 0+  
 21.25 Х/ф «ДИРИЖЕР» 0+  
 23.20 Х/ф «ПОВЕЛИТЕЛЬ МУХ» 0+  
 00.50 Только классика 0+  
 01.30 Д/ф «Дикая природа островов Индонезии» 0+  
 02.25 М/ф «Кот в сапогах» 18+



05.00, 06.00, 06.15, 06.30, 06.40, 07.00, 07.15, 07.30, 07.40, 08.00, 09.00, 09.45, 10.00, 11.00, 12.00, 13.00, 14.00, 15.00, 16.00, 17.00, 19.00, 20.00, 21.00, 22.00, 00.00, 01.00, 03.00, 04.00 Вести 12+  
 05.35, 11.40, 14.40 Гость 12+  
 05.50, 06.05, 06.35, 07.05, 07.35, 07.45, 08.20, 09.20, 10.25, 11.25, 15.30, 19.30, 21.20, 00.50 Экономика 12+  
 06.20, 07.20, 08.35, 09.35 Спорт 12+  
 06.45, 10.50, 12.50 Мобильный репортаж 12+  
 06.50, 07.50, 08.50, 11.50 Погода 12+  
 08.45, 10.45 Вести.net 12+  
 09.25, 12.30, 16.35, 22.35 Погода 12+  
 12.35, 15.40, 16.40, 19.40, 22.45 Репортаж 12+  
 13.40, 03.40 Машиностроение 12+  
 17.30, 21.30, 04.30 Вести. Дежурная часть  
 18.00 Факты 12+  
 20.30 Экономика. Курс дня 12+  
 23.00, 02.00 Международное обозрение 12+  
 01.35 Индустрия кино 12+



05.00 Ранние пташки  
 06.55, 07.30 Чик-зарядка 0+  
 07.00 С добрым утром, малыши! 0+  
 07.40 М/с «Нелла - отважная принцесса» 0+  
 08.30 М/с «Юху спешит на помощь» 0+  
 08.40 М/с «Дракоша Тоша» 0+  
 09.50 М/с «Радужный мир Руби» 0+  
 10.30 М/с «Говорящий Том» 0+  
 10.40 М/с «Бобби и Билл» 6+  
 11.40 М/с «Роботы-поезда» 0+  
 12.15 М/с «Металионы» 6+  
 12.40 М/с «М/с «Бен 10» 12+  
 13.05 М/с «Истории свинок» 6+  
 13.25 М/с «Барбоскины» 0+  
 14.05 Доктор Малышкина 0+  
 14.10 М/с «Супер4» 6+  
 14.50 М/с «Ми-Ми-Мишки» 0+  
 16.00 М/с «Пластинки» 0+  
 16.10 М/с «Клуб Винкс» 6+  
 17.00 М/с «Свинка Пеппа» 0+  
 17.25 М/с «Три кота» 0+  
 18.10 М/с «Робокар Поли и его друзья» 0+  
 19.00 М/с «Томас и его друзья» 0+  
 19.15 М/с «Сказочный патруль» 0+  
 20.25 М/с «Деревяшки» 0+  
 20.30 Спокойной ночи, малыши! 0+  
 20.45 М/с «Мончичи» 0+  
 22.30 М/с «М/с «Черепашки-ниндзя» 6+  
 22.50 М/с «Дикие скричеры!» 6+  
 23.15 М/с «Гормити» 6+  
 23.40 М/с «Отряд джунглей спешит на помощь» 6+  
 00.50 М/с «Малыши-прыгуши» 0+  
 02.30 Лентяев 0+  
 02.50 М/с «Моланг» 0+  
 04.05 М/с «Смешарики» 0+



05.00, 11.05 За дело! 12+  
 05.55, 12.05 Большая страна 12+  
 06.20 Дом «Э» 12+  
 06.50 М/ф «Приключения Болека и Лёлека». «Автомобильная прогулка» 0+  
 07.00, 15.10 Т/с «СЕМЬЯ СВЕТОФОРОВЫХ» 12+  
 07.25 Вспомнить всё 12+  
 07.50 Д/ф «Совершенно секретно. Лев Яшин. Судьба вратаря» 12+  
 08.35 М/ф «Аленький цветочек» 0+  
 09.15, 22.10 Т/с «АГЕНТ ОСОБОГО НАЗНАЧЕНИЯ З» 12+  
 10.55 М/ф «Лиса-строитель» 0+  
 12.00, 13.00, 15.00 Новости  
 12.30 Гамбургский счёт 12+  
 13.10, 18.00 ОТражение  
 15.40 Медосмотр 12+  
 15.50 Х/ф «НАД ТИССОЙ» 6+  
 17.10 Культурный обмен 12+  
 21.05 Моя история 12+  
 21.45 Д/ф «Тайны разведки. Олимпийские войны» 12+  
 23.50 Д/ф «Послушаем вместе. Прокофьев» 12+  
 00.30 ОТражение 12+



06.00 Настроение  
 08.00 Большое кино 12+  
 08.35, 11.55 Х/ф «КАМЕННОЕ СЕРДЦЕ» 12+  
 11.30, 14.30, 19.40 События  
 13.10, 15.05 Х/ф «МОЙ ЛУЧШИЙ ВРАГ» 12+  
 14.55 Город новостей  
 17.40 Х/ф «ЛЮБЛЮ ТЕБЯ ЛЮБУЮ» 12+  
 20.05 Х/ф «ИДЕАЛЬНОЕ УБИЙСТВО» 16+  
 22.00 В центре событий 16+  
 23.10 Он и Она 16+  
 00.40 Х/ф «БЕГЛЕЦЫ» 12+  
 02.30 Петровка 38 16+  
 02.45 Х/ф «СУРОВЫЕ КИЛОМЕТРЫ» 0+  
 04.20 Х/ф «УЛЬТИМАТУМ» 16+



05.00, 04.15 Территория заблуждений 16+  
 06.00, 09.00 Документальный проект 16+  
 07.00 С бодрим утром! 16+  
 08.30, 12.30, 16.30, 19.30 Новости 16+  
 12.00, 16.00, 19.00 112 16+  
 13.00 Загадки человечества с Олегом Шишкиным 16+  
 14.00 Д/ф «Засекреченные списки» 16+  
 17.00 Тайны Чапман 16+

18.00, 03.30 Самые шокирующие гипотезы 16+  
 20.00 Д/ф «Тяп-ляп. Почему мы так живем?» 16+  
 21.00 Д/ф «Одноразовый мир. Катастрофа неизбежна?» 16+  
 23.00 Х/ф «БЛЕЙД» 18+  
 01.20 Х/ф «V» ЗНАЧИТ ВЕНДЕТТА» 16+



05.00 Новый завет вслух 0+  
 05.15 Знак равенства 0+  
 05.30, 11.00 Д/с «Савл Павел» 0+  
 06.00, 17.00, 00.15 Завет 0+  
 07.00, 21.30, 01.15, 04.30 Новый день. Новости на Спасе 0+  
 08.30 До самой сути 0+  
 09.30, 10.00, 14.30 Монастырская кухня 0+  
 10.30 Д/с «Симон Петр» 0+  
 11.35 Я хочу ребенка 0+  
 12.25 Пилигрим 0+  
 13.00, 18.00 Прямая линия. Ответ священника 0+  
 14.55 Д/с «Святые первоверховные апостолы Петр и Павел» 0+  
 15.20 Х/ф «СТАРЕЦ ПАИСИЙ И Я, СТОЯЩИЙ ВВЕРХ НОГАМИ» 0+  
 19.50 Следы империи 0+  
 23.00 Концерт «Наши любимые песни» 0+  
 00.00, 04.15 День Патриарха 0+  
 02.40 И будут двое... 0+  
 03.35 Мультфильмы на Спасе 0+  
 04.00 Тайны сказок 0+



06.00, 05.35 Ералаш  
 06.25 М/с «Да здравствует король Джулиан!» 6+  
 07.10 М/с «Приключения Вуди и его друзей» 0+  
 07.30 Т/с «МАМЫ ЧЕМПИОНОВ» 16+  
 09.35 Х/ф «АГЕНТЫ А.Н.К.Л.» 16+  
 11.55 Х/ф «ШПИОН, КОТОРЫЙ МЕНЯ КИНУЛ» 16+  
 14.15 «Уральские пельмени». Любимое 16+  
 15.15, 19.30 Шоу «Уральских пельменей» 16+  
 18.30 Дело было вечером 16+  
 21.00 Х/ф «ПЛАН ИГРЫ» 12+  
 23.15 Х/ф «ОБИТЕЛЬ ЗЛА. ВОЗМЕЗДИЕ» 18+  
 01.00 Х/ф «ПРИВИДЕНИЕ» 16+  
 03.10 М/ф «Квартирка Джо» 12+  
 04.20 Т/с «ДВА ОТЦА И ДВА СЫНА» 16+



06.30 6 кадров 16+  
 06.40 Удачная покупка 16+  
 06.50 Д/ф «Из России с любовью» 16+  
 07.50 По делам несовершеннолетних 16+  
 08.50 Давай разведёмся! 16+  
 09.50, 05.10 Тест на отцовство 16+  
 10.50 Х/ф «БРАК ПО ЗАВЕЩАНИЮ. ВОЗВРАЩЕНИЕ САНДРЫ» 16+  
 19.00 Х/ф «ПРОШУ ПОВЕРИТЬ МНЕ НА СЛОВО» 16+  
 23.30 Х/ф «КРАСИВЫЙ И УПРЯМЫЙ» 16+  
 02.30 Х/ф «НЕ ХОДИТЕ, ДЕВКИ, ЗАМУЖ» 16+  
 03.35 Д/ф «Чудотворица» 16+  
 06.00 Домашняя кухня 16+



06.00 Мультфильмы 0+  
 09.20, 09.55, 10.30, 17.30, 18.00, 18.30, 19.00 Т/с «СЛЕПАЯ» 16+  
 11.00, 11.30, 16.00, 16.30, 17.00 Гадалка 16+  
 12.00, 13.00, 14.00 Не ври мне 12+  
 15.00 Мистические истории 16+  
 19.30 Х/ф «ВИНЧЕСТЕР. ДОМ, КОТОРЫЙ ПОСТРОИЛИ ПРИЗРАКИ» 16+  
 21.30 Х/ф «ДЕВЯТЫЕ ВРАТА» 16+  
 00.15 Х/ф «КЛЮЧ ОТ ВСЕХ ДВЕРЕЙ» 16+  
 02.30 Х/ф «ЛЕГО. ФИЛЬМ» 6+  
 04.00, 04.45 Тайные знаки 12+  
 05.30 Городские легенды 12+



05.00, 07.50 Зачарованные 16+  
 07.15 Школа доктора Комаровского 12+  
 11.10 Орел и Решка. Неизданное 16+  
 12.15 Орел и Решка. Кругосветка 16+  
 13.10, 16.00 Орел и Решка. По морям 3 16+

15.05 Орел и Решка. Мегполисы 16+  
 17.55, 19.55 Орел и Решка. Перезагрузка 16+  
 18.55 Орел и Решка. Америка 16+  
 21.00 Х/ф «8 ПЕРВЫХ СВИДАНИЙ» 16+  
 22.40 Х/ф «8 НОВЫХ СВИДАНИЙ» 16+  
 00.25 Пятница News 16+  
 00.55 Т/с «СОТНЯ» 16+  
 04.55 Рыжие 16+



06.00 Д/с «Война машин» 12+  
 06.25, 08.20 Х/ф «ЖИВЕТ ТАКОЙ ПАРЕНЬ» 0+  
 08.00, 13.00, 18.00, 21.50 Новости дня  
 08.45, 10.05, 13.25, 14.05, 18.35 Т/с «В ПОИСКАХ КАПИТАНА ГРАНТА» 0+  
 10.00, 14.00 Военные новости  
 20.05, 22.00 Х/ф «БОЛЬШАЯ СЕМЬЯ» 0+  
 22.35 Х/ф «КЛАССИК» 12+  
 00.45 Т/с «УЗНИК ЗАМКА ИФ» 12+  
 04.40 Х/ф «ЮНГА СО ШХУНЫ «КОЛУМБ» 0+



06.00, 10.20 Т/с «ПЛЯЖ» 16+  
 10.00, 13.00, 16.00, 19.00 Новости  
 10.10 В гостях у цифры 12+  
 13.15 Зал суда. Битва за деньги 16+  
 14.10 Дела семейные. Битва за будущее 16+  
 15.05 Дела семейные. Новые истории 16+  
 16.15 Такому маме не научит 12+  
 16.45 Т/с «ВОЗВРАЩЕНИЕ МУХТАРА - 2» 16+  
 19.20 Всемирные игры разума 0+  
 19.55 Х/ф «О БЕДНОМ ГУСАРЕ ЗАМОЛВИТЕ СЛОВО» 12+  
 23.30 Наше кино. История большой любви. Две войны Гусарской баллады 12+  
 00.25 О чем базар - 2019 г 12+  
 00.30 Торжественное открытие XXVIII Международного фестиваля искусств «Славянский базар в Витебске» 12+  
 02.05 Держись, шоубиз!! 16+  
 02.30 Х/ф «ЗАГАДКА» 16+  
 05.30 Наше кино. История большой любви 12+



07.00, 07.30, 08.00, 08.30 TNT. Gold 16+  
 09.00 Дом-2. Lite 16+  
 10.15 Дом-2. Остров любви 16+  
 11.30 Бородина против Бузовой 16+  
 12.30 Дом-2. Спаси свою любовь 16+  
 13.30, 14.00, 14.30 Т/с «САШАТАНЯ» 16+  
 15.00, 15.30, 16.00, 16.30 Т/с «УНИВЕР. НОВАЯ ОБЩАГА» 16+  
 17.00, 17.30, 18.00, 18.30, 19.00, 19.30 Т/с «ИНТЕРНЫ» 16+  
 20.00 Comedy Woman 16+  
 21.00 Комеди Клуб 16+  
 22.00, 22.30 Комик в городе 16+  
 23.00 Дом-2. Город любви 16+  
 00.05 Дом-2. После заката 16+  
 01.10 Такое кино! 16+  
 01.40, 02.40 Stand up 16+  
 03.30, 04.40 Открытый микрофон 16+  
 05.35, 06.00, 06.30 TNT. Best 16+



05.00, 18.20, 03.00 Золотая лихорадка 16+  
 06.05, 08.40, 13.40, 18.00 PRO-Новости 16+  
 06.15, 10.30, 17.05 10 самых горячих клипов дня 16+  
 07.00 Check-IN на Муз-ТВ 16+  
 08.00, 16.00 Русские хиты - чемпионы пятницы 16+  
 09.00 Золотая дюжина 16+  
 10.00 Победитель Битвы фанклубов 16+  
 11.20 Отпуск без путевки - Гонконг 12+  
 12.25 Караокинг 16+  
 14.00 Муз-ТВ чарт 16+  
 15.00 Битва фанклубов 16+  
 19.00 Русский Чарт 16+  
 20.00 10 самых с Лерой Кудрявцевой 16+  
 20.30 Новая Волна 2018 г. Закрытие 16+  
 23.00 #ЯНАМузТВ 16+  
 00.00 Неспиннер 16+

**НИКА TV**

**06.00 Т/с «ДЕТЕКТИВНОЕ АГЕНСТВО «ИВАН ДА МАРЬЯ» 16+**  
**07.35** Электронный гражданин 12+  
**08.00** Новости с сурдопереводам 12+  
**08.20** Откровенно о важном 12+  
**08.50** Культурная среда 16+  
**09.05** Медицинская правда 12+  
**09.30** Планета собак 12+  
**09.55** Звездная поляна 12+  
**10.20** Позитивные новости 12+  
**10.30** Утро первых 16+  
**11.00** Мой герой 12+  
**11.45** И в шутку, и всерьез 12+  
**12.00** Азбука здоровья 16+  
**12.30, 14.30, 19.30** Новости 12+  
**12.45** Глушенковы 16+  
**13.30** Секретная папка 16+  
**14.15** Букет 12+  
**14.50** Приходские хроники 0+  
**15.05 Х/ф «МАРТЫШКИНЫ ПРОДЕЛКИ» 12+**  
**16.35** Ольга Кормухина. Падаю в небо. Концерт 12+  
**17.55 Х/ф «ЛЮБОВЬ ОДНА» 16+**  
**19.50** Обзор мировых событий 16+  
**20.05 Х/ф «НАЙДИ МЕНЯ» 16+**  
**21.35** Доктор И 16+  
**22.00 Т/с «БЕЛАЯ СТРЕЛА. ВОЗМЕЗДИЕ» 16+**  
**23.40 Т/с «ПРИТЯЖЕНИЮ ВОПРОКИ» 16+**  
**01.00 Х/ф «МАДАМ НОБЕЛЬ» 16+**  
**02.30** Твердыни мира 12+  
**03.10** proLIVE 12+  
**04.05 Х/ф «УБИЙСТВО В СЕН-МАЛО» 16+**  
**05.35** Крупным планом 12+

**1**

**05.00, 06.10 Т/с «СЕЗОН ЛЮБВИ» 12+**  
**06.00, 10.00, 12.00** Новости  
**09.00** Играй, гармонь любимая! 12+  
**09.45** Слово пастыря 0+  
**10.15** К юбилю артиста. «Египетская сила Бориса Клюева» 12+  
**11.10** Честное слово 12+  
**12.15, 04.50** Теория заговора 16+  
**13.00** Александр Абдулов. Жизнь на большой скорости 16+  
**15.00 Х/ф «КАРНАВАЛ» 0+**  
**18.00** Кто хочет стать миллионером? 16+  
**19.30, 21.20** Сегодня вечером 16+  
**21.00** Время  
**23.00** Международный музыкальный фестиваль «Белые ночи Санкт-Петербурга» 12+  
**01.05 Х/ф «ДЬЯВОЛ НОСИТ PRADA» 16+**  
**03.00** Про любовь 16+  
**04.05** Наедине со всеми 16+

**РОССИЯ 1**

**05.00** Утро России. Суббота 12+  
**08.15** По секрету всему свету 12+  
**08.40** Местное время. Суббота 12+  
**09.20** Петеро на одного 12+  
**10.10** Сто к одному 12+  
**11.00, 14.00, 20.00** Вести  
**11.20** Местное время. Вести-Калуга  
**11.40** Юмор! Юмор! Юмор!!! 16+  
**14.20** Далёкие близкие 12+  
**15.25, 20.30 Т/с «ДЕВИЧНИК» 12+**  
**00.40** Выход в люди 12+  
**01.45 Х/ф «АЛЛА В ПОИСКАХ АЛЛЫ» 12+**

**МАТЧ!**

**06.00** Чемпионат мира по водным видам спорта. Синхронное плавание. Микст. Техническая программа. Прямая трансляция из Кореи  
**06.30** «One Championship». Из Азии с любовью». Специальный репортаж 12+  
**06.55** Чемпионат мира по водным видам спорта. Синхронные прыжки в воду. Смешанные команды. Вышка. Финал. Прямая трансляция из Кореи  
**08.30, 11.20, 21.20, 23.50** Все на Матч! Прямой эфир. Аналитика. Интервью. Эксперты  
**09.00** Автоспорт. Ралли-рейд «Шёлковый путь» 0+  
**09.20, 11.15, 14.30, 17.00, 21.15** Новости  
**09.25** Чемпионат мира по водным видам спорта. Прыжки в воду. Женщины. Трамплин 1 м. Финал. Прямая трансляция из Кореи  
**10.45** Капитаны 12+  
**11.55** Автоспорт. Российская серия кольцевых гонок. «Казань Ринг». Туринг. Прямая трансляция  
**13.00** Чемпионат мира по водным видам спорта. Синхронное плавание. Соло. Техническая программа. Финал. Прямая трансляция из Кореи

**14.40** Чемпионат мира по водным видам спорта. Синхронные прыжки в воду. Мужчины. Трамплин 3 м. Финал. Прямая трансляция из Кореи  
**15.55** Формула-1. Гран-при Великобритании. Квалификация. Прямая трансляция  
**17.10** Все на Футбол! 12+  
**18.15** Футбол. Российская Премьер-лига. «Спартак» (Москва) - «Сочи». Прямая трансляция  
**21.50** Смешанные единоборства. Bellator. Джулия Бадд против Ольги Рубин. Рафаэль Карвальо против Чиди Нжокуани. Трансляция из США 16+  
**00.50** Волейбол. Лига наций. Мужчины. «Финал 6-ти». 1/2 финала. Прямая трансляция из США  
**02.55** Спортивный календарь 12+  
**03.05** Смешанные единоборства. ONE FC. Джорджи Петросян против Петчморакота Петчинди. Анджела Ли против Мишель Николини. Трансляция из Малайзии 16+  
**05.05** Чемпионат мира по водным видам спорта. Водное поло. Женщины. Россия - Канада. Прямая трансляция из Кореи

**НТВ**

**04.50 Х/ф «БЕЛЫЙ БИМ, ЧЁРНОЕ УХО» 0+**  
**08.00, 10.00, 16.00, 19.00** Сегодня  
**08.20** Готовим с Алексеем Зиминим 0+  
**08.55** Кто в доме хозяин 12+  
**09.30** Едим дома 0+  
**10.20** Главная дорога 16+  
**11.00** Еда живая и мёртвая 12+  
**12.00** Квартирный вопрос 0+  
**13.10** Поедем, поедим! 0+  
**14.00** Своя игра 0+  
**16.20** Следствие вели... 16+  
**19.25 Х/ф «ПЁС» 16+**  
**23.40** Международная пиорама 18+  
**00.30** Квартирник НТВ у Маргулиса 16+  
**01.20** Фоменко фейк 16+  
**01.40** Дачный ответ 0+  
**02.30** Таинственная Россия 16+  
**03.15 Х/ф «ХОЛОДНОЕ ЛЕТО ПЯТЬДЕСЯТ ТРЕТЬЕГО...» 12+**

**5**

**05.00, 05.15, 05.40, 06.05, 06.30, 07.00, 07.35, 08.10, 08.45, 09.25, 10.05 Т/с «ДЕТЕКТИВЫ» 16+**  
**10.45, 11.30, 12.20, 13.00, 14.30, 15.15, 16.00, 16.40, 17.25, 18.20, 18.55, 19.35, 20.20, 21.05, 21.55, 22.35, 23.20, 00.00 Т/с «СЛЕД» 16+**  
**00.45** Светская хроника 16+

**РОССИЯ K**

**06.30** Библейский сюжет 0+  
**07.05** М/ф «Малыш и Карлсон» 0+  
**07.50 Х/ф «ВОЛШЕБНЫЙ ГОЛОС ДЖЕЛЬСОМИНО» 0+**  
**10.00** Передвижки 0+  
**10.30 Т/с «В ПОГОНЕ ЗА СЛAVOЙ» 12+**  
**11.55** Больше, чем любовь 0+  
**12.40 Д/с «Культурный отдых» 0+**  
**13.10, 01.20 Д/ф «Дикая природа островов Индонезии» 0+**  
**14.05** Фрайбургский барочный оркестр играет Моцарта 0+  
**15.40** К 80-летию Ираклия Квирикадзе 0+  
**16.30 Х/ф «ПЛОВЕЦ» 0+**  
**17.40 Д/с «Предки наших предков» 0+**  
**18.20** Мой серебряный шар 0+  
**19.05 Х/ф «ТРАКТОРИСТЫ» 0+**  
**20.30 Д/ф «Мозг. Вторая вселенная» 0+**  
**21.55 Х/ф «ВЕСТСАЙДСКАЯ ИСТОРИЯ» 0+**  
**00.20** Жан-Люк Понти и его бэнд 0+  
**02.20** М/ф «Великая битва слона с китом» 18+

**РОССИЯ 24**

**05.00, 06.00, 07.00, 08.00, 09.00, 11.00, 12.00, 13.00, 14.00, 15.00, 16.00, 17.00, 18.00, 19.00, 20.00, 22.00, 00.00, 01.00, 02.00, 03.00, 04.00, 04.30** Вести 12+  
**05.35** Гость 12+  
**05.50, 08.15** Экономика 12+  
**06.10, 09.15, 11.25, 14.10, 15.20, 16.15, 17.40, 19.30, 20.45, 00.40, 04.15** Репортаж 12+  
**06.35, 02.35** Индустрия кино 12+  
**07.20** АгитПроп 12+  
**07.40** Городские технологии 12+  
**08.35, 15.35** Погода24 12+  
**09.35** Вести.net. Итоги 12+  
**10.00, 21.00** Международное обозрение 12+  
**12.25** Мнение 12+  
**13.25, 22.30, 03.25** Честный детектив 12+

**14.30** Церковь и мир 12+  
**18.05** Горизонты атома 12+  
**18.20** Вести. Дежурная часть  
**20.15, 01.35** Мобильный репортер 12+  
**23.00** Вести в субботу 12+

**карусель**

**05.00** М/с «Заботливые мишки. Добрые истории» 0+  
**06.50** М/с «Аркадий Паровозов спешит на помощь!» 0+  
**06.55, 07.30** Чик-зарядка 0+  
**07.00** С добрым утром, малыши! 0+  
**07.40** М/с «Суперкрылья. Джетт и его друзья» 0+  
**08.20** М/с «Лунтик и его друзья» 0+  
**09.00** Еда на ура!  
**09.20 Т/с «ДИКОЛЕСЬЕ» 0+**  
**09.45** М/с «Три кота» 0+  
**10.45** ТриО! 0+  
**11.05, 20.25** М/с «Пластинки» 0+  
**11.10** М/с «Новые приключения пчёлки Майи» 0+  
**12.30** Большие праздники 0+  
**13.00** М/с «Обезьянки» 0+  
**13.55** Весёлая карусель 0+  
**14.20** М/с «Приключения Ам Няма» 0+  
**14.40** Ералаш  
**16.00** М/с «Оранжевая королева» 0+  
**17.00** М/с «Приключения Барби в доме мечты» 0+  
**17.50** М/с «Ми-Ми-Мишки» 0+  
**20.30** Спокойной ночи, малыши! 0+  
**20.45** М/с «Царевны» 0+  
**22.30** М/с «М/с «Черепашки-ниндзя» 6+  
**22.50** М/с «Дикие скричеры!» 6+  
**23.15** М/с «Гормити» 6+  
**23.40** М/с «Отряд джунглей спешит на помощь» 6+  
**00.50** М/с «Малыши-прыгуши» 0+  
**02.30** Лентяево 0+  
**02.50** М/с «Молагн» 0+  
**04.05** М/с «Смешарики» 0+

**ОТР**

**04.30, 21.35** Концерт «Русский романс. Лучшее голоса мира» 12+  
**06.20, 23.25 Х/ф «ПРОВОДЫ БЕЛЫХ НОЧЕЙ» 12+**  
**07.50, 12.40** Д/ф «Моменты судьбы. Мичурин» 6+  
**08.00** Служу Отчизне 12+  
**08.25, 12.50** Среда обитания 12+  
**08.40** От прав к возможностям 12+  
**08.55** Истинная роль 12+  
**09.20** За дело! 12+  
**10.15** Д/ф «Земля 2050» 12+  
**10.40** Д/ф «Охотники за сокровищами» 12+  
**11.05, 19.20** Культурный обмен 12+  
**11.45, 03.00, 03.45** Д/ф «Смех и слёзы Сергея Филиппова» 12+  
**13.00, 15.00, 19.00** Новости  
**13.05, 15.05 Т/с «ЧЕТЫРЕ ТАНКИСТА И СОБАКА» 6+**  
**17.00** Большая наука 12+  
**17.25** Новости Совета Федерации 12+  
**17.40 Х/ф «НАД ТИССОЙ» 6+**  
**20.00 Х/ф «ПСИХИ НА ВОЛЕ» 12+**  
**00.55 Х/ф «ГРАФФИТИ» 12+**

**Ц**

**05.50** Марш-бросок 12+  
**06.20 Х/ф «ТЕНЬ У ПИРСА» 0+**  
**08.05** Православная энциклопедия 6+  
**08.35** Д/ф «Горькие слезы советских комедий» 12+  
**09.25 Х/ф «МОЙ ЛЮБИМЫЙ ПРИЗРАК» 12+**  
**11.30, 14.30, 23.55** События  
**11.45** Юмор летнего периода 12+  
**12.55, 14.45 Х/ф «НЕ В ДЕНЬГАХ СЧАСТЬЕ» 12+**  
**17.15 Х/ф «УЛЫБКА ЛИСА» 12+**  
**21.00** Постскриптум  
**22.10** 90-е. Выпить и закусить 16+  
**23.00** Прощание. Юрий Андропов 16+  
**00.05** Право голоса 16+  
**03.25** Сила трубы 16+  
**03.50** 90-е. Граждане барыги! 16+  
**04.30** Удар властью. Виктор Черномырдин 16+  
**05.10** Д/ф «Увидеть Америку и умереть» 12+

**ЧЕН**

**05.00, 16.20, 03.50** Территория заблуждений 16+  
**07.30 Х/ф «АНГЕЛЫ ЧАРЛИ» 12+**  
**09.15** Минтранс 16+  
**10.15** Самая полезная программа 16+  
**11.15** Военная тайна 16+  
**18.20** Д/ф «Засекреченные списки. Убить дракона. Чудовища среди нас!» 16+

**20.30 Х/ф «ВРАГ ГОСУДАРСТВА» 12+**  
**23.00 Х/ф «В ЛОВУШКЕ ВРЕМЕНИ» 12+**  
**01.10 Х/ф «ОГОНЬ НА ПОРАЖЕНИЕ» 16+**  
**03.00** Самые шокирующие гипотезы 16+

**СПАС**

**05.00** Новый день. Новости на Спасе 0+  
**05.55, 17.50 Х/ф «ВЕСНА» 0+**  
**08.05** Мультифильмы на Спасе 0+  
**08.15** Тайны сказок 0+  
**08.30** Пилигрим 0+  
**09.00, 15.00, 00.55** Завет 0+  
**10.00** Я тебя люблю 0+  
**11.00** Русский обед 0+  
**12.00** И будут двое... 0+  
**13.00** Я хочу ребенка 0+  
**13.50** Я очень хочу жить. Дарья Донцова 0+  
**14.30** В поисках Бога 0+  
**16.00** Концерт «Наши любимые песни» 0+  
**17.00** Д/ф «Кремль. Хранители сокровищницы России» 0+  
**20.00, 02.45** Встреча 0+  
**21.00** Не верю! Разговор с атеистом 0+  
**22.00 Х/ф «ЭТИ РАЗНЫЕ, РАЗНЫЕ, РАЗНЫЕ ЛИЦА» 0+**  
**23.40** Женская половина 0+  
**00.40, 04.45** День Патриарха 0+  
**01.50** Парсуна 0+  
**03.45** RES PUBLICA 0+

**СТС**

**06.00, 05.05** Ералаш  
**06.50** М/с «Приключения Кота в сапогах» 6+  
**07.15** М/с «Спирит. Дух свободы» 6+  
**07.40** М/с «Три кота» 0+  
**08.05** М/с «Том и Джерри» 0+  
**08.30** Детский КВН 6+  
**09.30** Просто кухня 12+  
**10.30** Рогов. Студия 24 16+  
**11.30 Х/ф «ПРИВИДЕНИЕ» 16+**  
**14.15 Х/ф «ПОЕЗДКА В АМЕРИКУ» 16+**  
**16.35 Х/ф «ПЛАН ИГРЫ» 12+**  
**18.55 Х/ф «ЗОЛУШКА» 6+**  
**21.00 Х/ф «ПРИНЦ ПЕРСИИ. ПЕСКИ ВРЕМЕНИ» 12+**  
**23.20 Х/ф «ОБИТЕЛЬ ЗЛА. ПОСЛЕДНЯЯ ГЛАВА» 18+**  
**01.15 Х/ф «ОБИТЕЛЬ ЗЛА. ВОЗМЕЗДИЕ» 18+**  
**02.50 Х/ф «НЯНЯ» 16+**  
**04.15 Т/с «ДВА ОТЦА И ДВА СЫНА» 16+**

**D**

**06.30, 06.20** 6 кадров 16+  
**06.45** Удачная покупка 16+  
**06.55** Д/ф «Из России с любовью» 16+  
**07.55, 02.55 Х/ф «ФОРМУЛА ЛЮБВИ» 16+**  
**09.45 Х/ф «ПАУТИНКА БАБЬЕГО ЛЕТА» 16+**  
**11.35 Х/ф «САМАЯ КРАСИВАЯ» 16+**  
**15.15 Х/ф «САМАЯ КРАСИВАЯ-2» 16+**  
**19.00 Х/ф «ЛИЧНОЕ ПРОСТРАНСТВО» 16+**  
**23.30 Х/ф «ПОВОРОТЫ СУДЬБЫ» 16+**  
**04.20** Д/ф «Чудотворица» 16+  
**05.55** Домашняя кухня 16+

**ТВ 3**

**06.00** Мультифильмы 0+  
**10.00, 11.00, 12.00 Т/с «ГРИММ» 16+**  
**13.00 Х/ф «ПРИЗРАКИ ПРОШЛОГО» 16+**  
**15.00 Х/ф «КЛЮЧ ОТ ВСЕХ ДВЕРЕЙ» 16+**  
**17.00 Х/ф «ВИНЧЕСТЕР. ДОМ, КОТОРЫЙ ПОСТРОИЛИ ПРИЗРАКИ» 16+**  
**19.00 Х/ф «ДРАКУЛА» 16+**  
**20.45 Х/ф «БАГРОВЫЙ ПИК» 16+**  
**23.00 Х/ф «ПРЕСТИЖ» 16+**  
**01.45 Х/ф «ХВАТАЙ И БЕГИ» 16+**  
**03.30 Х/ф «ЛЕГО. ФИЛЬМ» 6+**  
**05.00, 05.30** Охотники за привидениями 16+

**ПЯТНИЦА!**

**05.00, 04.35** Рыжие 16+  
**05.10** Зачарованные 16+  
**07.30** Школа доктора Комаровского 12+  
**08.00** Орел и решка. Рай и Ад 16+  
**09.05** Орел и решка. Кругосветка 16+  
**10.00** Регина 16+  
**11.00** Теперь я Босс 16+  
**11.55** Орел и Решка. По морям 3 16+  
**13.50** Орел и решка. Переагрузка 16+  
**14.45** Орел и решка. Мегаполисы 16+  
**17.20** Орел и Решка. Неизданное 16+  
**17.50, 20.35** Орел и решка. Переагрузка 3 16+

**19.40** Орел и решка. Америка 16+  
**21.00 Х/ф «8 ЛУЧШИХ СВИДАНИЙ» 16+**  
**22.55 Х/ф «8 ПЕРВЫХ СВИДАНИЙ» 16+**  
**01.00 Х/ф «8 НОВЫХ СВИДАНИЙ» 16+**  
**02.55 Т/с «ЗАЧАРОВАННЫЕ» 16+**

**★**

**06.00, 03.55 Х/ф «СЛЕДЫ НА СНЕГУ» 6+**  
**07.35 Х/ф «АЛЕНЬКИЙ ЦВЕТОЧЕК» 0+**  
**09.00, 13.00, 18.00** Новости дня  
**09.15** Легенды цирка с Эдгардом Запашным 6+  
**09.40** Не факт! 6+  
**10.15** Улика из прошлого 16+  
**11.00** Д/с «Загадки века с Сергеем Медведевым» 12+  
**11.55** Д/с «Секретная папка» 12+  
**12.45, 13.15** Последний день 12+  
**18.25 Т/с «ОТРЯД СПЕЦИАЛЬНОГО НАЗНАЧЕНИЯ» 6+**  
**01.45 Х/ф «ГЕРОИ ШИПКИ» 0+**  
**05.10** Д/ф «Бесмертный полк. Слово о фронтовых операторах» 12+  
**05.50 Х/ф «БЕЗ ОСОБОГО РИСКА» 0+**

**ММР**

**06.00, 07.55** Мультифильмы 0+  
**06.15** Миллион вопросов о природе 6+  
**06.25** Союзники 12+  
**06.55** Такие разные 16+  
**07.20** Секретные материалы 16+  
**08.55** Ой, мамочки! 16+  
**09.25, 16.45** Наше кино. История большой любви 12+  
**10.00, 16.00, 19.00** Новости  
**10.15** Как в ресторане 12+  
**10.45, 16.15 Х/ф «Д'АРТАНЫАН И ТРИ МУШКЕТЕРА» 0+**  
**17.20, 19.15 Х/ф «ГАРДЕМАРИНЫ, ВПЕРЕД!» 12+**  
**23.50** О чем базар - 2019 г. 12+  
**23.55** XXVIII Международный фестиваль искусств «Славянский базар в Витебске» 12+  
**01.30 Х/ф «О БЕДНОМ ГУСАРЕ ЗАМОЛВИТЕ СЛОВО» 12+**  
**05.00** Наше кино. История большой любви. Две войны «Гусарской баллады» 12+

**ТНТ**

**07.00, 07.30, 08.30** ТНТ. Gold 16+  
**08.00, 01.05** ТНТ Music 16+  
**09.00** Дом-2. Lite 16+  
**10.00** Дом-2. Остров любви 16+  
**11.00, 12.00, 13.00** Где логика? 16+  
**14.00, 15.00, 16.00, 17.00** Комеди Клуб 16+  
**18.00 Х/ф «СУМЕРКИ» 16+**  
**20.30 Х/ф «СУМЕРКИ. САГА. НОВОЛУНИЕ» 12+**  
**23.00** Дом-2. Город любви 16+  
**00.05** Дом-2. После заката 16+  
**01.40, 02.35, 03.25, 04.15** Открытый микрофон 16+  
**05.05, 05.30, 06.00, 06.30** ТНТ. Best 16+

**МУЗ**

**05.00, 08.40** PRO-Новости 16+  
**05.15, 11.55** Top 30 - Русский Крутяк недели 16+  
**07.20** Караокинг 16+  
**09.00, 18.00** Сделано в... 16+  
**10.20** TOP Чарт Европы плюс 16+  
**11.20** PRO-Обзор 16+  
**14.30** Отпуск без путевки - Куба 12+  
**15.30** Новая Волна 2018 г. закрытие 16+  
**19.00** 10 самых с Лерой Кудрявцевой 16+  
**19.30** Все хиты Леонида Агутина. К дню рождения музыканта. Новая волна - 2018 г 16+  
**21.15** Top 30 - Крутяк недели 16+  
**23.40** Танцпол 16+  
**01.00** Неспиннер 16+

**АНОНС**

**1**

**15.00 «Карнавал» (0+)**

(СССР, 1981 г.) Мюзикл.  
 Вся жизнь в огромной, не вярящей слезам Москве молоденькой провинциалке кажется похожей на огромный карнавал. «Позвони мне, позвони» - зывает героиня, но нет ответа. Мелодрама раскручивается от любви к ненависти, от боли к смеху, от счастья... к счастью.  
 Режиссер: Татьяна Лиознова.  
 В ролях: Ирина Муравьева, Юрий Яковлев, Клара Лучко, Александр Абдулов.

НИКА TV

06.00 Букет 12+
06.15 Ландшафтные хитрости 12+
06.40 Невидимый фронт 12+
06.55 ПроЗавтрак 12+
07.05 Электронный гражданин 12+
07.30 Утро первых 16+
08.00, 12.30 Новости 12+
08.20 Приходские хроники 0+



05.50, 06.10 X/ф «СЫЩИК ПЕТЕРБУРГСКОЙ ПОЛИЦИИ» 0+
06.00, 10.00, 12.00 Новости
07.40 Часовой 12+
08.10 Здоровье 16+

АНОНС



21.20 «МЕСТЬ НА ДЕСЕРТ» (12+)

Детектив. Россия, 2018 г.
Режиссер: Александр Хван
В ролях: Полина Кузьминская, Алексей Демидов, Виктория Маслова, Тимур, Орагвелидзе, Виктория Белякова, Сергей Шаталов, Ирина Фролова, Павел Клячин, Татьяна Шумова, Любовь Франк, Степан Лапш.

РОССИЯ 1

05.05 Т/с «СВАТЫ» 12+
07.20 Семейные каникулы 12+
07.30 Смехопанорама 12+
08.00 Утренняя почта 12+
08.40 Местное время. Воскресенье
09.20 Когда все дома с Тимуром Кизяковым 12+

МАТЧ!

06.00 Чемпионат мира по водным видам спорта. Водное поло. Женщины. Россия - Канада. Прямая трансляция из Кореи
06.15 «Сделано в Великобритании». Специальный обзор 16+

10.55 X/ф «ВЕСТСАЙДСКАЯ ИСТОРИЯ» 0+
13.20 Д/ф «Дикая природа островов Индонезии» 0+
14.15 Д/с «Карамзин. Проверка временем» 0+

РОССИЯ 24

05.00, 06.00, 07.00, 08.00, 09.00, 10.00, 11.00, 12.00, 13.00, 14.00, 15.00, 16.00, 17.00, 18.00, 19.00, 20.00, 21.00, 00.00, 01.00, 02.00, 03.00 Вести 12+



05.00 М/с «Смурфики» 0+
06.50 М/с «Аркадий Паровозов спешит на помощь!» 0+
06.55, 07.30 Чик-зарядка 0+
07.00 С добрым утром, малыши! 0+

ОТР

04.30, 23.40 Звук 12+
05.30 Вспомнить всё 12+
05.55 X/ф «НАД ТИССОЙ» 6+
07.20, 16.50 Д/ф «#ЯБСмог» 12+

РОССИЯ K

06.30 Человек перед богом 0+
07.00 М/ф «Тайна третьей планеты». «Щелкунчик» 0+



05.55 X/ф «ЧУЖАЯ РОДНЯ» 0+
07.55 Фактор жизни 12+
08.30 Петровка 38 16+
08.45 X/ф «БЕГЛЕЦЫ» 12+
10.40 Спасите, я не умею готовить! 12+



05.00 Территория заблуждений 16+
06.40 X/ф «ПЛОХАЯ КОМПАНИЯ» 16+
08.45 X/ф «ВРАГ ГОСУДАРСТВА» 12+



05.00, 02.55 Я тебя люблю 0+
05.55 И будут двое... 0+
06.50 Я хочу ребенка 0+

СТС

06.00, 05.20 Ералаш
06.50 М/с «Приключения Кота в сапогах» 6+
07.15 М/с «Спирит. Дух свободы» 6+



06.30 6 кадров 16+
06.35 Удачная покупка 16+
06.45 Д/ф «Из России с любовью» 16+



06.00 Мультфильмы 0+
10.00, 11.00, 12.00 Т/с «ГРИММ» 16+

17.00 X/ф «СЕНСОР» 16+
19.00 X/ф «ВО ИМЯ КОРОЛЯ» 12+
21.30 X/ф «ЧЕРНАЯ СМЕРТЬ» 16+

ПЯТНИЦА!

05.00, 04.45 Рыжие 16+
05.10 Зачарованные 16+
07.30 Школа доктора Комаровского 12+



07.20 X/ф «ОДИН ШАНС ИЗ ТЫСЯЧИ» 12+
09.00, 13.00, 18.00 Новости дня
09.15 Военная приемка 6+



06.00, 06.25 Мультфильмы 0+
06.15 Миллион вопросов о природе 6+
06.40 Беларусь сегодня 12+



07.00, 07.30, 08.00, 08.30 ТНТ. Gold 16+
09.00 Дом-2. Lite 16+
10.00 Дом-2. Остров любви 16+



05.00 Золотая лихорадка 16+
08.00, 22.00 Караокинг 16+
09.30 Хиты планеты - ТОП 5 16+



# Доступность медицинской помощи

**СКОЛЬКО МОЖНО ЖДАТЬ ВРАЧА** ПРЕДЕЛЬНЫЕ СРОКИ ОЖИДАНИЯ ОКАЗАНИЯ МЕДИЦИНСКОЙ ПОМОЩИ, ПРЕВЫШЕНИЕ КОТОРЫХ ЯВЛЯЕТСЯ ПРЯМЫМ НАРУШЕНИЕМ ПРАВ ГРАЖДАН

<p><b>БЕЗОТЛАГАТЕЛЬНО И БЕСПЛАТНО</b></p> <p>ЭКСТРЕННАЯ ПОМОЩЬ В СТАЦИОНАРЕ ПАЦИЕНТАМ, ДОСТАВЛЕННЫМ ПО «СКОРОЙ»</p>		<p>с дня обращения</p> <p><b>14 ДНЕЙ</b></p> <p>ПРИЕМ ПО ЗАПИСИ ВРАЧА-СПЕЦИАЛИСТА</p>
<p><b>20 МИНУТ</b></p> <p>ПРИЕЗД СКОРОЙ ПОМОЩИ ПО ЭКСТРЕННОМУ ВЫЗОВУ с момента вызова</p>		<p>с дня назначения</p> <p><b>14 ДНЕЙ</b></p> <p>ПРОВЕДЕНИЕ ИНСТРУМЕНТАЛЬНОЙ ДИАГНОСТИКИ (рентген, маммография, УЗИ, ЭКГ) И ЛАБОРАТОРНЫЕ АНАЛИЗЫ ПРИ АМБУЛАТОРНОЙ ПОМОЩИ</p>
<p><b>2 ЧАСА</b></p> <p>ПЕРВИЧНАЯ МЕДПОМОЩЬ В НЕОТЛОЖНОЙ ФОРМЕ с момента обращения</p>		<p>с дня выдачи направления</p> <p><b>30 ДНЕЙ</b></p> <p>ПРОВЕДЕНИЕ ТОМОГРАФИИ (КТ, МРТ), АНГИОГРАФИИ ПРИ АМБУЛАТОРНОМ ЛЕЧЕНИИ</p>
<p><b>24 ЧАСА</b></p> <p>ПРИЕМ ПО ЗАПИСИ УЧАСТКОВОГО ТЕРАПЕВТА, ПЕДИАТРА, СЕМЕЙНОГО ВРАЧА с момента обращения</p>		<p>с дня установления диагноза</p> <p><b>14 ДНЕЙ</b></p> <p>СПЕЦИАЛИЗИРОВАННАЯ ОНКОЛОГИЧЕСКАЯ МЕДПОМОЩЬ (кроме высокотехнологичной)</p>
<p>Источник: Всероссийский союз страховщиков</p>		<p>с дня выдачи направления</p> <p><b>30 ДНЕЙ</b></p> <p>СПЕЦИАЛИЗИРОВАННАЯ МЕДПОМОЩЬ (кроме высокотехнологичной)</p>

В рамках повышения доступности медицинской помощи страховые представители АО «Макс-М» разъясняют и контролируют соблюдение сроков ожидания гражданами медицинской помощи в досудебном порядке, рассматривают жалобы (обращения) граждан на нарушения в действиях медицинских организаций в рамках Обязательного медицинского страхования.

Если Ваши права на оказание бесплатной медицинской помощи нарушены вы можете обратиться к страховым представителям компании по телефону **8-800-505-33-03** или по адресу ул. Карпова д.13.

**РАКУРСЫ РЫНКА**

Лицензия Банка России ОС №2226-01.



С Coral Travel лето всегда рядом!

Вылеты из Калуги в Анталию  
Спрашивайте туры Coral Travel в турагентствах Калуги и области

Т.: 8 (495) 232-10-11  
www.coral.ru



# ТОРГОВЛЯ НУЖНА, ЕСЛИ ОНА НЕ МЕШАЕТ



## Разработаны новые правила открытия магазинов в жилых домах

Капитолина  
КОРОБОВА

Жить в доме, где размещены на первых этажах магазины и кафе, пекарни, службы быта, конечно же, напряжно. И запахи в квартиру идут неприятные, и шум постоянный от погрузки-разгрузки товара, клиенты вечно снуют и мусорят. А с недавних пор еще и похоронные агентства, которые плодятся как грибы, взяли моду размещать свои офисы в жилых домах. Видеть ежедневно под окнами плачущих посетителей и катафалки - не для слабонервных.

Жители постоянно жалуются на неудобства. Но теперь все в их руках. Именно они могут разрешить или отказать предпринимателям в размещении объекта торговли или услуг в своем жилом доме. Теперь для того, чтобы что-то открыть на первом этаже, потребуется согласие жильцов. В России с 9 июня 2019 года вступили в силу поправки в Жилищный кодекс РФ (ЖК РФ), которые существенно ужесточили правила открытия торговых точек на первых этажах жилых зданий. Закон пришлось изменить в связи с многочисленными жалобами граждан, по соседству с которыми начала действовать коммерческая точка.

С 9 июня коммерсантам уже недостаточно предоставить лишь технический паспорт и проект перепланировки помещения, приглянувшегося под торговую точку. Теперь, прежде чем обращаться в уполномоченный орган с заявлением о переводе квартиры в нежилой фонд, требует-

ся получить одобрение 2/3 жильцов, владеющих недвижимостью в данном подъезде.

Кроме того, будущему правообладателю коммерческого объекта необходимо, чтобы письменное разрешение дал каждый владелец квартиры, которая примыкает к коммерческой точке. Также владельцу бизнеса потребуется обеспечить отдельный вход в свой магазин, салон или кафе после перевода жилого помещения в нежилое.

Это никоим образом не ущемляет права предпринимателей. Возможности размещать свои коммерческие объекты в жилых домах у них остались. Новый закон их не отменил. Другое дело, что во благо жильцов этих домов усложнили необходимую для этого процедуру перевода жилого помещения в нежилое.

Раньше предпринимателю нужно было лишь составить заявление, иметь правоустанавливающие документы на свое предприятие, поэтажные

Магазины - это хорошо, но выше этажом люди живут, там и запахи, и шум и так далее. Поэтому муниципалитеты, прежде чем дать соответствующее разрешение на открытие тех или иных предприятий торговли или обслуживания, должны подумать о том, как люди здесь будут жить. Не только муниципальные чиновники, но и депутаты должны этим озаботиться. Здесь нечего стесняться - если есть проблемы, нужно требовать решения этих проблем от муниципального уровня управления.

**Владимир ПУТИН,**  
президент РФ.

планы или технический паспорт, проект переустройства и (или) перепланировки помещения, которое хотят занять.

Возможно, что такие строгие меры последовали после того, как в феврале в Казани на встрече, посвященной нацпроекту «Жилье и городская среда», на этот вопрос обратил внимание президент России Владимир Путин. Он подчеркнул, что вопрос о том, что можно и что нельзя размещать на первых этажах, тоже имеет отношение к теме городской среды.

## ИМЕЙ В ВИДУ

### Выбираем черешню



Черешня манит ярким цветом и ароматом. Но стоит она недешево, поэтому очень обидно принести ягоды и разочароваться в покупке.

✓ Черешня содержит витамин Е, антиоксиданты, медь, аскорбиновую кислоту и витамин Р. Она укрепляет стенки кровеносных сосудов, а врачи часто называют ее эликсиром молодости.

✓ У черешни практически нет противопоказаний, ее не рекомендуют только аллергикам и людям с непроходимостью кишечника. Но переедать ее не стоит, так как она может вызвать вздутие живота. В 100 г черешни содержится 52 ккал, тем, кто следит за весом, эту ягоду лучше есть в первой половине дня.

✓ Первая черешня появляется на рынках в мае. Но специалисты рекомендуют не торопиться. Летом она будет и дешевле, и вкуснее.

✓ Как у клубники хвостики, так у черешни показатель ее зрелости и качества — плодоножка. Она должна быть зеленой и упругой. Сухие плодоножки подскажут, что черешня долго хранилась или перезрела. А вмятины и мягкие места указывают, что условия хранения не соблюдались.

✓ Сами ягоды должны быть сухими, плотными. Не слишком твердыми, но и не мягкими. Глянцевыми.

✓ Чем темнее ягоды, тем насыщеннее вкус и больше полезных и питательных веществ в них содержится.

### Пить для пользы

В летнюю жару, покупая воду, в первую очередь обращайтесь внимание на то, как она хранится в магазине. Если вода стоит на солнце, нагревается, лучше от покупки отказаться. Стекло лучше пластика. Если пластик некачественный, есть риск, что при нагревании выше 30 градусов в воду могут перейти ядовитые вещества.

Получается, что, купив изначально неплохую водичку, можно глотнуть вместе с ней дозу стирала, сурьмы и бисфенола. При накоплении в организме эти элементы могут привести к серьезным заболеваниям. Конечно, сейчас производители стараются следить за качеством сырья для упаковки, но если есть выбор, в жару лучше брать напитки в стекле. Правильно храните бутылку с водой, особенно после того, как открыли ее. Не пейте воду, которая лежала на солнце.

Стараясь купить бутылку питьевой воды подешевле, вы рискуете получить обычную воду из-под крана. Качественную питьевую воду нельзя купить за копейки. Например, вода из альпийских родников в российских

магазинах стоит от 70 рублей за литр.

При этом обращайте внимание, чтобы этикетка с названием и сопутствующей информацией была тщательно приклеенной, четко отпечатанной и легко читаемой. На этикетке обязательно должен быть указан химический состав, место добычи воды и выходные данные производителя.

Название должно быть написано без ошибок (сейчас много подделок под известные марки, в которых просто меняют одну-две буквы), надписи должны быть четкими, легко читаемыми, незащелкнутыми. Обязательно название фирмы-производителя, адрес, телефон. Указание электронной почты и сайта однозначно повышает доверие к изготовителю.

**Материалы представлены специалистами Росконтроля.**



**Человек и пёс шли через афганскую войну**Светлана  
МАЛЯВСКАЯ**- Ищи, Барс!**

Собака, как челнок, зигзагами снует по горячим камням.

Села. Осторожно кинолог ставит флажок с буквой «М» - мины. Теперь дело за саперами. Нюх Барса не подвел - в пластиковой коробке почти килограмм смерти. Миноискатель такую не возьмет. Колонна продолжила путь...

**«Точка» в горах**

Гарнизон назывался Умоль, как и расположенный рядом кишлак в ущелье реки Пяндж. Из достопримечательностей старый кряжистый дуб, неизвестно как выживший на красноватой каменной земле. Казармы, наскоро сложенные из камней и глины с бревенчатой крышей, покрытой слоем земли, солдаты-острословы называли «хилтоны».

Инструктор-кинолог Андрей Суханкин попал сюда летом 1986 года из Калужской области. Конкретнее с Опытной станции, что в Перемышльском районе. До сих пор вспоминается ему первая ночь в Умоле. Новобранцев разбудили звуки стрельбы. Небо прошили следы трассирующих пуль. Привязанный к дереву Барс только наострил уши - не положено минно-разыскной собаке бояться выстрелов и взрывов. К счастью, тогда все обошлось.

На следующий день вновь прибывшим раздали оружие, разъяснили боевые задачи. Оказалось, что в гарнизоне есть еще служебные собаки. Так Андрей познакомился с овчаркой Кимом. Основным направлением работы для него и четвероногих «коллег» стало сопровождение колонн. Сверху прикрывали «вертушки», а впереди шли пес и человек. В

Афганистане, где почва богата железом, собачий нос оказывался надежнее любых миноискателей. Техника то беспрестанно звенела, то пропускала упакованные в пластик мины. Собаки не ошибались.

**Небо и земля**

О небе Андрей мечтал еще в школе. Неподдалеку, в Воротынске, базировались авиаторы. Реактивные Ил-29 с ревом пронеслись над Опытной станцией. Вот бы за штурвал такого самолета! К выпускному созрело твердое решение - поступать в военное летное училище в Волгограде. Однако мечте не суждено было сбыться - придирчивая донельзя медкомиссия отсеивала основную массу абитуриентов еще до экзаменов.

Поработав, через год он стал студентом факультета приборостроения Калужского филиала МВТУ им. Н.Э. Баумана. Не успел первокурсник вернуться с картошки, как пришла повестка в армию. Это был экспериментальный год, когда с «бауманки» сняли бронь. Андрея Суханкина призвали в пограничные войска. Осваивать специальность инструктора-кинолога отправили в далекий Душанбе.

Собаки в доме Суханкиных были. Большущая бабушкина москов-

ская сторожевая катала Андрея с стрижкой на санках. Но настоящая дрессировка - совсем другое дело.

- Будешь работать с Барсом, - сказал ему наставник, указывая на «немца».

Шли дни, недели. Человек и пес притирались друг к другу. Высунув языки, бегали бесконечные кроссы. По сотне раз повторяли команды. В числе немногих в отделении освоили минно-разыскное дело.

- От того, чему ты научишь собаку, будет зависеть не только твоя жизнь, но и жизнь твоих сослуживцев. Главное - вкладывать в дело душу, - считает Андрей СУХАНКИН.

Солдаты понимали, что их готовят для отправки в Афганистан. Сомнения окончательно рассеялись, когда группу направили сначала на высокогорье в Мургаб, а через месяц - в Ишкашим, в пересыльный пункт. Иногда так хотелось домой, хоть вой как пес. Но тут судьба преподнесла неожиданный подарок.

- Андрюха!!!

Человек в форме, который бежал ему навстречу, был похож на друга детства Юру Глушкова - с ним вместе сидели за одной партой. Барс оскалится. Намордник-то, как назло, не взяли.

- Юрка, стой!

Но куда там. Насилу оттащил овчарку. Не один час друзья провели за разговорами, латая порванную Барсом хэбэшку Юрия. Даже в Афганистане, куда оба вскоре попали, они находили способ передать весточку друг другу.

Дома почти до конца службы не знали, где на самом деле был Андрей. Писал - я на границе, работаю с собаками. Не хотел тревожить маму, бабушку, сестру.

**Лицо войны**

Что знали о войне 18-19-летние солдаты-срочники? Они смотрели героические фильмы о Великой Отечественной, слышали рассказы ее участников. А в афганских горах взглянули ей в лицо. Оно было

землисто-серым, с гримасой нестерпимой боли... Не в кино, а в действительности падали с неба со свистом бомбы. И чем ближе к земле, тем сильнее был этот свист. Горячий осколок снаряда не «афганский сувенир», а смерть, которая чудом пролетела мимо тебя.

- 12 ноября 1986 года осталось в памяти у всех, кто служил на нашей «точке». Я был в казарме, когда прибежал дневальный: «Наши попали в засаду!» Колонна ушла в ближний гарнизон без прикрытия с воздуха. Думали: недалеко - проскочим. В том бою погибли Андрей Иванов, оператор-наводчик БТР, его убило прямым попаданием кумулятивного снаряда, санинструктор Миша Казин отстреливался, но был тяжело ранен, еще живого его привели на «точку», он скончался в госпитале. Многие получили ранения. Одному моему сослуживцу оторвало ногу. Я увидел его у старого дуба с посережшим от боли лицом. «Ребята, сделайте что-нибудь», - только смог процедить он. Промедол уже не помогал, - вспоминает Андрей Суханкин. - Бывали ситуации, что перекрестишься и скажешь: «Слава Богу, что остался жив». Многие ребята повидали такое, что и в страшном сне не приснится. Чтобы пережить это, надо очень много душевных сил. Одно дело - контрактники, которые знали, на что идут, другое - солдаты-срочники.

Фото из личного архива  
Андрея Суханкина.

Он вернулся домой в ноябре 1987 года. Первое, что сделал по приезде в Калугу, пошел в центральный парк. Бродил по липовым аллеям, смотрел на редких прохожих, на мирную жизнь. Полчаса на автобусе - и родная Опытная станция. Еще несколько месяцев ему снился Барс. Он так хотел забрать пса с собой, но это было невозможно. Больше собак у него не было...

- Я сейчас подумываю собаку завести. Скорее всего, немецкую овчарку, чтобы была похожа на моего Барса, - улыбнулся инструктор-кинолог Суханкин.

**1 июля - День ветеранов боевых действий**

# ЖИЗНЬ... НА КОНЧИКЕ СОБАЧЬЕГО НОСА

# БОРЬБА С СИНТЕТИЧЕСКОЙ «ДУРЬЮ»

**Как победить наркоманию  
среди подростков**

Михаил  
БОНДАРЕВ

Наша область продолжает оставаться регионом с достаточно низким уровнем распространенности наркомании. Этот показатель составляет 122 человека на 100 тысяч населения, что примерно на 11 процентов ниже, чем в среднем по России. Но это, конечно же, ни в коем случае не означает, что у нас все благополучно. Напротив, в последние несколько лет наблюдается значительный рост синтетических, или так называемых дизайнерских, наркотических веществ, изымаемых из общего оборота наркотиков.



## Дьявольские граффити

Когда гуляешь по городу, невольно обращаешь внимание на множество странных надписей на стенах домов, бетонных заборах, гаражах, киосках, на дверях подъездов. Обычный горожанин не придает этому значения, считает, что это всего лишь граффити - модное увлечение среди молодежи. Но все не так просто, как многие думают. Оказывается, немалая часть таких «художеств» - не что иное, как реклама ресурсов по незаконной продаже наркотических средств и психоактивных веществ. Этот вид пропаганды обращен к широкому кругу лиц, зачастую содержит ссылку на интернет-сайт, телефон и единственное слово-шифровку, через которое можно приобрести наркотик, узнав в обмен на безналичную оплату адрес закладки.

Конечно же, информация по этой проблеме постоянно отслеживается и передается в Управление по контролю за оборотом наркотиков

(УНК) УМВД. В управление ежедневно поступают телефонные звонки. Они связаны также с надписями с предложением работы или быстрого заработка. Ни для кого не секрет, что в большей мере предлагается работа так называемым закладчиком наркотиков, которая очень хорошо оплачивается. В связи с этим сотрудниками УНК УМВД налажено взаимодействие с органами местного самоуправления. Данные надписи фиксируются, а потом ликвидируются, закрашиваются. Но не хаотично, как попало, а цивилизованно, подбирается цвет краски, чтобы не нарушать, где это необходимо, исторический облик города. Большую помощь в этом плане оказывает волонтерское движение.

## Бесплатно и анонимно

Еще одна серьезная проблема, связанная с профилактикой наркомании, - это принцип добровольности оказания медицинской помощи. К сожалению, сегодня психологи и медики ограничены 323-м

Игорь ГОРБАЧЁВ, главный врач областного наркологического диспансера:

*- Если говорить о первичной профилактике, то здесь очень важны настороженность и внимание родителей. Изменилось поведение ребенка, он стал замкнутым, ухудшилась его успеваемость, появились какие-то непонятные друзья. При малейшем подозрении необходимо действовать. Некоторые родители неоднократно привозят к нам на обследование детей в течение трех-четырех лет. Родители должны знать, что никаких последствий не будет. Мы выдаем результат, а дальше родители вместе с ребенком определяют, будут ли они проходить дальнейшую профилактику, диагностику, лечение или нет.*



Федеральным законом. В соответствии с ним 15 - 16-летний подросток имеет право на отказ от медицинского вмешательства. По словам главного врача областного наркологического диспансера Игоря Горбачева, родители также должны дать согласие на медицинское освидетельствование, обследование и лечение подростка до достижения им 18-летнего возраста.

При тестировании зачастую специалистов-наркологов несправедливо критикуют, что они, мол, выявляют очень мало случаев употребления наркотиков среди несовершеннолетних. Но здесь необходимо учитывать, что профилактика проводится при условии добровольности. Дело в том, что, как отмечает Игорь Горбачев, подростки знают точное время, когда в образовательное учреждение, где они учатся, приедут специалисты наркологического диспансера. И несовершеннолетние, которые употребляют наркотические средства, под различным предлогом не являются на обследование. К тому же многие родители, заподозрив неладное с их детьми, боятся обращаться в наркологию. Но они должны знать, что у них есть право и возможность, чтобы их дети в круглосуточном ре-

жиме, бесплатно, анонимно, могли пройти обследование. В Калуге с 8.00 до 20.00 это можно сделать по адресу: ул. Шахтеров, д. 5, и с 20.00 до 8.00 по адресу: ул. Салтыкова-Щедрина, д. 20.

## НАША СПРАВКА

В 2018 году в области зарегистрировано 51 наркопреступление, совершенное несовершеннолетними. В 2018/19 учебном году в 230 общеобразовательных школах и учреждениях среднего профессионального образования было обследовано около 13,5 тыс. человек. Обнаружено и подтверждено два факта употребления наркотических средств студентами учреждений СПО.

На учете в областном наркологическом диспансере состоят четверо несовершеннолетних с диагнозом «наркомания» и 11 подростков, неоднократно употреблявших наркотические вещества. В 2018 году было добровольно обследовано 44 подростка, в восьми случаях подтвержден факт употребления наркотических средств. В текущем году обследование прошли 24 человека (подтвержден один факт употребления наркотиков).

## ЦИФРЫ И ФАКТЫ

В последние годы в регионе отмечают рост синтетических наркотических средств, изымаемых из общего оборота наркотиков.



# ЖЕМЧУЖИНА В РАКОВИНЕ

**Так говорят гиды  
о современной  
Албании**

Капитолина  
КОРОВОВА

Выйдите из дома и отправьтесь дальше привычного маршрута дом-работа-магазин-дом. Чтобы узнать мир и познакомиться с культурой других народов, надо путешествовать.

## Взбодрим себя новыми знаниями

Надо бывать не только там, где весь день лежат на пляже, но и пользоваться экскурсионной программой. Я решила взять тур, который называется «Балканский экспресс». В него вошли поездки по Венгрии, Албании и странам бывшей Югославии - Боснии и Герцеговине, Северной Македонии, Черногории, Хорватии, Сербии.

Раздробленная ныне, а прежде мощная единая Югославия теперь удивляет тем, что в каждом самостоятельном маленьком государстве свой президент, парламент, валюта (!) и таможня.

Из всех вышеперечисленных стран россиянами хорошо освоена Венгрия, где много прекрасных термальных курортов с лечебными купальнями. Черногория и Хорватия – также любимое место отдыха наших соотечественников. В Черногоской Будве на берегу моря я даже встретила свою школьную учительницу. Она тоже из Калуги приехала сюда отдохнуть.

## Новая любовь?

Чуть подробнее мне бы хотелось остановиться на рассказе об Албании. Ибо эта страна всегда была закрытой, а информация о ней - недоступна даже в советские времена. Теперь границы широко распахнулись, и она готова принимать огромное количество туристов. Лозунг национального офиса по туризму гласит: «Албания — новая любовь на Средиземном море».

Именно на туризм направило курс новое правительство, пытаясь составить конкуренцию Черногории, но взяв за основу не пляжный отдых, а свою богатую национальную историю с эксклюзивными достопримечательностями, которым много веков. По всему побережью моря здесь строятся современные отели, приводятся в порядок инфраструктура.

Ресторанов и кафе бесчисленное количество, тем не менее они всё открываются и открываются. Туристов соблазняют всем, чем только можно в рамках мусульманских традиций.

Страна хочет инвесторов. И они с интересом обращают на неё свои взоры, ибо для бизнеса поле здесь непаханное. Албания получила официальный статус страны - кан-

дидата на вступление в Европейский союз в 2014 году. Ориентирована на западные ценности. Это ощущается даже в архитектуре новых зданий в столице - городе Тиране.

## Душа нараспашку

Молодежь прекрасно знает второй язык, и только английский. А вот старшее поколение всё еще не забывает русский, который был в обязательной программе обучения в школах и вузах. Поняла это, когда в одном из скверов попросила женщин, отдыхавших на лавочке, сфотографировать меня на фоне памятника.

Услышав, что я русская, они обрадовались, стали произносить фразы, которые помнили по школе, рассказывать, что любили и любят Россию. Более того, в знак дружбы попросили сфотографировать и себя, чтобы у меня осталась память о жителях Тираны.

Думаю, что это не единичный случай, потому что и у одного из музеев, где стоял охранник, произошла аналогичная ситуация. Охранник, пожилой человек, так обрадовался, что я русская, что стал рассказывать всю свою биографию по-русски. Оказалось, что он - бывший профессор университета, скучает по прошлому. В итоге, чтобы сократить откровения и дальше идти смотреть достопримечательности, я сказала, что дружба наших народов - это замечательно и она будет продолжаться, несмотря ни на какие политические изменения. Он с радостью подтвердил.

Приветливость албанцев очень подкупает. В центре главной площади молодые люди специально одеваются в национальную одежду, чтобы с ними бесплатно фотографировались туристы (фото 3). Доброжелательно постоят рядом, полюбуются, зато у тебя потом будет

снимок с коренными жителями, которые делают будущее страны, но не забывают о своих корнях.

## Всё течёт, всё меняется

Экскурсоводы рассказывают, что еще недавно албанская столица выглядела удручающе: угрюмые улицы, горы мусора, устаревшая инфраструктура. Но XXI век и программа возрождения традиций превратили ее в яркий зеленый город, который продолжает развиваться. Однако свое прошлое, каким бы оно ни было, они не забывают. Например, не убрали с улиц бункеры и доты (их на улицах, в скверах и парках в 70-е годы установили аж 700 000) (фото 1). В них предполагали прятаться, если будет бомбардировка, и отстреливаться в случае атаки.

Гиганты-монументы вождей, которые украшали общественные пространства Тираны, убрали с глаз долой. Но установили их во дворе художественной галереи (фото 2). Можно подойти и сфотографировать, узнать, кому до недавнего времени здесь поклонялись.

Пока в стране нет ультрасовременных, фешенебельных отельных комплексов, огромных торговых центров или брендовой европейской аккуратности и чистоты. Но здесь есть свой колорит. Представляя страну, гиды говорят так: «Албания похожа на жемчужину, которая пока спрятана в раковине».



Албания, пытаясь составить конкуренцию соседней Черногории, делает свои пляжи комфортными. Их посещают не только местные жители, но и многочисленные европейцы, которые получают достойный отдых за небольшие деньги. Замечательные курорты албанцы открыли и на Адриатическом море, и на Ионическом (фото 4).

Фото автора.



# КЛАД В ЦЕНТРЕ

Николай ТРОПИН:

- Этот раскоп доказывает, что в Калуге сохранился культурный слой средневекового города, который необходимо изучать, тем самым увеличивая знания о его древнем прошлом и прошлом всей Центральной России.



Здесь же археологи нашли не менее интересный артефакт – часть маленькой скамеечки XVII века – периода, материальные свидетельства которого (осколки керамики не в счет) встречаются нечасто. Сейчас артефакт находится на реставрации, и, вероятно, уже в этом году его можно будет увидеть, а главное – прочесть какое слово вырезал на нем один из калужан более трехсот лет назад.

## Глобальное открытие

Раскоп в Калуге порадовал липецких археологов не одной сотней интересных находок. Помимо обуви и лавки, это осколки и целые экземпляры (наши предки бережно относились к своему имуществу и редко кто-то отправлял на свалку еще пригодные для использования чашки и плошки) посуды XVII – XIX веков, фрагменты оконных стекол, монеты...

Каждая из найденных вещей дает основание делать выводы касательно истории города в минувшие столетия. Главный из них – подтверждение сохранения в Калуге культурного слоя XVII века.

Не менее важной, как считают археологи, стала возможность проследить развитие этой части Калуги с момента, когда в XVI веке здесь еще были поля, и до появления в конце XVIII века застройки по регулярному плану. Остатки фундаментов, их расположение позволяют выдвигать предположения – как застраивалась эта территория и как уплотнялась застройка в тот период, от которого не сохранились городские планы и карты.

Фото Сергея ЛЯЛЯКИНА.

## Уникальные находки сделали археологи в сердце Калуги

Алексей КАЛАКИН

Каждый сезон исследователи старины достают из толщ земли новые артефакты. Сделанные находки открывают все новые и новые страницы прошлого, в очередной раз подтверждая факт, что мы о нём мало знаем. Нынешнее лето не стало исключением.

### Склад под окном

Улица Карпова находится в центре старой Калуги. Жизнь кипела здесь и сто, и двести лет назад. Однако жители одного из местных дворов вряд ли могли предположить, что буквально под их окнами аж с XVII века существовал старинный склад.

Так могло продолжаться еще хоть десять, хоть сто лет, если бы в преддверии нового строительства сюда ни приехали липецкие археологи, которые и сделали это уникальное открытие.

По словам руководителя работ, доктора исторических наук Николая Тропина, находка была вполне ожидаемой – в непосредственной близости от Гостиных рядов вполне логично расположение торговых лавок, мастерских и складов.

Однако то, что удалось обнаружить в засыпанном еще в XVIII веке погребе, оказалось своего рода сенсацией. Специалисты нашли здесь остатки кожаной обуви еще более раннего периода – XVII века. На первый взгляд, это всего лишь старые подметки и полустгнившие куски кожи, но уже сегодня профессионалы говорят о том, что по ним можно воссоздать калужскую моду тех далеких времен, о которых мы имеем крайне скудное представление.

### «Завалинка» под завалами

При разговоре о раскопках у многих возникает резонный в общем-то вопрос, много ли раскопали и глубоко ли пришлось копнуть. Вопрос не праздный – каждый штык лопаты – это десятилетия, столетия в глубь веков. В случае с раскопом на улице Карпова проследить пребывание здесь людей удалось примерно на три с половиной метра. Именно здесь были обнаружены остатки деревянных фундаментов домов XVIII века и выше названный погреб.



## КСТАТИ

Нынешний археологический сезон, который в самом разгаре, принес еще несколько интересных находок. Так, в начале июня в Козельске археологи впервые на территории области обнаружили весло XII-XIII веков (на фото). Несколько недель назад на территории одного из поселений Дзержинского района местными исследователями были найдены фрагменты фундамента старинного храма.



Раскопки в исторической части Калуги в этом году будут продолжены. Планируется, что их будут вести те же специалисты, что делали раскоп на улице Карпова. Где именно ими будет открыта еще одна страница истории калужского прошлого, пока, правда, неизвестно.

# ГОРОДА



Галина МАССАЛИТИНА,  
кандидат исторических наук, археолог:

*- Примерно пять лет назад я проводила раскопки буквально в пятидесяти метрах от этого участка. Тогда раскоп оказался в общем-то пустой. В старых фундаментах нами было найдено всего несколько фрагментов керамики и печных изразцов XVIII — XIX веков.*

*Тогда мы еще пошутили - наверное, просто стоило копать глубже. Как видим, сегодня в этой шутке оказалась лишь доля шутки: объем и разнообразие материала, найденного нашими коллегами, впечатляет, особенно тем, что были найдены предметы XVII века.*



## РУБЕЖИ

### Юбилейная экспедиция «Западный фронт» проходит на Зайцевой Горе

В этом году поисковым экспедициям «Западный фронт» в Бярятинском районе области исполняется пять лет.

Пятый сезон поисковики со всей страны и из-за рубежа съехались на Зайцеву Гору, чтобы продолжить дело по возвращению из небытия защитников Родины, погибших в годы Великой Отечественной войны.

В этом году в экспедиции примет участие более 200 поисковиков из 20 регионов страны.

Старт экспедиции был дан 1 июля. Торжественное захоронение останков воинов состоится 13 июля в 12:00 на воинском захоронении 269,8 «Подрыв».

Кроме этого, 11 июля в лагере экспедиции состоится церемония передачи парадного обмундирования участника боев за Зайцеву Гору Героя Советского Союза генерал-полковника Юрия Фёдоровича Зарудина.

**Алексей ВИКТОРОВ.**  
Фото автора из архива «КГВ».



## ПРОШУ СЛОВА

### Закон и традиция

То, о чем пишет в своей статье коллега Алексей Калакин, конечно, замечательно. В кои-то веки масштабные археологические исследования ведутся в историческом центре Калуги! Раскоп — целых 300 квадратных метров! Это практически столько, сколько исследовано учеными до сего дня за предыдущие 100 лет!

А ведь это печально. Получается, что Калуга — практически белый лист с археологической точки зрения. Совсем иначе обстоят дела у наших соседей: в Твери, например, или в Смоленске. Лет 15 назад довелось поучаствовать в смоленской экспедиции — там один раскоп на месте будущей многоэтажки почти в самом центре города был 3 тысячи «квадратов». Исследования в этих городах ведутся масштабно, из года в год.

Наверное, найдется человек, который скажет: мол, у Твери и Смоленска история подлиннее и побогаче будет. Не в пример маленькому литовскому городку над Окой, который в конце XIV века князь Дмитрий Московский (позже Донской) в числе прочих «отжал» у князя Ольгерда «противу крестного целования». Вряд ли мы с вами согласимся с таким подходом, тем более накануне празднования 650-летия столицы области.

Но ведь дело в том, что без раскопок мы НИЧЕГО не узнаем об истории Калуги до 1371 года, когда она впервые упоминается в жалобе того самого Ольгерда Константинопольскому патриарху. Без раскопок мы не сможем дополнить и скудные данные письменных источников более позднего времени.

Я реалист и не призываю немедленно организовать масштабные (а значит, крайне не дешевые) археологические исследования. Я лишь хочу напомнить о существовании законодательства об охране исторических памятников, к которым относится и культурный слой. Как это делается в той же Твери, в том же Смоленске. Разве мало за последние годы велось строительных работ в старой части города? А ведь согласно букве закона они должны предваряться археологическими исследованиями, ибо в процессе строительства культурный слой будет безвозвратно уничтожен вместе со всей информацией о былых временах, в нем содержащейся.

Так уж случилось (почему — не знаю), что следование законодательству в этой части у нас, в Калуге, не в традиции, о чем и говорят жалкие квадратные метры раскопок. В лучшем случае дело ограничивается приглашением археолога для наблюдения за работой экскаватора. Толку от такого наблюдения — чуть. Вот, например, при строительстве банковского офиса за храмом Жен Мироносиц в котловане открылась уникальная бревенчатая, то ли канализационная, то ли водопроводная, система XVIII века. Изучить ее археологам не удалось — слава богу хоть сфотографировали и отпилили кусок трубы для музея. Или еще случай: в ходе работ в городском парке у ресторана «Кукушка» изпод ковша полезли бревна крепости — современники Ивана Болотникова и Лжедмитрия II. Строители всё быстренько вновь упрятали под землю, под бетон...

Образ действий в подобных ситуациях, взятый за правило в столицах соседних областей, в Калуге, увы, не принят. Ни хозяйствующими субъектами, ни властями, ни контролирующими органами. Да, надо признаться, и общественность, в том числе научная, не дорабатывает.

Чтобы гордиться историей своего города, ее надо по крайней мере знать. А чтобы ее знать, надо ее изучать. У калужан много хороших, добрых традиций. Остается лишь верить, что бережное отношение к прошлому когда-нибудь войдет в их число. Или — блажен, кто верует?

Юрий РАСТОРГУЕВ



# СКОЛЬКО ЛОВИТЬ В КИЛОГРАММАХ И ШТУКАХ

**В Росрыболовстве рассказали о главных правилах любительской рыбалки**

Евгений ГАЙВА,  
«РГ»

Рыбачить этим летом любители должны по новым правилам, которые начали действовать с начала года. О чем нужно помнить, чтобы не навредить природе и не нарваться на штраф, начальник управления контроля, надзора и рыбоохраны Росрыболовства Виталий МОЛОКОВ рассказал в ходе «горячей линии» читателям «РГ - Недели».

## Не путайтесь с сетями

– Виталий Николаевич, любителям сети все-таки можно использовать?

– Применение сетей всех типов запрещено и в любительском, и в спортивном рыболовстве. Но закон предусматривает несколько случаев, когда допускается применение сетей. Например, для любительского рыболовства в районах Сибири, Дальнего Востока и Крайнего Севера, где иной способ поимки рыбы для личного потребления невозможен. Также использование сетей разрешено для представителей коренных малочисленных народов

Севера. Для них это традиционное орудие лова.

Но при этом сети будут маркироваться. Любая сеть, найденная в водоеме без установленной маркировки, без опознавательных знаков, будет признаваться автоматически незаконной, изыматься и утилизироваться в установленном порядке.

– А «экраны» - небольшие рамки, затянутые сеткой?

– Нет, они будут приравниваться к сетным орудиям лова. Вообще все запрещенные орудия лова максимально перечислены в правилах рыболовства, в соответствующем разделе, с учетом терминологии рыбаков.

## О лодках и автомобилях

– Читатели спрашивают, можно ли ловить рыбу с лодки? Можно ли использовать моторную лодку или только на веслах?

– Тут нужно обратиться к конкретным правилам рыболовства в регионах. Где-то допускается даже в период нереста рыбалка с берега удочкой на два крючка, но при этом запрещена рыбалка с лодки в период нереста. А где-то предусмотрено, что даже движение водного транспорта в период нереста в целях рыболовства ограничено. Если инспектор рыбоохраны увидит в период нереста гражданина, который просто идет по реке на лодке, у него в лодке будет еще и удочка, получается движение в целях рыболовства. Будет привлечен к административной ответственности.

Когда запретные периоды кончатся, разрешенными орудиями лова можно рыбачить и с лодки, и с берега, кому как удобно. Есть ли мотор у лодки или нет, неважно.

– Кстати, сроки разрешенной рыбалки в каждом регионе устанавливаются свои?

– Да, они прописаны в Правилах рыболовства. Например, для регионов, которые входят в Московско-Окское территориальное управление, предусмотрен запрет на рыбалку в нерестовый период до 10 июня. Конечно, бывает, что меняются погодные условия, зима может быть долгой или короткой. Так что норма эта требует изменений. Раньше территориальное управление могло, исходя из обстановки в регионе, регулировать сроки запрета. Допустим, могли снять ограничения в начале июня, а могли и позже на основании данных мониторинга. Сейчас мы планируем к ней вернуться. То есть регулировать сроки запрета с учетом объективной обстановки на водоеме.

– Часто рыбаки приезжают на автомобиле прямо на берег озера, разбивают палатки, ловят рыбу. Правилами это разрешено?

– Вот тут ситуация двоякая. Если брать сухую норму закона, то в водоохранной зоне запрещены движение и стоянка транспортных средств. Водоохранная зона устанавливается от 50 до 200 метров в зависимости от водоема. То есть можно драконовскими методами всех выгнать с береговой полосы. Но ни сил, ни средств на это не хватит, да и зачем злить людей? Если на берегу люди остановились для туризма и отдыха, это не влечет загрязнение водоема, деградацию почвы, например, люди не моют машину, нет смысла их ограничивать.

К тому же ничто не мешает положить на землю две доски и на них наехать. Тогда машина уже не будет стоять на открытой почве. Именно этого требует напрямую Водный кодекс. Например, когда промышленное предприятие осуществляет лов неводом, на берегу, на том месте, где планируется стоянка машины, сначала выкладывают пленку, потом деревянный настил и спокойно встают. Такие меры оправданны, так как бывает техника старая, автомобильные масла, нефтепродукты могут попадать в почву.

– Эти правила действуют по всем водоемам?

– Для всех. Водоохранная зона есть практически у каждого водного объекта.

## Ответ рублём

– Какие штрафы за нарушение правил ловли рыбы?

– Сегодня для гражданина штрафа за нарушение Правил рыболовства составляет от двух до пяти тысяч рублей. Но это не основная часть штрафа. Помимо него предъявляем виновному сумму ущерба, а она будет гораздо существеннее, может достигать до ста тысяч. В прошлом году впервые за десять лет были увеличены таксы за причинение ущерба водным биоресурсам. Теперь люди должны осознавать, что, если они ловили рыбу в запретный период или поймали краснокнижный вид рыбы, им будет предъявлена существенная сумма взыскания, а еще грозит уголовная ответственность.

– За что еще можно получить штраф?

– Мы привлекаем к ответственности не только браконьеров, но и тех лиц, которые нарушают режим водоохранной зоны. Допустим, это мойка транспортных средств, стоянка в береговой полосе общего пользования.

– Какие полномочия у инспектора, когда он задержал нарушителя?

– Во-первых, инспектор обязан предъявить служебное удостоверение. Он может осуществлять фото- и видеофиксацию при выявлении административного правонарушения. Во-вторых, инспектор имеет право потребовать предъявить документы, удостоверяющие личность. Имеет право досмотреть транспортное средство, допустим, лодку, которая используется, выявить сетные орудия лова, в том числе может досмотреть самого рыбака на наличие запрещенных орудий лова или водных биоресурсов. В-третьих, инспектор вправе изъять транспортное средство, оформив протокол. Далее материалы будут переданы в мировой суд, который рассмотрит дело и назначит наказание. Также материалы могут быть направлены в органы полиции для возбуждения уголовного дела. Сейчас мы стали почти в ста процентах случаев изымать сети в обязательном порядке и транспортные средства. Для пресечения правонарушения важно, например, в период нереста изъять лодку.

Печатается в сокращении.

Фото REUTERS.

## Какой ущерб придется возместить за нарушение правил ловли

(рублей за штуку)

СТЕРЛЯДЬ	4 572
МИНОГА	5 685
СУДАК	3 305
ЩУКА	925
СОМ	925
ЛЕЩ	500
ГОЛАВЛЬ	250
ПЛОТВА	250

Информацию по видам рыб, распространенных в нашем регионе, предоставил отдел государственного контроля, надзора и охраны водных биологических ресурсов по Калужской области.

## НЕ В КАПУСТЕ НАШЛИ

**Наш регион пополнился «новорождёнными» врачами, медсестрами, фельдшерами, фармацевтами, акушерами, лаборантами и зубными техниками**

Татьяна ПЕТРОВА,  
Сергей КОРОТКОВ

Все они чувствуют себя хорошо и готовы врачевать на благо населения области. Это как раз то, что нужно нашему региону, который давно уже борется с «демографической» проблемой в здравоохранении. По большому счету вопрос начал успешно решаться, когда Калуга открыла два собственных медфакультета: на базе Обнинского ИАТЭ НИЯУ МИФИ и в Калужском университете. А главной кузницей кадров для среднего медицинского звена продолжает оставаться Калужский базовый медколледж, где в последние годы был увеличен набор. И все же медиков не хватает. Именно поэтому каждый выпуск встречается с таким восторгом и надеждой, что все «люди в белых халатах» останутся работать на родной земле.



ционные технологии на основе использования современного программного обеспечения, используются дистанционные формы взаимодействия преподавателей со студентами при самостоятельной работе. Студенты отрабатывают практические навыки, рассказывают о профессиональной этике и деонтологии при работе с пациентами. Достигнуто полное взаимопонимание с клиническими базами факультета по формированию концепции взаимоотношений системы «студент – пациент – врач – преподаватель».

– Все выпускники очень мотивированы на дальнейшее обучение, – комментирует декан медицинского факультета Андрей КОТЛЯРОВ. – Мы ими гордимся.

#### Все пойдут работать в область

366 выпускниками Калужского базового медколледжа пополнилось здравоохранение региона. Среди них – 17, окончивших колледж с отличием.

Напутственные слова и поздравления сказали медсестрам, фельдшерам, зубным техникам, акушеркам, лаборантам и фармацевтам заместитель министра здравоохранения области Илья Соваков и и.о. директора колледжа Людмила Назарова.

Время обучения было непростым, но насыщенным и интересным, свой опыт и мастерство студентам передавали лучшие врачи, медсестры и фельдшеры. И вот – заветные дипломы в руках девчонок и парней, которые завтра придут в наши больницы, фельдшерско-акушерские пункты, поликлиники и аптеки. Они дают клятву выпускника, клятву верности своему делу, пациентам.

Все они уже знают, где будут работать, и все, что от радно, останутся работать в регионе.

Фото Сергея ЛЯЛЯКИНА.

#### Самый многочисленный

Дипломы об окончании высшего учебного заведения получили на днях 78 выпускников медицинского факультета ИАТЭ НИЯУ МИФИ. Это самый многочисленный выпуск медиков за всю историю существования медицинского факультета, образованного в 2008 году. Первый же выпуск получил дипломы в 2012 году – тогда новоиспеченных медиков было всего 13 человек. В настоящее время здесь обучается более пяти-

сот студентов-медиков. Главными партнерами факультета – государственными заказчиками подготовки врачей – специалистов – являются министерство здравоохранения области, ФМБА России и Медицинский радиологический научный центр им. А.Ф. Цыба, а постоянный приток новых квалифицированных кадров помогает решать задачи реформирования системы здравоохранения, его модернизации и технического переоснащения.

Некоторые ребята уже успели проявить себя в профессии. Так, студенту 6-го курса медфака Сергею Ледневу, работавшему в обнинском родильном доме, помимо законного диплома вручили благодарственное письмо от руководства КБ №8 – «за квалифицированные и оперативные действия по предотвращению угрозы жизни пациентки».

– Я желаю нашим выпускникам удачи и успехов в их нелегкой профессии, – напутствовал будущих медиков главврач КБ №8 Эдуард ИВАНОВ. – Каждый врач должен помнить, что его учеба не заканчивается с получением диплома о высшем образовании. Учитесь и совершенствоваться медик должен всегда.

Сегодня на медицинском факультете не только обучают будущих медиков, но и проводят фундаментальные медицинские и клинические научные исследования, в первую очередь ориентированные на запросы Калужского региона: разработка различных лечебно-диагностических технологий, изучение взаимодействия излучений с биотканями, создание и отработка новых технологических ядерной медицины на базе физических приборов нового поколения. На факультете работают более 30 докторов и кандидатов медицинских наук.

Совершенствование технологий преподавания занимает приоритетное место среди многочисленных направлений развития факультета. Активно внедряются информа-



#### КСТАТИ

По данным министерства здравоохранения области, в наших лечебных учреждениях не хватает 390 врачей и 310 специалистов со средним медицинским образованием. Регион нуждается в анестезиологах, педиатрах, терапевтах и неврологах, фельдшерах сельских ФАПов.



# «РОЛЬ ПРЕЗИДЕНТА МНЕ НЕ НУЖНА»



**Актёр и режиссёр Сергей БЕЗРУКОВ – о международных амбициях, случайном нокауте и помощи детям-отказникам**

Наталья ВАСИЛЬЕВА,  
«Известия»

Сергей Безруков выстроил художественную политику Губернского театра, которым руководит уже шестой год, и вернулся к активным съемкам в кино: в рабочем графике актера сегодня четыре больших проекта. Об этом народный артист России рассказал «Известиям» после награждения победителей театрального фестиваля «Фабрика Станиславского».

– Сергей Витальевич, вы и дальше планируете награждать на «Фабрике Станиславского» только артистов, игнорируя заслуги других сотрудников театрального цеха, в частности режиссеров?

– У нас действительно нет номинаций за режиссуру, поскольку на вооружение мы берем слова Константина Сергеевича Станиславского о том, что режиссер должен умереть в актере, раствориться, его не должно быть видно. Для меня странно, что у нас есть потрясающие артисты, есть хорошие фестивали, в том числе государственного масштаба, но многие из достойных работ почему-то не попадают даже в лонг-листы.

Мы не создаем альтернативу и ни с кем не соревнуемся, но хотим награждать тех, кто этого заслуживает, то есть отметить замечательные достижения в области русского психологического театра, на котором все мы держимся.

– У вас есть амбиции сделать фестиваль международным?

– Надеюсь сделать это уже в следующем году, если нам хватит финансирования. В Европе не всё так «по-европейски», как нам кажется, в их театрах много «нашего» направления. Хотелось бы привезти такие спектакли и показать нашему зрителю: «Обратите внимание, говорят на иностранном языке, но играют русскую классику и порой делают это убедительнее, чем мы сами».

– Вы настолько увлеклись театральной режиссурой, что совсем перестали выходить на сцену и собственным примером показывать, как «делать по-живому».

– Дело вовсе не в желании выступать в режиссерском качестве. Для меня было важно выстроить художественную политику Губернского театра. Пока я занимался этим, всё остальное ушло на второй план.

Боюсь загадывать, поэтому не буду открывать до конца все тайны.

## ИЗ ДОСЬЕ

**Сергей БЕЗРУКОВ** окончил Школу-студию МХАТ (мастерская Олега Табакова). Сыграл более 60 ролей в кино, в том числе воплотил на экране образы Александра Пушкина, Владимира Высоцкого и Сергея Есенина. С 2014 года – художественный руководитель Московского Губернского театра. Лауреат Государственной премии РФ, народный артист России.

Скажу лишь, что следующей весной планирую приступить к репетициям спектакля с одним очень интересным литовским режиссером. Я сам сделал ему предложение. Эта постановка по классике.

– Заинтриговали. А в кино есть новые предложения?

– В этом году у меня целых четыре большие работы. Не обо всех могу подробно рассказывать: съемки некоторых еще не начались. За две роли мне пока приходится держать кулачки: это сериал и полнометражный фильм. Замечательные предложения, зна-

менитые режиссеры. Надеюсь, что всё срастется.

Недавно я начал сниматься в фильме у Артема Михалкова «Мистер Нокаут» про советского боксера Валерия Попенченко. Он был обладателем Кубка Вэла Баркера – самой престижной награды в мировом боксе по тем временам. Даже американский боксер Мохаммед Али отмечал его манеру ведения боя. Я играю роль тренера Григория Филипповича Кусикьянца, которого считают академиком бокса. Великий был тренер, почитаю за честь играть его. Сценарий интересный, время действия – 1960-е, потрясающая картинка.

– Вы сами с боксом на ты?

– Мне нравится этот спорт. Я и в детстве боксировал: помню, отец достал мне перчатки. Когда в гости приходили одноклассники, мы с ними тоже махались. Однажды бокс понадобился для роли, пришлось начать заниматься. В итоге в картину мое боксирование не вошло, но полученная сноровка и огромное желание продолжать остались.

– В нокаут кого-нибудь отправляли?

– Был один раз такой случай классе в третьем или четвертом... Мальчишка был крепкий, но я как-то изловчился и положил его. Он потом говорил всем, что просто поскольз-

нулся (смеется). Еще я хорошо держал стойку, мне отец показывал.

– Ваша актерская копилка пополнилась ролью тренера. Осталось только сыграть космонавта и президента?

– Увольте, роль президента мне не нужна. Такая возможность уже появилась у нынешнего президента Украины, и он ей прекрасно воспользовался. Думаю, не стоит кого-то копировать, и уж тем более повторять чью-то судьбу. Каждый должен заниматься своим делом и быть в нем компетентным. Я очень хорошо разбираюсь в театре: знаю его с пеленок, вырос в его стенах, работаю по сей день. А роль космонавта, между прочим, я недавно сыграл. Снялся в эпизоде короткометражного сериала «Это типа кино».

– Это проект начинающих актеров и режиссеров. Чем он вас заинтересовал?

– История про коллизии, которые происходят с невезучей актрисой, мне понравилась, показалась смешной и похожей на правду. Подумал: почему бы не помочь ребятам? – и приехал на съемки. Проект уже доступен к просмотру на YouTube, получилось интересно и живо.

– Правда, что вы стали сотрудничать с детским благотворительным фондом?

– Да. Сотрудничаю с фондом «Измени одну жизнь», он занимается помощью детям-отказникам разного возраста, причем есть среди них абсолютно здоровые. Сейчас записываю видеоролики, чтобы подвигнуть людей на усыновление.

Мне рассказали, что «отказнички» в роддоме даже не плачут – понимают, что мамы нет. Меня это очень сильно задело. Стал выкладывать посты у себя в Instagram – так мы помогли двум подопечным фонда, девочке и мальчику, найти семью. В Instagram фонда сразу прибавилось подписчиков, пошли активные обращения. Рад участвовать в такой рекламе, считаю это правильным. Мы с женой и сами твердо решили, что когда-нибудь усыновим ребенка. Это одно из наших желаний на будущее.

Печатается в сокращении.

Фото Дмитрия КОРОТАЕВА и Ольги ШКВАРУН, «Известия».

Во время съемки в проекте «Это типа кино».



# РОК-МАТРЁШКИ И НЕ ТОЛЬКО...

Удивительные работы калужской художницы Ирины СИЗОВОЙ понравились Оззи Осборну

Татьяна  
САВКИНА

Хитом творчества Ирины стали матрешки с портретами Оззи и членов его команды. Один из фанатов решил преподнести рок-легенде сувенир с «русской душой». Найдя мастера через интернет, он сделал заказ на изготовление матрешек с изображением музыкантов. Для этого автору пришлось не только пролистать десятки фотографий, но и самой окунуться в мир «тяжелой музыки», посмотреть записи выступлений.



## ИЗ ДОСЬЕ

Ирина СИЗОВА окончила ДШИ № 3 Калуги. Затем последовало обучение в Московской школе художественных ремесел. Высшее образование получила в педагогическом университете им. М. А. Шолохова, поступив на отделение декоративно-прикладного искусства и народных промыслов. Филиал учебного заведения находится в Сергиевом Посаде, откуда несколько веков назад началось распространение матрешки по территории Российской империи, что заинтересовало молодого мастера. Помимо педагогической деятельности процесс росписи матрешки стал для Ирины призванием. К сегодняшнему дню такого опыта работы набежало около двух десятков лет.



## «Великий и ужасный» с самоваром

— Когда получила необычный заказ, в голову пришла интересная мысль: я решила сделать портреты в виде шаржей. Конечно, хотелось показать что-то наше, национальное, российское — так родился образ Оззи Осборна с самоваром. И... в платочке, — улыбается моя собеседница.

Каждому из четырех участников группы был изготовлен набор матрешек. Первая игрушка оформлена в стиле традиционной росписи с видами Кремля, Исакиевского собора, русской тройки. А внутри сюрприз от автора — изображение певца, для которого данный набор предназначался. Так «великий и ужасный» появился в четырех ипостасях: помимо милой старушки с самоваром в руках и в круглых осборновских очках солист стал... русским богатырем, ковбоем и даже пиратом. Вручение матрешек состоялось на одном из концертов летом 2018 года

(это был мировой тур, которым Осборн отмечал пятидесятилетие карьеры, концерты проходили в Москве и в северной столице). Работу калужанки оценили по достоинству! Стоит сказать, что подобная история была с еще одним корифеем рок-музыки — группой Kiss. Ирина также рисовала матрешек с изображением знаменитой «банды» из Нью-Йорка, игравшей музыку в стиле глэм-рок и хард-рок.

## Из прошлого в современность

Мастерица дает возможность посмотреть на народную куклу другими глазами. Матрешки в исполнении Ирины очень необычны — на их фарфурках нарисованы настоящие картины.

Каждая игрушка из коллекции имеет свой наряд и рисунок на переднике, так под кистью художницы появляются веселые народные хоры, волшебный сказочный мир. Он срисован с иллюстраций детских книг, в первую очередь ска-

зок Пушкина, очарование Калуги в старинных архитектурных сооружениях — Каменный мост, палаты Коробовых, комплекс Гостиных рядов. Нашла здесь воплощение и космическая тема. Вообще в сочетании с затейливой вязью орнаментов это выглядит очень цельно и празднично. По словам автора, на создание таких реалистичных картин повлияло обучение в Московской школе художественных ремесел, где во главу угла ставили реализм.

— Калужские памятники настолько красивы, настолько ажурны, что хочется отобразить их в своих работах, — признается моя собеседница.

Та русскость, которую хранят матрешки, будто разлита в воздухе. Ирина родилась и воспитывалась в творческой семье: ее отец, как и тетя, от природы обладали даром рисования. Проживая в небольшой деревне Юхновского района, профессионального образования художники-самоучки не получили, рисовали, основываясь на тех базовых знаниях, которые дала сельская школа, но при этом на бумаге появлялись замечательные картины. Талант передался и Ирине, вылившись в такое творчество, как роспись игрушки.

— С детства мне нравилось рисовать лица и архитектурные пейзажи, может быть, это повлияло на мой выбор в дальнейшем, — рассказывает Ирина. — Поступив в пе-

дагогический университет имени Шолохова, филиал которого располагается в Сергиевом Посаде, я посещала местные музеи, знакомилась с людьми, которые расписывали матрешек. И знаете, я этим прониклась, ведь Сергиев Посад славит тем, что является колыбелью матрешечной росписи.

Оказывается, в простой деревянной кукле, которая хранит в себе себе подобных, есть простор для полета фантазии. Над каждой серией своих красавиц Ирина колдует достаточно долго, работа может занять от трех месяцев до нескольких лет. Все идет от вдохновения — необходимо полностью прочувствовать тему.

— Когда занимаешься росписью, так много души в это вкладываешь, что думать в тот момент больше ни о чем не можешь, — делится мастер. — Здесь нужна полная концентрация, ты полностью предоставлен тому образу, который возник в твоих мыслях.

Иногда она не знает, каким будет новое ее творение, с каким рисунком, в каком цвете исполнено, еще не сложился образ. Но стоит деревянную заготовку взять в руки, приходит понимание, какой должна быть эта девочка-кукла, как надо украсить ее наряд — она будто сама ведет художника.

Фото автора  
и из архива Ирины Сизовой.



# СОХРАНЯЯ ТРАДИЦИИ – К НОВЫМ ПОБЕДАМ!

**Калужскому  
областному  
спорту  
исполняется  
75 лет**

Павел  
РОДИОНОВ

Мы продолжаем вас знакомить с историей физической культуры и спорта в регионе.



Окончание.  
Начало в № 26 от 28 июня.

## Укрепились база – появились достижения

В 60 - 70-х годах в связи с началом крупного промышленного строительства в области калужский спорт выходит на новый виток своего развития. Радовали на республиканской арене достижения футболистов, лыжников, легкоатлетов, представителей волейбола, настольного тенниса, прыжков на лыжах с трамплина. В Калуге

был построен 25-метровый бассейн «Дельфин», 70-метровый лыжный трамплин, учебно-тренировочная база «Анненки», открыта самая крупная в области детско-юношеская спортивная школа «Юность». Постоянно росло количество спортзалов и спортплощадок в городах и районах области. Сегодня практически в каждом муниципальном образовании есть современный многофункциональный физкультурно-оздоровительный комплекс.

В августе 1973 года сборная области стала победительницей на домашнем для себя чемпионате РСФСР

На 1 января 2019 года регулярно занимаются физкультурой и спортом

около **380 тысяч человек**  
в возрасте от 3 до 79 лет.

Это

**40,5 %**  
населения  
региона.



по многоборью ГТО на призы журнала «Спортивная жизнь России». С конца 70-х годов спортсмены Калужской области добиваются дальнейших успехов на чемпионатах и первенствах России и СССР. Появляются первые чемпионы страны и победители международных соревнований по лёгкой атлетике, прыжкам на лыжах с трамплина, лыжным гонкам, фехтованию.

В период 90-х годов калужский областной спорт не просто выжил, но и сумел сохранить материально-техническую базу, кадровый потенциал.

## Успехи сегодня

В перечень базовых в регионе в 2019 году включены 13 видов спорта. Это плавание, гребной спорт, волейбол, лёгкая атлетика, спортивная гимнастика, конный спорт, шашки, горнолыжный спорт, бадминтон, футбол, тяжёлая атлетика, спорт глухих и спорт слепых. Всего развивается более 90 видов спорта. Официально зарегистрировано 85 областных спортивных федераций.

Опорными базами подготовки кандидатов в сборные команды России на территории области по этим видам являются 15 спортивных школ олимпийского резерва.

В регионе в 50 спортивных школах, включая спортшколы олимпийского резерва, занимается более 36 тысяч человек. В области сегодня трудятся 29 заслуженных тренеров России.

Только в прошлом году подготовлено три мастера спорта России международного класса, один заслуженный мастер спорта, 39 мастеров спорта России, 232 кандидата в мастера, 548 спортсменов 1-го разряда, 35 857 человек других массовых разрядов.

В списки спортсменов спортивных сборных команд Российской Федерации включены 33 калужских спортсмена-инвалида по таким видам, как голбол, торбол, пауэрлифтинг (спорт слепых); волейбол, плавание (спорт глухих); плавание (с повреждением опорно-двигательного аппарата).

**Фото из открытых источников сети интернет и из архива министерства спорта области.**

*В Калуге строится современный Дворец спорта, который станет подарком городу к 650-летию.*



## Есть результат!

Управление административно – технического контроля сообщает:

✓ В Медыни выявлен факт ненадлежащего содержания ограждения (железобетонного забора). У него загрязнена поверхность. Виновное лицо привлечено к административной ответственности, выдано предписание об устранении выявленных нарушений. И только после этого нарушение было устранено, забор выкрашен в белый цвет.

✓ Обнаружена стихийная свалка бытового мусора на территории земельного участка, расположенного на повороте в калужскую деревню Галкино под Калугой. В ходе проверки установлено, что этот участок является муниципальной территорией, содержание которой осуществляет управление городского хозяйства Калуги.

За ненадлежащее содержание территории оно привлечено к ответственности. В результате принятых мер свалка мусора и крупногабаритных отходов ликвидирована, территория приведена в надлежащее состояние.

✓ Выявлено ненадлежащее содержание территории, прилегающей к контейнерной площадке, расположенной в поселке Ферзиково. Виновное лицо привлечено к административной ответственности. Нарушения устранены.

✓ Обнаружено, что в Кирове сотрудники Калугаоблводоканала проводили земляные работы по ремонту водопровода. А когда она была закончена, нарушенное состояние участка территории не восстановили. В отношении этой организации возбуждено дело об административном правонарушении. Наказание влечет за собой штраф в размере от одной до двадцати тысяч рублей.

## С обновкой

Калуга наконец-то получит дополнительное количество урн для улиц и скверов. Как рассказали в городской управе, к середине июля будет установлено 513 новых урн. Часть из них закрепят на троллейбусных опорах вдоль центральных улиц, а остальные вдоль улиц Кирова, на площадях Мира и Победы. Новые урны по вместимости гораздо больше нынешних. Это поможет содержать территории в чистоте, ведь мелкие урны наполняются мусором очень быстро. В итоге вокруг них образуется неряшливая территория.

## Приказ исполнен?

На минувшей неделе рано утром городской голова Калуги Дмитрий Разумовский обошел часть улиц и площадей города и пришел к печальному выводу, что тот плохо убирается. Сделал фотографии загрязненных территорий и показал на рабочей планерке. Дмитрий Олегович призвал работников Калугаблагоустройства впредь убирать город до семи утра, то есть до того времени, пока люди не вышли на работу.

«Поменяйте график уборки, – обратился Дмитрий Олегович к руководству подведомственной организации, – после семи утра город должен быть чистым. Если мусор дальше будет накапливаться, то выходите убирать второй раз в день. Почему у вас не организована работа?!»

Прошло две недели. Результаты вызова на ковер уже можно наблюдать. Есть эффект?

# КАЖДОМУ ДОМУ СВОЙ СКВЕР

**Жюри конкурса  
«Калуга в цвету»  
приступило к работе**

Капитолина  
КОРОБОВА

Каждую неделю до Дня города члены комиссии будут выезжать к участникам и оценивать их работу по созданию газонов и клумб во дворах и на территориях предприятий.



В числе членов жюри – журналист нашей газеты. Для нас это очень важно, поскольку мы как областная газета имеем возможность показать жителям всего региона, как благоустраивается Калуга, как жители столицы области самостоятельно украшают свои дворы и какие тенденции появляются в ландшафтном дизайне.

В этом году на первый отборочный тур конкурса было подано около тысячи заявок. На второй финальный прошли 400 претендентов на победу в номинациях на лучшее озеленение многоквартирного дома, территорий организаций, социальной инфраструктуры и городских пространств.

В числе номинаций выбор лучшей клумбы, самого цветущего двора. Будет выбран и самый талантливый непрофессиональный ландшафтный дизайнер в номинации «Лучшее решение малых архитектурных форм во дворе многоквартирного дома» (в номинацию входят альпийские горки, скульптуры из растений, каркасные клумбы и т.п.).

Жюри уже посетило участников, которые живут в микрорайонах Подзавалья, Сосновой рощи, Чичерина, Тепепца, Селикатного. Мы увидели активных калужан, которые с удовольствием своими силами благоустраивают территории у дома, получая удовольствие и радостные эмоции.

Первые выводы таковы: калужане перестали использовать для украшения своих клумб и газонов мягкие игрушки и шины. Эти уста-

Московская, 217. Цветник разбила и придумала дизайн Елена Родионова.

ревшие элементы декорации канули в Лету почти везде. Теперь люди стремятся облагородить свой зеленый участок очень изящно с помощью альпийских горок, красивых камней, множества декоративных растений. Главная тенденция 2019 года: активные калужане пытаются превратить свой двор в мини-сквер. Многим помогают



Самый большой цветник в Калуге на Пухова, 23а. Его создала Ирина Покрекая.

это сделать городские депутаты. Они способствуют появлению во дворах красивых лавочек, леерных ограждений, бордюров.

Краж с участков стало меньше, хотя они все еще есть. Почувствовав это, люди стали привозить с дач на посадку уже дорогие растения, которые в прежние годы быстренько бы выкопали под покровом ночи такие же коллеги-дачники.

Фото автора.

Бульвар Энтузиастов, 8. Здесь был бурьян и свалка – без слез не взглянешь, но Владимир Губин и его соседи превратили его своим трудом и материальными вложениями в сквер.



6+

Министерство культуры и туризма Калужской области  
КАЛУЖСКИЙ МУЗЕЙ ИЗОБРАЗИТЕЛЬНЫХ ИСКУССТВ

# субботний МУСЕЙОН

Цикл музыкально-поэтических вечеров

6 июля в 16.00  
Показ фильма Государственного Русского музея «И. Айвазовский»

13 июля в 16.00  
Показ фильма Государственного Русского музея «К. Сомов»

27 июля в 16.00  
Показ фильма Государственного Русского музея «Пленённый Италией Сильвестр Щедрин». «Христоф Гроот и Елизаветинское время»

Часы работы музея  
Ежедневно — 10.00–18.00,  
кроме понедельника  
Суббота — 11.00–19.00  
Адрес: г. Калуга, Ленина, 103  
Информационно-образовательный и выставочный центр Калужского музея изобразительных искусств  
Тел. для справок: 56-28-30; 56-38-20



Музей изобразительных искусств  
Телефоны: 56-28-30, 56-38-20.

с 11 июля по 8 сентября 2019 г.

# ВЫСТАВКА ТИТАНИК

0+

## КАТАСТРОФА ВЕКА!

АРХИВЫ·ВЕРСИИ·ФАКТЫ  
ПОДВОДНЫЕ И ИСТОРИЧЕСКИЕ ФОТОГРАФИИ

12+

РЕЖИМ РАБОТЫ:  
ежедневно с 10:00 до 18:00; суббота - с 11:00 до 19:00.



Филармония, площадка «Гостиный Двор»

5 июля, 19.00 0+

КАЛУЖСКАЯ ОБЛАСТЬ 75 ЛЕТ

## СОЛО С ОРКЕСТРОМ «КАЛУЖСКАЯ ЛЕТОПИСЬ»

Концерт к 75-летию образования Калужской области

В программе принимают участие: народный артист России Евгений Князев, Калужский молодёжный симфонический оркестр им. С. Т. Рихтера, академический хор Калужской областной филармонии, артисты Калужского областного драматического театра.

Вход свободный.

МИНИСТЕРСТВО КУЛЬТУРЫ РОССИЙСКОЙ ФЕДЕРАЦИИ

ГОСУДАРСТВЕННЫЙ МУЗЕЙ ИСТОРИИ КОСМОНАВИКИ ИМЕНИ К. Э. ЦОЛКОВСКОГО  
МУЗЕЙ-КВАРТИРА К. Э. ЦОЛКОВСКОГО (Г. БОРОВО) 6+

# НА ПУТИ К БЕСКОНЕЧНОСТИ

11:00-15:09 2019

Выставка посвящена 60-летию запуска первых советских лунных аппаратов, она рассказывает о долгом пути, начатом в 1958 году с неудач, прорыве 1959 года, когда три первых лунника передали на Землю научную информацию о нашем спутнике, о первой мягкой посадке 1966 года и о последней советской работе на Луне, отправленной в полёт в 1976 году.



Музейно-краеведческий центр «Дом Г.С. Батенькова» 6+

Калуга, ул. Суворова, 42

Департамент культуры г. Москвы  
Министерство культуры Калужской области  
Музей-панорама «Бородинская битва»  
Калужский объединённый музей-заповедник  
Музейно-краеведческий центр «Дом Г.С. Батенькова»

## Выставка

# Какой необычный город!

Образ Москвы конца XVIII - начала XIX века в т.ч. в интерьерах с оригиналом М.В. Вилларда и воспоминаниями современников.



ВОЕННО-ИСТОРИЧЕСКИЙ ФЕСТИВАЛЬ

# ВЕЛИКОЕ СТОЯНИЕ НА УГРЕ 1480

Калужская область село ДВОРЦЫ 13 июля 2019

6+

ПЛОЩАДКА ВОЕННО-ИСТОРИЧЕСКОЙ РЕКОНСТРУКЦИИ НА БЕРЕГУ РЕКИ УГРЫ У ПАМЯТНОГО ЗНАКА, ПОСВЯЩЕННОГО ВЕЛИКОМУ СТОЯНИЮ

11.00 - 17.00  
Русский воинский лагерь; Лагерь Большой орды; Историческая ярмарка; Работа военно-исторических площадок; Выступление фольклорных коллективов; Город мастеров, мастер-классы; Трапезная.

14.30 Торжественная церемония, посвященная 539-летию Великого стояния на реке

15.00 Сказ о Великом стоянии и реконструкции боя русских и ордынский войск на реке Угре в 1480 гг.

ВЛАДИМИРСКИЙ СКИТ  
13.00 Торжественное Богослужение в память о Великом стоянии на Угре  
13.30 Крестный ход по берегу реки Угры к памятному знаку, посвященному Великому стоянию  
13.00 - 18.00 Работа музейной экспозиции и диорамы П.В. Рыженко «Великое стояние на реке Угре»



6 ИЮЛЯ ФИЛАРМОНИЯ

Гостиный Двор Начало в 18:00

# ЛЕТНИЙ ДЖЕЗ

Телефон касс 55-40-88  
Онлайн-продажа <http://filarmonika.ru>

При поддержке Посольства США

- КАЛЕБ ХОУЛИ и CALEB HAWLEY'S BAND (США)
- Группа RUSS FLOYD (трибют PINK FLOYD) (г. Тверь)
- Кантри и блюграсс-группа «ВЕСЕЛЫЙ ДИЛИЖАНС» (г. Обнинск)



КАЛУЖСКИЙ ОБЛАСТНОЙ ДРАМАТИЧЕСКИЙ ТЕАТР 1777

# УВАЖАЕМЫЕ ЗРИТЕЛИ!

6+

КАЛУЖСКИЙ ОБЛАСТНОЙ ДРАМАТИЧЕСКИЙ ТЕАТР С РАДОСТЬЮ ПРИГЛАШАЕТ ВАС НА ПРАЗДНИК ОТЕЧЕСТВЕННОГО ИСКУССТВА - VII ВСЕРОССИЙСКИЙ ТЕАТРАЛЬНЫЙ ФЕСТИВАЛЬ «СТАРЕЙШИЕ ТЕАТРЫ РОССИИ В КАЛУГЕ»

15 КОЛЛЕКТИВОВ ИЗ РАЗНЫХ ГОРОДОВ! СПЕШИТЕ ВИДЕТЬ С 13 ПО 22 СЕНТЯБРЯ. В СЛЕДУЮЩИЙ РАЗ ТОЛЬКО ЧЕРЕЗ 3 ГОДА!

Мы вас любим и ждём!

Справки по телефонам: 57-43-18, 56-39-48



6+

Министерство культуры Калужской области  
Калужский объединённый музей-заповедник  
Музейно-краеведческий центр «Палаты Коробовых»

## ВЫСТАВКА

# ТРАДИЦИИ РУССКОГО ЧАЕПИТИЯ

Музейно-краеведческий центр «Палаты Коробовых» по адресу: Калуга, ул. Плеханова, 88



МОЛОДЫЕ ФОТОГРАФЫ РОССИИ 2019

Калужский музей изобразительных искусств  
(ул. Ленина, 103, тел.: 56-28-30, 56-38-20)  
До 16 июля

## Выставка фестиваля

Дом музыки  
(ул. Кирова, 6, тел.: 72-32-71)  
Выставка фестиваля «Первозданная Россия»

6+



ОБЪЯВЛЕНИЕ

НАДИ

ПРОВЕДЕНИЕ ПРАЗДНИЧНЫХ МЕРОПРИЯТИЙ!

СОБИТИЕ СО ВКУСОМ

ВЕДУЩАЯ - НАТАЛЬЯ

ПЕВЕЦ-DJ - ДМИТРИЙ

- Свадьбы
- Юбилей
- Корпоративы
- Шоу-программы

- индивидуальные сценарии
- конкурсы, интерактивы
- церемонии, живой вокал

8-919-035-09-26  
8-965-701-90-92

<http://nadi40.ru>

## СПОРТ

## Шестой титул на двоих

В Швеции завершился чемпионат Европы (до 20 лет) по пляжному волейболу. В борьбу за награды вступили 32 пары из 19 государств Европы. За сборную России выступили представители ВК «Обнинск» и СШОР им. А. Савина: Мария Воронина, Мария Бочарова и Дмитрий Веретюк.



Две Марины не знали поражений и со стадии 1/8, поочередно обыграли немку Кунст – Мюллер (21:11, 21:17); гречанок Бака – Клепку (21:17, 21:16) и испанок Альварес – Мореню (21:19, 26:24). В решающем матче им противостояли представительницы Нидерландов Ван Дрил – Схон, но и они не устояли перед победным натиском Бочаровой и Ворониной – 21:19, 21:16. И это уже шестой чемпионский титул наших обнинских спортсменок!

## Триумф калужских «маршалов» в Париже!

В Париже завершился Кубок Европы по гиревому спорту, в котором принимали участие 250 силачей из 14 стран. В сборной России выступили пять представителей спортивной школы «Маршал» (Жуков).

По две золотые медали в различных упражнениях на счету Ирины Мартыновой, выступавшей в весовой категории свы-

ше 65 кг, и Владимира Гурова (85 кг). По одной золотой медали у Елизаветы Сафроновой (длинный цикл, весовая категория 63 кг) и Владимира Смирнова (двоеборье, 73 кг). «Серебро» на счету Натальи Барбаковой (рывок, 63 кг) и Владимира Смирнова (длинный цикл). «Бронза» в рывке у Елизаветы Сафроновой.

## Четыре награды наших гребцов на чемпионате России!

Завершился чемпионат страны по гребному спорту, в котором участвовали более 320 претендентов на награды и путёвки в национальную сборную из 19 регионов.

На счету калужан из СШОР по гребному спорту по две золотые и серебряные медали. На высшие ступени пьедестала почёта в «двойках» поднялись Александр Туфанюк и Александр Богдашин (Краснодар), а также Илья Кондратьев и Андрей Потапкин (Москва). «Серебро» у калужанки Зарины Михайловой и её напарницы Анны Блиновской (Санкт-Петербург), а также у наших земляков Ильи Кондратьева и Василия Степанова, выступавших в «четвёрке» вместе с Андреем Потапкиным и Вячеславом Михайлевским (Краснодар).

## Кубок России приняли в обнинском «Олимпе»

640 претендентов на награды из 60 субъектов РФ боролись на дорожках бассейна Обнинска за главный трофей страны. На счету представителей сборной Калужской области 12 наград: семь «золотых», две «серебряных» и три «бронзовых». Это позволило нашей команде занять седьмое место среди 23 сборных первой группы. Свой весомый вклад в этот результат внесли представители СШОР «Олимп» (Обнинск): заслуженные мастера спорта Михаил Вековищев, Анастасия и Сергей Фесиковы, мастер спорта международного класса Андрей Николаев и мастера спорта России – Максим Голубев и Анастасия Авдеева. Валерия Суханова из СШОР «Юность» (Калуга) показала восьмое время в финальном заплыве на 100 метров вольным стилем.

Павел РОДИОНОВ.

## РЕКЛАМА И ОБЪЯВЛЕНИЯ



## СтройСберКасс

НЕКОММЕРЧЕСКАЯ ОРГАНИЗАЦИЯ КРЕДИТНЫЙ ПОТРЕБИТЕЛЬСКИЙ КООПЕРАТИВ

**СБЕРЕЖЕНИЯ  
ЗАСТРАХОВАНЫ**

### СБЕРЕГАТЕЛЬНАЯ ПРОГРАММА

# ПОПОЛНЕНИЕ БЮДЖЕТА 13,5%

Годовых\*

НО КПК «СтройСберКасс». Сумма сбережений: от 2 000 руб. до 4 млн руб. Срок размещения: от 3 мес. Валюта: рубли. Процентная ставка: 13,5 % годовых\*. Возможность довложения: да (от 1000 руб. в первую половину срока действия договора). Возможность снятия процентов в период действия договора: да, в соответствии с условиями договора. Условия досрочного расторжения договора: 3 % годовых за фактическое время нахождения сбережений в кооперативе. Досрочное прекращение действия программы: да, в соответствии с решением Правления. Услуги предоставляются только членам КПК. Вступительный взнос – 100 руб., паевой взнос – 200 руб. Членство в КПК может повлечь дополнительные расходы. С полной информацией и условиями членства можно ознакомиться в подразделениях КПК, на сайте stroysberkass.ru и по тел. 8-800-2000-255. НО КПК «СтройСберКасс» является членом НП СРО КК «Содействие», реестровый № 121 от 30.08.2011. Риск ответственности НО КПК «СтройСберКасс» за нарушение договоров, на основании которых привлекаются денежные средства пайщиков, застрахован в НКО НОБС (лицензия ЦБ РФ ВС № 4301) на основании договора С/0519-10 от 03.05.2019 г. Ставка подлежит снижению при снижении ключевой ставки ЦБ РФ. Вся информация несёт справочный характер и не является офертой. \*Кооператив удерживает налог на доходы физических лиц с суммы процентного вознаграждения на основании ст. 214.2.1 п. 2 ст. 224 НК РФ.

☎

(4872) 570-979

С Вами 10-й год!

г. Калуга, ул. Кирова, д. 47

## Гороскоп с 8 по 14 июля

- Овен (21.03 - 20.04)**  
Начало недели удачно для поездок и приобретения транспорта, а также активных переговоров. В выходные дни будьте осторожнее в словах: можете ненароком лишиться покоя и сна кого-то из близких людей.
- Телец (21.04 - 21.05)**  
В начале недели проявите интерес к новым предложениям, тогда они начнут поступать к вам в нарастающем темпе. Суббота подарит интересные поездки, а воскресенье вы можете провести с любимым человеком.
- Близнецы (22.05 - 21.06)**  
Наступило благодатное время, когда вам открыты все дороги - просто выберите понравившееся направление. А вот разногласия в коллективе, проявление неблагодарности от людей, которым Близнецы оказали содействие, могут выбить их из колеи.
- Рак (22.06 - 23.07)**  
Слишком быстрое исполнение желаний должно насторожить: скорее всего, оно не сулит ничего особо хорошего. Но появится много новых приятных стимулов в жизни, хотя финансовая ситуация заставит держать себя в руках.
- Лев (24.07 - 23.08)**  
С четверга Львы могут найти немало единомышленников. Некоторых ждёт участие в выставках и презентациях, можно подумать о приобретении акций и ценных бумаг. В субботу могут оживиться старые отношения с деловыми партнёрами.
- Дева (24.08 - 23.09)**  
С деньгами работайте в среду и четверг, есть все шансы увеличить личный бюджет. Полное взаимопонимание будет царить в отношениях с близкими людьми. А потеря контроля и самонадеянность будет грозить вам различными авариями.
- Весы (24.09 - 23.10)**  
Во вторник не планируйте ничего серьёзного. В четверг реальны денежные поступления. Пятница благоприятна для подписания договоров и заключения сделок, касающихся недвижимости, стройматериалов и благоустройства территорий.
- Скорпион (24.10 - 22.11)**  
Скорпионам необходимо спрятать свои уязвимые места подальше от взглядов окружающих. Убедившись в серьёзности своих намерений, соберите все свои способности и силы, а затем приступайте к решительным действиям.
- Стрелец (23.11 - 21.12)**  
Неделя благоприятна для выгодных коммерческих предложений - рассмотрите их с полной серьёзностью. Постарайтесь меньше рассказывать окружающим о своих финансовых планах, так им легче будет реализоваться. В четверг стоит отдать мелкие долги.
- Козерог (22.12 - 20.01)**  
В среду и четверг ценой больших усилий вы преодолите неприятности в общении или работе. Настал момент для реализации дела, которое давно не получалось. Сделайте шаг вперёд - и почувствуете уверенность в собственных силах.
- Водолей (21.01 - 19.02)**  
Водолеи могут наконец «заметить», для этого надо без стеснения ярче заявлять о себе, знакомиться с новыми людьми и активно участвовать в публичной и общественной деятельности.
- Рыбы (20.02 - 20.03)**  
Для Рыб наступила неделя сбора урожая и подведения итогов проделанного. У вас достаточно времени, чтобы заняться усовершенствованием достигнутого. Тщательно отшлифованный результат вашего труда будет высоко оценен.

Гороскоп предоставлен  
ООО «Современные информтехнологии».

## Неблагоприятные дни

7, воскресенье, с 8 до 10 часов  
10, среда, с 18 до 20 часов

Уважаемые налогоплательщики, Инспекция ФНС России по Московскому округу г. Калуги в преддверии отпускного сезона рекомендует заранее убедиться в отсутствии долгов по налогам. непогашенная задолженность является основанием для обращения за ее взысканием в службу судебных приставов, которые имеют право ограничить выезд должника за пределы России. Получить актуальную информацию о задолженности, а также оплатить налоги можно в «Личном кабинете налогоплательщика для физических лиц». Для этого достаточно ввести реквизиты банковской карты или воспользоваться онлайн-сервисом одного из банков-партнёров ФНС России. Оплатить налоги можно также с помощью сервиса «Заплати налоги» на сайте ФНС России или в банке. Для решения вопросов, связанных с задолженностью, можно обратиться в любую налоговую инспекцию, направить заявление через Личный кабинет или с помощью сервиса «Обратиться в ФНС России».

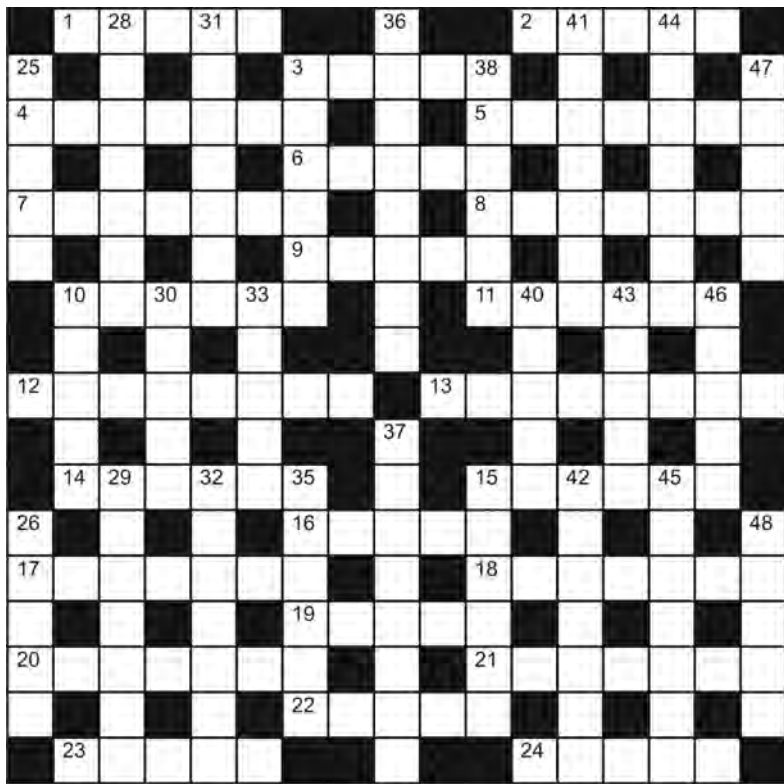

**По горизонтали:** 1. Область распространения 2. Город кинофестивалей 3. Слои корки цитруса 4. Представитель национальности России 5. Вера в существование Бога 6. «Расписание» прибытия поездов и самолетов 7. Каравай хлеба 8. Плетение из нитей 9. Цирковая кличка Каштанки 10. Футбольное заграждение 11. Миф. герой, приговоренный к мукам голода, страха 12. Совокупность граждан страны 13. Домашний персонал 14. Один из трех мушкетеров А. Дюма 15. Отворот пиджака, пальто на груди 16. Всякое живое существо (устар.) 17. Медсестра при больном 18. Зубной врач по старинке 19. Пробивающийся из-под земли источник 20. Острые металлические щипцы 21. Нацеливание орудия 22. Трамвай, возимый лошадьми 23. Прозвище «двортерьера» 24. Один из

Ответы на кроссворд и сканворд, опубликованные 28 июля



**По вертикали:** 25. Верхняя одежда для нижней части тела 26. Средство размножения клубники 27. Осетрина 38. Диктор 15. Пьянка 40. Уитни 41. Габарит 42. Салазки 43. Итиль 44. Истукан 45. Мишурин 46. Аниме 47. Окунь 48. Водка

РЕКЛАМА

**РИТУАЛЬНОЕ АГЕНТСТВО «ВОЗНЕСЕНИЕ»**  
г. Калуга, ул. М. Жукова, 18

**ПОЛНЫЙ КОМПЛЕКС РИТУАЛЬНЫХ УСЛУГ**

- Большой выбор ритуальных принадлежностей
- Ритуальный и пассажирский транспорт по России и странам СНГ
- Поминальные обеды
- Низкие цены
- Памятники. Ограды. Благоустройство захоронений

**59-55-07, 8-919-033-4000**  
КРУГЛОСУТОЧНО

Калужские Губернские ВЪДОМОСТИ

**Учредитель:** ГБУ КО «Издательский дом «КГВ».  
Газета зарегистрирована Управлением Федеральной службы по надзору за соблюдением законодательства в сфере массовых коммуникаций и охране культурного наследия по Центральному федеральному округу (г. Москва). Регистрационный номер – ПИ № ФС1-80012К. Индекс 51 783. Газета выходит один раз в неделю. Цена свободная. Тираж 100 000 экз.

**Главный редактор А.Ю. АМБАРЦУМЯН**  
**Издатель:** ГБУ КО «Издательский дом «КГВ» (директор Ю.А. Расторгуев).  
**Адрес редакции, издателя:** 248000, г. Калуга, ул. Марата, 10.  
Телефон: 59-11-20.  
E-mail: contact@vest-news.ru, http://www.kgvinfo.ru

Телефоны отделов:  
писем и социальных проблем – 79-50-51;  
политики – 59-11-25; экономики – 56-28-81;  
культуры – 57-72-81; новостей – 59-11-32;  
рынка товаров и услуг – 56-25-18.

**Отпечатано:**  
1 завод (50 000 экз.) - типография ООО «ВМГ-Принт», 127247, г. Москва, Дмитровское ш., 100. Заказ 1758.  
2 завод (50 000 экз. с межрайонными вкладками) - филиал ОАО «ПФОП» «Волоколамская типография», 143600, г. Волоколамск, ул. Парковая, 9.  
Заказы: с вкладкой «КГВ-СЕВЕР» - № 1881 с вкладкой «КГВ-ВОСТОК» - № 1882 с вкладкой «КГВ-ЗАПАД» - № 1883 с вкладкой «КГВ-ЮГ» - № 1884

Материалы, помеченные знаком Р под рубриками «Ракурс рынка», «Политинформация» и в такой рамке публикуются на коммерческой основе. Ответственность за содержание рекламных текстов несет рекламодатель.

**Телефон отдела рекламы – 57-64-51.**  
Мнение авторов может не совпадать с мнением редакции. Редакция рецензирует и возвращает только заказанные ею материалы.

Актер, исполняющий второстепенные роли без слов  
Радость журналиста  
Стилизованные листья на капителях колонн  
Способ решения  
Изысканное кушанье  
Произведение Мериме  
Предсказание будущего  
Владелец харчевни  
Избирательный ящик  
Народ Азии  
Амер. драматург. «Кто боится Вирджинии Вульф»  
Ничем не ограниченная власть  
Разновидность имени Иосиф  
Отсутствие света  
Химический элемент, неметалл  
«Пиджачная» ткань  
Отрицательно заряженный электрод  
Река в Германии, приток Дуная  
Самая большая река Великобритании  
Растительность, природная зона  
Вид летней обуви  
Аморфный драгоценный камень  
Апостол, предавший Христа  
Сложенная большой кучей солома  
Уважительное обращение к даме  
Заключительная часть литературного произведения  
Участь, судьба  
Удача в достижении поставленной цели  
Ядовитое вещество  
Небольшая кадка  
Разновидность горнолыжного спорта  
Два сапога  
Представитель зимнего вида спорта  
Шведская водка  
Определенный порядок  
Изнанание хвори из организма  
Носовое отверстие  
Армейское распоряжение  
Река в Иркутской области и Якутии  
Старинное охаивание  
Переход через реку, препятствие  
Дитя, ребенок (устар.)  
Уменьшение зрительного и темного поля зрения  
Одно из направлений стрелки компаса  
Числовая величина  
Крестянский кафтан из толстого сукна  
Муж. имя (древнеевр.) «утешающий»  
Служебная часть речи  
Связанная изложенная на письме законченная мысль  
Процесс рождения барашков  
Город в Турции  
Российская академия (аббр.)

**■ - Папуль, можно я тебя обниму?**  
**- Денег нет, меня уже мама обняла.**  
**■ Большой пошел на поправку. Но не дошел.**  
**■ Жена в семье - главная. А если муж думает, что это он все решает, значит, она еще и умная.**  
**■ - Сессия. Скачал сериал «Солдаты» как мотиватор.**  
**■ Девушка - это тайна, покрытая макияжем.**  
**■ Объявление: «На производство пузырчатой пленки требуются работники с большой силой воли».**

*nekdo.ru*

**Всё, что нужно знать о Калужском крае на сайте kgvinfo.ru**

Для быстрого доступа на наш сайт просканируйте QR-код с помощью смартфона.

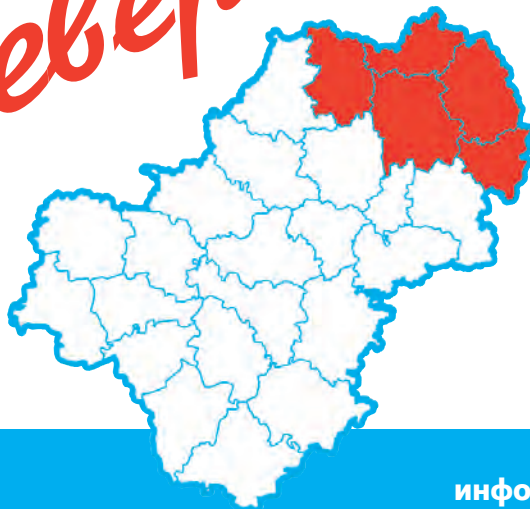

#### ЧТО НОВОГО, СОСЕДИ?

##### Жуковский район

Сотрудники Госавтоинспекции провели для детей дошкольного возраста игровые занятия по правилам дорожного движения. В акции приняли участие ребята из детского сада «Малыш» города Белоусово. Дети подготовили обращения к водителям-родителям с пожеланиями быть внимательными на проезжей части и беречь детские жизни, тем самым внося свой посильный вклад в обеспечение безопасности дорожного движения. Главной целью мероприятия было закрепить для детей в игровой форме осознанное отношение к соблюдению правил дорожного движения, научить различать дорожные знаки.

##### Боровский район

«Выходи во двор играть» - так называется культурно-спортивный проект, который реализуется в Балабанове с 2015 года. Стартовал уже пятый сезон игр. Суть проекта, организаторами которого выступают городской Дом культуры, Центр физкультуры и спорта, а также сотрудники библиотеки, заключается в организации массового активного досуга детей и взрослых по месту жительства, возвращение традиционных дворовых игр (классики, резиночки, прятки, вышибалы), обучение детворы проведению времени без гаджетов, общаясь со сверстниками. В ходе двухчасовой программы, которая проходит еженедельно в различных микрорайонах города, для жителей организуются конкурсы, соревнования, мастер-классы и, конечно же, всевозможные игры.

##### Малоярославецкий район

В Малоярославце после проведенного капитального ремонта состоялась первая в этом году комиссия приемки крыш двух многоквартирных домов - № 6 по улице Гагарина и № 4 по улице 53-й Саратовской Дивизии. Подрядные работы на сумму более 2 млн руб. и 1 млн 323 тыс. руб. соответственно выполнены ООО «Стройбыт» из Кондрова. Работа строителей была оценена как хорошая, и оба объекта были приняты с небольшими замечаниями. Прием произведенных работ от технического заказчика выполнял межрайонный представитель Фонда капитального ремонта Денис Шумилин.

##### Медынский район

Очередной субботник был организован медынскими волонтерами на лесопарковой территории микрорайона «Новые Лужки». Острый сигнал был получен посредством соцсетей. На этот раз уборке был подвергнут участок не только местного леса, но и берег водоема у плотины. Более десятка больших мешков мусора разного характера были собраны и вывезены с территории. Отмечено, что такие стихийные свалки часто создают незаметные отдыхающие.

##### Тарусский район

Таруса подала конкурсную заявку на вступление в сеть креативных городов ЮНЕСКО по направлению «Музыка». Город получил поддержку Министерства культуры РФ и был рекомендован к участию Комиссией Российской Федерации по делам ЮНЕСКО. Тарусе удалось пройти конкурсный отбор внутри страны, обойдя Казань, которая также была заявлена как «музыкальный город». Теперь заявка будет передана в секретариат ЮНЕСКО. Итоги конкурса будут объявлены в ноябре.



#### Водные источники Медыни могут оказаться в кризисной ситуации

Виталий  
РОСТ

Родники — эти уникальные природные выходы подземных вод на поверхность – наши предки наделяли волшебной силой, ассоциировали с жизненностью, духовностью и семьей. Не случайно слова «родник», «родной» и «Родина» имеют общий корень. Рядом с ключом даже не произносилось бранное слово, дабы не осквернить источник самой жизни. Но пришли другие времена. И зачастую родник уже не объект поклонения и уважения, а объект надругательства.

#### Общая проблема

В Медыни вопрос питьевой воды — один из самых острых. И хотя Всероссийский проект «Чистая вода» инициирован более десяти лет назад, судя по всему, до Медынского района он все никак не доберется. Водопровод проведен далеко не во все дома. Да и качество воды в нём оставляет желать лучшего. Вода с неприятным запахом и оттенком, оставляющая накипь и железистый налёт на трубах и посуде, текущая со слабым напором, она скорее должна называться технической, но никак не питьевой. Согласно анкетированию, качеством водопроводной воды довольны только 2% респондентов.

Водопроводная сеть города находится в неудовлетворительном состоянии: ремонт трубопроводов не производится, устраняются лишь аварийные ситуации. Пропускная способность сети недостаточна, а сооружения водоподготовки от-

сутствуют. Сами добываемые воды из-за повышенного содержания железа и иногда превышения по мутности относятся лишь ко 2-3 классам по качеству.

Централизованная система городской канализации, построенная почти 50 лет назад, развита слабо. Мощность очистных сооружений в Медыни недостаточна для всего объема сбрасываемых сточных вод. Организации и промышленные предприятия зачастую не имеют локальных очистных сооружений.

Неудивительно, что более трети жителей Медыни предпочитает пользоваться водой из природных источников и сегодня. При этом город продолжает развиваться и требовать к себе внимания. А значит, уже сейчас общими усилиями надо исправлять ситуацию с питьевой водой, не доводя ее до критической.

Окончание. Начало на 1-й стр.

### Такая разная судьба

Родник на улице Володарского, которым пользуется весь квартал уже много десятилетий, человеку незнающему не так-то легко найти. Источник спрятан в овраге, вдали от обычных пешех дорожек и автомобильных трасс. И вот практически на днях из него выудили богатый улов в виде пары бутылок и шляпы.

— Этот родник никогда не бросим, ведь столько поколений выросло на этой воде, — говорит **Валентина МИХАЙЛОВНА**, жительница Медыни. — Сами сейчас чистим его, откачиваем, деревья вокруг опиливаем, вот дорожку сделали. Все соседи участвуют, все помогают кто чем может. И все равно находятся люди, которые мусорят, сливают грязь и помои. Не хватает городской службы, которая следила бы за состоянием наших родников.

Источник на пересечении улиц Советской и Луначарского, наоборот, на самом виду, рядом с проезжей частью. И, несмотря на то что местные жители используют эту воду как питьевую, кто-то умудряется здесь помыть свое авто.

— У некоторых людей на улице, конечно, есть водопровод, — отмечает местный житель **Валерий РОДИН**. — Но вода очень плохая, пить такую никому бы не рекомендовал. Так что всех тут спасает родник. Только уже пора здесь и сруб поменять, и сам колодец почистить. Сюда многие приезжают за водой, дорога-то совсем рядом.

Вообще на территории Медынского района достаточно много источников природной воды. Так, в самой Медыни можно насчитать не менее пяти ключей в разных концах города. Родник за пожарной частью №15, вероятно, самый популярный у населения. Достаточно полноводный, с дебитом в 12 л/мин., с прохладной и чистой водой, он обеспечивает жителей соседних многоэтажек. Кроме того, сюда часто приезжают за водой люди со всего города и окрестностей.

У других источников судьба более печальная: старшее городское поколение ещё помнит, как брали воду из каптированного трубой родника в овраге за городским парком. Сейчас этот водоисточник заброшен и засыпан.

### Не плюй в колодец

Считается, что родниковая вода всегда чиста, вкусна и полезна. Как

# НЕ УМИРАЙ, РОДНИК

показывает практика совместно с лабораториями, так оно и есть ровно до тех пор, пока человек своей разрушительной деятельностью либо бездействием не начинает влиять на природу.

На сегодняшний день в Медыни нет как таковой экологической службы, занимающейся природными водоисточниками. А вот основные причины загрязнения источников никуда не пропали: бытовые стоки, сельхозработы, установка гаражей и других построек, близость транспортных путей. И, конечно, человеческий фактор: некоторые люди продолжают загрязнять воду родников и оставлять за собой мусор. Только если древние люди при помощи сора обозначали границы своих владений, то современные, получается, так обозначают границы своей порядочности и культуры.

Многие медыньские ключи оборудованы бетонными кольцами или

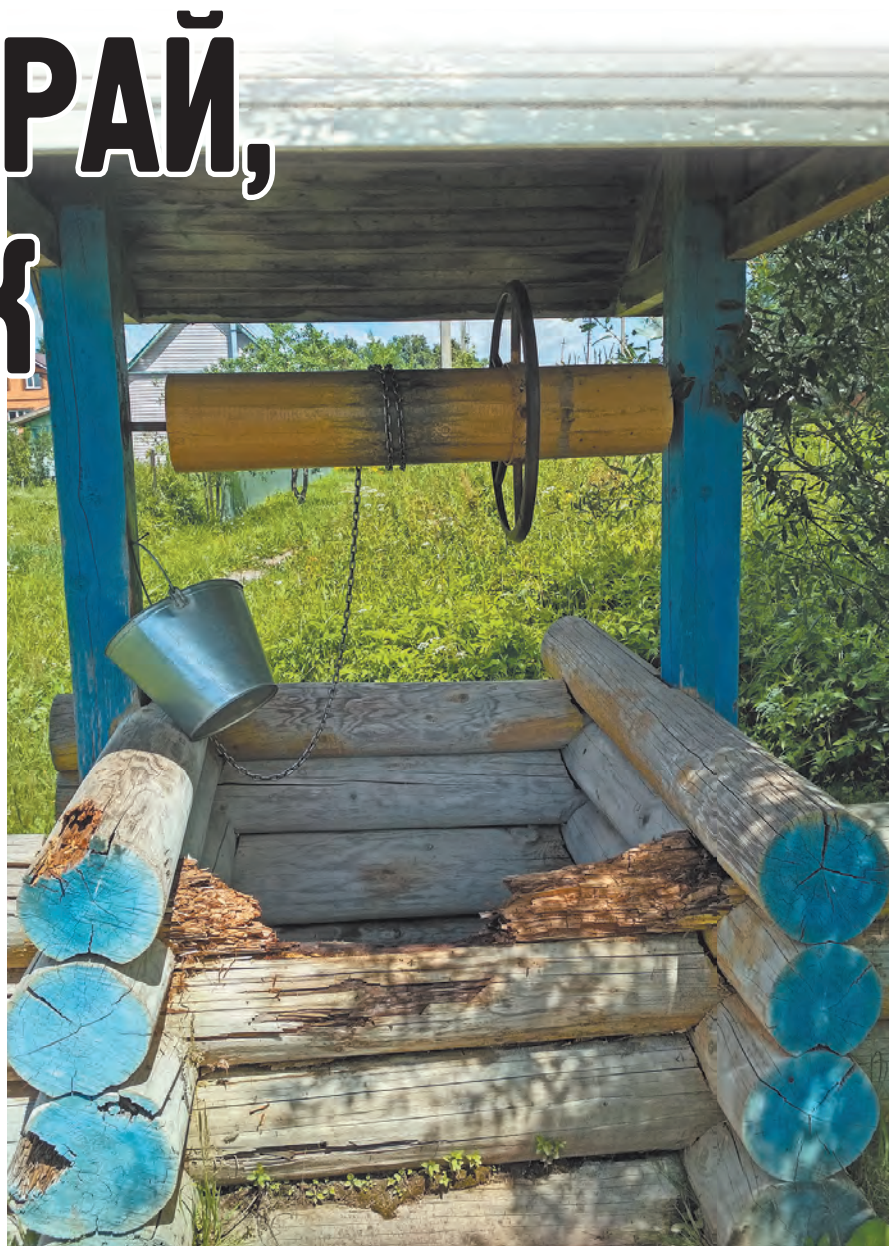

оформлены деревянным срубом. Но не стоит думать, что на этом можно считать родник облагороженным на века: время не стоит на месте, и вот где-то уже нужно исправить сруб, поменять деревянный настил, почистить шахту колодца, оживить водоносный горизонт откачкой.

Родники района часто являются источниками ручьев и играют существенную роль в питании местных рек — маловодных и медленно текущих Медынки, Шани, Лужи. В меженный период, с июля по сентябрь, когда уровень воды в реках падает максимально, а ручьи пересыхают, именно ключи являются единственным источником восполнения влаги. По обеспеченности поверхностными водами Медынский район является неблагоприятным, а значит, от состояния родников напрямую зависит состояние и наших поверхностных вод.

Кроме того, заброшенные или неправильно оборудованные родники могут стать причиной возникновения опасных инженерно-геологических процессов: заболачивания, проседания грунтов, оврагообразования.

Казалось бы, для решения большинства таких проблем можно соблюдать простые и вполне логичные правила: не сливать в водные объекты сточные и загрязненные воды, не производить мойку автотранспорта рядом с водоисточниками, не устраивать там же свалки и склады. Да и просто с вниманием и уважением относиться к природе и чужому труду. Но, к сожалению, многие люди ожидают соблюдения таких правил от окружающих, за исключением себя.

### Проект возрождения

В 2005 и 2013 годах участники научно-учебных лагерей на базе Медынской средней школы при участии районного комитета экологии проводили детальное изучение и мониторинг четырёх родников Медыни. Тогда же был разработан проект «Возрождение родников», накоплены материалы и данные для паспортизации источников. Наблюдения в течение этих лет позволили установить, что наши родники являются постоянно действующими и всё так же активно используемыми местными жителями.

Вода каждого из источников была отправлена на общий химический, органолептический и бактериологический анализ в аккредитованные лаборатории ГП «Калугаоблводоканал» и Центра Госсанэпиднадзора в Мало-

ярославцеком и Медынском районах. По физическим и бактериологическим свойствам воды соответствуют нормативам для питьевых вод, в сыром или кипяченом виде, требованиям СанПиН 2.1.4.1074-01 «Питьевая вода». Кроме того, за 8 лет не наблюдалось изменений качества воды в худшую сторону при условии правильного использования водопункта.

Необходимо снова определить службы, способные заниматься благоустройством водопунктов и мониторингом вод родников и скважин, устанавливать и содержать в исправности сооружения для очистки и подготовки питьевых вод (например, станции обезжелезивания), усилить водопроводную и канализационные сети города, соблюдать зоны санитарной охраны на водоисточниках и водозаборах.

А простым обывателям надо помнить, что родники — это природный дар человеку. И если сегодня мы начнем ценить и охранять то, что даёт нам сама земля, то завтра нам не придется биться за каждую каплю чистой воды.



# ПРИКОСНОВЕНИЕ К ЗЕМЛЕ-КОРМИЛИЦЕ

Глава региона обсудил  
с молодыми аграриями  
перспективы развития АПК

Михаил  
БОНДАРЕВ

Сегодня сельское хозяйство, как, наверное, никакая другая отрасль экономики, развивается достаточно бурно. Инвестиции, которые уже вложены и вкладываются в АПК региона, дают реальные результаты – в хозяйствах повышается урожайность, производство продуктов и их качество. Поэтому сфера АПК становится все более и более привлекательной для молодежи.

Недавно в регионе прошел второй областной форум молодых аграриев. В заключительный его день молодые специалисты побывали на региональной выставке «День Калужского поля», где ознакомились с самыми последними достижениями в аграрном секторе. Увидели те агрегаты и оборудование, которые сегодня реально применяются в сельскохозяйственном бизнесе. И отрадно, что около 60 процентов ее производится в России. Технику выпускают: Кировский тракторный завод, «Ростсельмаш», ООО «Агро-Проект», ООО «Фермы Ясногорья» и многие другие компании, которые активно сотрудничают с нашим регионом. И число таких партнеров из года в год растет.

Также для молодых аграриев организовали встречу с губернатором Анатолием Артамоновым. В ходе беседы обсуждались перспективы развития регионального агропромышленного комплекса, глава региона ответил на вопросы молодых специалистов.

В качестве положительного примера развития регионального АПК губернатор привел последние дан-



ные всероссийского рейтинга Министерства сельского хозяйства России. На сегодняшний день наш регион занимает второе место после Ленинградской области по среднесуточному надою от коровы и лидирует по темпам прироста производства молока.

Анатолий АРТАМОНОВ:

– Сегодня работа на селе стала совершенно другой, она носит интеллектуальный характер, требует современных знаний и навыков. Руководство страны уделяет сельскохозяйственной отрасли очень большое внимание – на ее развитие выделяются значительные средства. На село охотно идут инвесто-

ры. Если бы мне в жизни еще раз пришлось выбирать профессию, я бы пошел работать в сельское хозяйство.

Молодых аграриев интересовали и вопросы наставничества. По мнению главы региона, каждому начинающему специалисту наставник необходим. Как будет складываться дальнейшая жизнь молодого человека, наполовину зависит от того, какого наставника он встретил в начале профессионального пути. По словам Анатолия Артамонова, внедрять систему наставничества необходимо повсеместно – не только в организациях АПК, но и в других отраслях экономики.

Отвечая на вопросы молодых аграриев, губернатор выразил уве-

## НАША СПРАВКА

В настоящее время в сельском хозяйстве региона

из **17 000** работников

примерно **35 %**  
составляют молодые  
специалисты.

ренность, что главными драйверами роста сельского хозяйства в ближайшей перспективе будут передовые технологии и новая техника. Также глава региона отметил несколько самых значимых и востребованных на сегодняшний день специальностей в сельском хозяйстве. Среди них – ветеринар, инженер, агроном, механизатор.

Фото Сергея ЛЯЛЯКИНА.



Во втором форуме «Молодые аграрии Калужской области-2019» приняло участие около 50 человек. Участникам форума рассказали о перспективах развития АПК региона, подготовке кадров и поддержке молодых специалистов на селе, провели лекции и мастер-классы. Молодые аграрии также познакомились с работой предприятий, реализующих инновационный проект. В частности, участники форума посетили ООО «Калужская нива» (Ферзиковский район) и ООО «Русская креветка» (г. Малоярославец).

## ЗАВТРА – МЕЖДУНАРОДНЫЙ ДЕНЬ КООПЕРАТИВОВ

– Уважаемые пайщики, ветераны и работники потребительской кооперации!

Примите слова искренней признательности за ваш труд, преданность своему делу, содействие и помощь калужскому селу и сельским жителям.

Искренне желаю нашей потребительской кооперации уверенного движения вперед и процветания, а всем кооператорам – крепкого здоровья, счастья, благополучия, укрепления единства и дальнейших успехов в столь нужной обществу работе.

Леонид ГРОМОВ,  
министр сельского хозяйства области.

– Примите искренние поздравления с профессиональным праздником и 75-летием со дня создания Калужского облпотребсоюза!

Потребительская кооперация — это организация, которая благодаря добросовестному, самоотверженному труду работников вносила и вносит весомый вклад в развитие сельской торговли нашей области. Достойным примером социально ответственной деятельности является обслуживание удаленных малонаселенных пунктов, создание новых рабочих мест, помощь ветеранам, инвалидам, многодетным семьям.

Николай ВЛАДИМИРОВ,  
министр конкурентной политики области.



Свинокомплекс «Максимовский».



Объездная дорога.

# БЕЗ ГАЛСТУКОВ О БУДУЩЕМ

**В Малоярославецком районе прошла стратегическая сессия по вопросам развития муниципалитета**

Вера  
РЫТОВА

Члены правительства области, местное руководство, депутаты, представители общественности и бизнеса, работники культуры, образования и спорта 29 июня приняли участие в обсуждении перспектив района — не только ближайших, но и относительно далеких.

## В русле национальных проектов

Подобные сессии уже проводились в Боровском, Дзержинском и Жуковском районах. Модератором выступает Центр современного образования. Идея проведения стратегических сессий принадлежит первому заместителю губернатора Дмитрию Денисову.

Участники разбирали приоритетные задачи отдельно по каждой сфере: туризм, экология, инфраструктура, кадры, здравоохранение, сельское хозяйство.

В ближайших планах муниципалитета — работа по строительству и улучшению качества дорог, строительство очистных сооруже-

ний, школы и детских садов, объектов инженерной инфраструктуры населенных пунктов, привлечение новых инвесторов, развитие туристических маршрутов, активизация деятельности по возвращению земель в сельхозоборот.

Положительно оценив результаты работы участников стратегической сессии и планы руководства района по дальнейшему развитию, Дмитрий Денисов подчеркнул, что все намеченные преобразования укладываются в матрицу национальных проектов.

Он отметил, что при их реализации каждый житель муниципалитета должен почувствовать свою вовлеченность в процессы, которые

намечены руководством страны на период до 2024 года.

По итогам данного мероприятия муниципалитету дано поручение сформировать дорожную карту комплексного развития района.

## Знакомство с районом

В первой половине дня участники сессии осмотрели строительство объездной дороги через Чернолокну и познакомились с работой ряда предприятий, успешно работающих в районе.

Конноспортивный клуб «Тукзар» в деревне Рябцево активно развивает свое направление в туризме. Здесь проводят соревнования и всегда рады туристам.

В районе получают вторую жизнь старые предприятия. Одно из них — свиноводческий комплекс закрытого типа «Максимовский». Сейчас в нём выра-

щивается 420 голов с соблюдением всех правил биологической безопасности.

Представители областной власти посетили и Малоярославецкую центральную районную больницу. Общее впечатление от больницы осталось хорошим: коллектив профессиональный, в палатах — порядок, пациенты довольны лечением.

В рамках реализации нацпроектов поликлинику и стационар дооснастят необходимым медицинским оборудованием. Такое обещание дали Дмитрий Денисов и глава регионального минздрава Константин Баранов.

Дмитрий Денисов выразил уверенность в том, что управленческая команда района сумеет эффективно решить поставленные задачи.

*Фото автора.*

Конноспортивный клуб.



Наша задача — не учить кого-то, а работать в команде, где все имеют равные права. Такой формат «без галстуков» очень полезен, он дает новый толчок развитию района, а те цели, которые мы ставим, отвечают национальным приоритетным проектам. В результате должна получиться сбалансированная стратегия развития Малоярославецкого района.

*Дмитрий ДЕНИСОВ.*

# КАК ПОМОЧЬ ПРИРОДЕ

Новые подходы к решению старых проблем

Нина ЗАМАХИНА

Глава исполнительной власти Боровского района Николай КАЛИНИЧЕВ встретился с представителями местных СМИ и ответил на вопросы журналистов. Речь шла о проблемах, волнующих значительную часть местного населения: состояние окружающей среды, строительство дорог и реконструкция Киевской трассы, образование, развитие местной экономики. Началась встреча, пожалуй, с самой обсуждаемой в последние недели темы – мусорной. Говорили о дальнейшей судьбе Тимашовского полигона твёрдых бытовых отходов, где утилизируется мусор из поселений Боровского района и города Обнинска.

## Новый состав отходов

– Тема мусора вызывает вполне объяснимое внимание со стороны жителей, – считает Николай КАЛИНИЧЕВ. – В нашей стране этой проблеме долгое время уделялось крайне мало внимания. Захоронение твёрдых коммунальных отходов происходит по стандартам, принятым 30-50 лет назад. Освоение того же Тимашовского полигона было начато в 1986 году, и там современные требования к захоронению отходов очень сложно соблюсти. А ведь мусор появляется ежедневно.

Состав отходов меняется. Если 30 – 40 лет назад, когда наши полигоны начинали формироваться, бытовой мусор в основном состоял из бумаги, стекла и пищевых отходов (которые, как правило, отсортировывались на корм животным), то сейчас в нем присутствует огромное количество пластика, материалов, естественным образом не разлагающихся, – природа с ними не справится. И мы видим, что на полигоны поступает огромное количество материалов, которые могли бы быть использованы вторично.

## Проблема Тимашовского полигона

– Тимашовский полигон уже достиг своей проектной наполняемости, – подтверждает Николай Калиничев. – Необходимо принимать меры, чтобы у Калужского регионального экологического оператора была возможность куда-то транспортировать отходы, образующиеся на территории Боровского района.

Мы все понимаем, что никто на территории области и за ее пределами коммунальные отходы Боровского района не ждёт. Позиция губернатора по этому вопросу такова: каждый район должен организовать работу с отходами на своей территории самостоятельно, чтобы было соответствующее предприятие, которое по современным стандартам будет сортировать и перерабатывать отходы, а те остатки, которые



невозможно переработать, утилизировать. Такое предприятие должно появиться в том числе и на территории Боровского района.

## Ждем решений

– Сейчас количество фракций, которые удастся отсортировать, редко превышает 20%, – уточнил глава администрации Боровского района. – Новые подходы, планируемые используемые при сортировке отходов после реконструкции в Тимашове, позволят повысить этот показатель до 50%. Соответственно это уменьшит количество отходов, которые будут поступать на полигон. Я подчеркну, что мы не го-



ворим о строительстве какого-либо завода на территории существующего полигона в Тимашове или где-то рядом. Речь идёт о том, что пока не принято на уровне области решений о строительстве мусороперерабатывающих предприятий, которые перерабатывали бы твёрдые коммунальные отходы, чтобы сохранить незагрязнённую окружающую среду. Мы должны как-то решать этот вопрос.

Проектная документация, разработанная Калужским региональным экологическим оператором в отношении Тимашовского полигона, предусматривает перестройку его работы так, чтобы соблюдались абсолютно все требования, предусмотренные российским экологическим законодательством, и были исключены случаи появления неприятного запаха и инфильтрата, на который сейчас жалуются жители.

## Пункты сортировки

Отвечая на вопрос, продолжится ли работа мусоросортировочного предприятия в городе Балабаново, Николай Калиничев сказал:

– Моя позиция: в черте или вблизи каждого населённого пункта должна быть небольшая станция, сортирующая те отходы, которые образуются на его территории. Понятно, что возить отходы в полном объёме из Боровска в Балабаново, чтобы там их сортировать, это неправильно. Но и возить все отходы из Балабанова куда-то ещё тоже неправильно.

Мы договорились с Калужским региональным экологическим оператором о том, что основное «тело» полигона будет работать до июня 2020 года, затем начнется его рекультивация.

Николай КАЛИНИЧЕВ.

На мой взгляд, пункты сортировки максимально приближаются к территории накопления: в Балабанове должны сортировать свой мусор, на территории Боровска – свой. Это разумное решение должны принять и сельские поселения.

## Не по-честному

Говорили на пресс-конференции и о проблемах с вывозом мусора в поселениях, особенно граничащих с садоводческими товариществами. Переполненные контейнерные площадки в муниципалитетах зачастую связаны с отсутствием договоров на вывоз мусора (или договоры заключены на вывоз «по факту») у дачных сообществ.

Экономия на вывозе мусора, дачники привозят отходы на контейнерные площадки в ближайшие поселения или просто выбрасывают по пути, образуя стихийные свалки. Таким образом плата за вывоз отходов перекладывается на местное население и муниципалитеты.

Решение этой проблемы глава районной администрации видит в изменении законодательства. Уже подготовлен ряд поправок, которые должны выправить эту ситуацию. Необходимо организовать активную работу с юридическими лицами по заключению реально действующих договоров.



# ПРОСТО ЧТОБЫ ПОМОЧЬ...

**Когда-то Ольга АКимова нуждалась в переливании крови, а сейчас сама отдаёт свою кровь другим**

Юлия  
ФРАЙНОВА

Стать донором может практически любой здоровый гражданин Российской Федерации, если он старше 18 лет и не имеет противопоказаний к донорству. С другой стороны, стать донором крови может только Человек с большой буквы. Человек, который готов отдать часть своей крови, чтобы спасти чью-то жизнь.

## Семейная традиция

Ольга Акимова – хрупкая девушка с веселым характером и звонким голосом. Мама очаровательного мальчика пяти лет. Она живет в городе Кремёнки Жуковского района. Ей всего 31 год. И она – донор.

Ольга успела за свою жизнь сдать кровь 10 раз, плазму крови – более 50. Донорство, можно сказать, традиция семьи Ольги. Ее отец, житель города Кремёнки, почётный донор СССР, рассказывал дочке, как сильно нужна бывает кровь в больницах. Оля с детства приняла решение, что, как только будет можно сдавать кровь, она это делает. Прошло время, и Ольга задула заветные 18 свечей на праздничном торте...

– И я как-то так благополучно забыла, что я могу стать донором, – качает головой Ольга.

Однако жизнь сама напомнила. Раздался звонок от друга. Его тётя попала в больницу, нужна кровь.

– Можешь? – спрашивает.

– Могу!

Организовали выезд, собрали 20 человек для сдачи крови. Перед тем как сдать кровь, нужно было пройти необходимые процедуры, среди которых оказалось и взвешивание. Сначала ей почему-то решили отказать:

– Идите домой, деточка, вы нам не подходите, весите мало.

Но Ольга, посмотрев на весы, возмутилась: нужно весить не меньше 50 килограммов, а в ней – аж 52! Перед её напором не устояли, и Ольга в первый раз сдала кровь. После этого у девушки не было особого желания (как, впрочем, и нежелания) сдавать кровь в дальнейшем.



– Человеку помогла – и хватит, – вспоминает Оля.

Но почему-то её жизненный путь упорно сворачивал на дорогу донорства.

– Увидела объявление о сдаче крови. Пробежалась по друзьям – кто со мной? Успешно сдали. Потом снова поехали с другом, с собой взяли двух одногруппников. Три здоровых парня начали терять сознание. Я сижу – мне нормально, – смеётся Ольга.

У нее тоже бывали случаи, когда после сдачи крови очень сильно кружилась голова. Но это, как

понимает девушка, зависело от её общего физического состояния. Бывало, что вставала и шла спокойно по своим делам.

Ольга, её муж и друзья сдавали кровь не для того, чтобы получить какие-то привилегии от государства, – просто чтобы помочь.

Кстати, один из тех трёх чуть не потерявших сознание парней стал штатным донором в Питере, другой – в Протвине.

– А третий стал моим мужем, – смеётся девушка.

Через пару лет после той самой поездки на станцию переливания крови судьба свела их вновь – на очередной сдаче крови. Больше пара не расставалась. Дмитрий Акимов пять раз сдавал цельную кровь, а плазму – около 50.

## Подари жизнь

Ольга активно участвовала в жизни инициативной группы «Доноры – детям», сотрудничающей с благотворительным фондом «Подари жизнь».

– Знаю девочку, жизнь которой поддерживала моя плазма, – рассказывает Ольга. – Грустно, когда смотришь в глаза этим детям и понимаешь, как им трудно. Но при этом у них сильная воля, твёрдый дух, стремление жить. И ты можешь помочь. Хоть немного. Но после этого тяжело было приходить в себя.

В глазах девушки блестят непролитые слезинки.



Были в донорской жизни и забавные случаи – например, когда Ольга пришла на медосмотр, чтобы получить справку для разрешения на оружие.

– А медсестра увидела мои исклосные вены и побежала к главному врачу с криками – мол, наркоманка пришла получать разрешение на оружие! Но главврач знал меня и успокоил её, объяснил, что я донор, все нормально.

В результате Ольга благополучно прошла медкомиссию и получила все нужные документы.

На счету Ольги и сдача компонентов крови – тромбоцитаферез. В благотворительном фонде очень попросили помощи, Ольга не смогла отказать. Кстати, доноров на сдачу таких компонентов крови крайне мало – этот процесс занимает много времени. Чтобы пройти эту процедуру, необходимо два дня. В первый день донор проходит обследование, а уже на следующий сдаёт кровь на тромбоциты.

## Во имя спасения

Лишь во время беременности Ольга прекратила свою деятельность в фонде и в качестве донора. Сначала просто не было времени, а потом уже было нельзя по состоянию здоровья.

– Я могла бы еще столько всего сдать, – с горечью сожалеет Оля. – Ведь я сама получала переливание крови, очень благодарна тем людям, которые сдали кровь для меня.

Для нуждающихся в крови людей каждая потерянная минута – экстремальный случай. В любую минуту и в любом месте может произойти несчастный случай, каждый может потерять много крови. Сдача крови и её компонентов занимает некоторое время, а понадобится они могут немедленно. Необходимо, чтобы донорство было регулярным, а не экстренным – только так можно обеспечить постоянный запас компонентов крови, в том числе для пострадавших в чрезвычайных ситуациях.

– Когда сказали, что мне переливали кровь, я почувствовала гордость, что я тоже спасла кому-то жизнь. Наверное, именно тогда я впервые это по-настоящему осознала, – говорит донор.

Ольга с Дмитрием стараются уделять побольше внимания сыну Илье.

– Мы очень хотим, чтобы наш ребенок в будущем стал донором крови.

## НАША СПРАВКА

По данным ВЦИОМ на апрель текущего года, в 2019 году донорами крови уже становились

**45% россиян**, в том числе

**12% – однажды,**

**14% – два-три раза,**

**19% – более трех раз.**

Сдача крови вынуждает держать свое здоровье в тонусе – не курить, не пить алкогольные напитки, питаться здоровой и полезной пищей и раз в три месяца проходить медосмотр.

В России первое научно обоснованное переливание крови с учётом её групповой принадлежности было сделано 20 июня 1919 г. В. Н. Шамовым. Этому предшествовала большая подготовительная работа по созданию отечественных стандартных сывороток для определения группы крови.

Сдача крови безопасна для донора – все донорские пункты в России обеспечены одноразовым стерильным оборудованием, индивидуальными системами. Шприцы и иглы одноразового пользования вскрывают только в присутствии донора. После использования они уничтожаются.

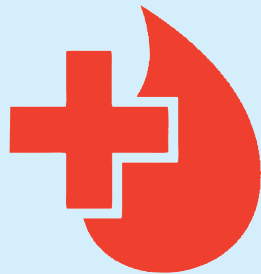

**В октябре этого года исполнится 15 лет, как в фельдшерско-акушерском пункте Спас-Загорья начала трудиться Татьяна КАРМАЗИНА**

Наталья  
МОРОЗОВА

Уроженка Кировской области Татьяна Кармазина в 1988 году по семейным обстоятельствам переехала вместе с мужем и детьми жить в Малоярославецкий край. Поселились они в селе Оболенском, и Татьяна устроилась в ЦРБ. Она 15 лет проработала в детском отделении Малоярославецкой центральной районной больницы, где многие годы выполняла обязанности постовой и процедурной медицинской сестры. Всего же у Татьяны Ивановны из общего трудового стажа уже 35 лет медицинского. Она счастлива и востребована, несмотря на то что уже находится на заслуженном отдыхе.

# МЕДРАБОТНИК – ЭТО ПРИЗВАНИЕ



## Должность с высокой ответственностью

Получив диплом медицинской сестры, Татьяна Кармазина приступила к работе в сельском ФАПе. Но для работы в нём ей было необходимо получить фельдшерское образование. И тогда Татьяна Ивановна, успешно окончила заочно ещё один медицинский техникум в Калуге, освоила специальность фельдшера.

И вот уже много лет она на ответственном посту – ведёт ежедневный приём своих больших и маленьких пациентов из села и близлежащих деревень. Татьяна Ивановна оказывает всю возможную для их сельского ФАПа неотложную помощь, а также в случае надобности посещает своих подопечных на дому.

Рабочий день фельдшера начинается в 9 утра. До часу дня она принимает пациентов на рабочем месте, а потом отправляется на обход своего обширного участка, включающего в себя кроме села Спас-Загорье ещё и деревни Анисимово, Меличкино, Скрипорово, Потресово и Ротманово.

Татьяна Ивановна без устали трудится, сохраняя здоровье сельских жителей, ставших ей уже хорошо знакомыми. К сельскому фельдшеру местные жители испытывают самые тёплые чувства. Вот и идут селяне к Татьяне Кармазиной не только за медицинской помощью, но порой и просто за советом, поддержкой. Эта энергичная и мудрая женщина, взглянув со стороны на их проблемы и посочувствовав,

по-соседски может высказать им своё мнение и, возможно, даже помочь.

## И вылечить, и поддержать

Татьяна Ивановна заботится не только о физическом здоровье своих односельчан – она способна поддержать их в трудных обстоятельствах, облегчить их душевное состояние. А ведь порой это самое важное, особенно для пожилых и одиноких людей. Потому-то и мобильный телефон Татьяны Кармазиной не смолкает ни днём ни ночью. Своим спокойствием, доброжелательностью и поддержкой фельдшер Кармазина всегда вселяет уверенность в благополучном исходе.

В её мечтах скорее оборудовать и вновь открыть долгожданный для жителей аптечный пункт в ФАПе, временно закрытый из-за закончившейся лицензии на продажу медицинских препаратов. В апреле этого года Татьяна Кармазина получила фельдшерский сертификат с правом торговли. Она уже заказала все самые необходимые препараты, ведь в Спас-Загорье нет другого аптечного пункта.

Вот так день за днём в постоянных заботах о здоровье людей и трудится в сельском фельдшерско-акушерском пункте всё такая же жизнерадостная и не стареющая ни душой, ни телом фельдшер Татьяна Кармазина. Глядя на неё, невольно думаешь, что быть медицинским работником – это не профессия. Это призвание.

Фото автора.

## С заботой о здоровье

В начале июня в балабановской поликлинике открылось специализированное отделение медицинской профилактики, в задачу сотрудников которого входит проведение диспансеризации населения и выявление заболеваний на ранних этапах. Как рассказывает заведующая отделением Екатерина Березова, работа в этом медицинском подразделении организована так, чтобы диспансеризация пациента была проведена качественно и быстро – в поликлинике он проводит не более полутора часов.

– Запись на диспансеризацию проводится по телефону в удобное для граждан время, – рассказывает

Екатерина БЕРЕЗОВА. – Ранее пациент, обратившийся в поликлинику по поводу профосмотра, мог потратить до трех недель, чтобы получить желаемый результат: необходимо было отстоять очередь к врачу, затем, получив направление на анализы, вновь посетить поликлинику, далее записаться на проведение флюорографии, посетить кардиолога... Теперь все необходимые первичные исследования проводятся в рамках одного посещения: осмотр врача, общий анализ крови, а также анализы на содержание сахара и холестерин, измерение внутриглазного давления, флюорография, ЭКГ, для женщин – маммография и посещение акушера-гинеколога. Если в ходе первичного обследования выявляются какие-то отклонения от нормы, начинается второй этап – уже с участием узких специалистов.

– В июне уже более 40 жителей Боровского района прошли диспансеризацию, – сообщила Екатерина Березова. – Лишь в одном случае потребовалась дополнительная консультация кардиолога, все остальные граждане получили подтверждение, что со здоровьем у них все в порядке. Люди ушли довольные, поскольку профилактический осмотр проводился не только быстро, без длительного ожидания в очередях, но и бесплатно. Заботящимся о своём самочувствии следует помнить, что гражданам старше 40 лет следует проводить диспансеризацию ежегодно, в возрасте от 18 до 39 лет – не реже чем раз в три года. Даже с серьезными заболеваниями, выявленными на ранней стадии, можно успешно бороться.

Отделение медицинской профилактики располагается на пятом этаже балабановской поликлиники (вход со стороны детской регистратуры).

По всем интересующим вопросам следует обращаться по телефону:

**8-960-523-26-28**

(заведующая отделением - Екатерина Владимировна Березова).

**Нина ЗАМАХИНА.**

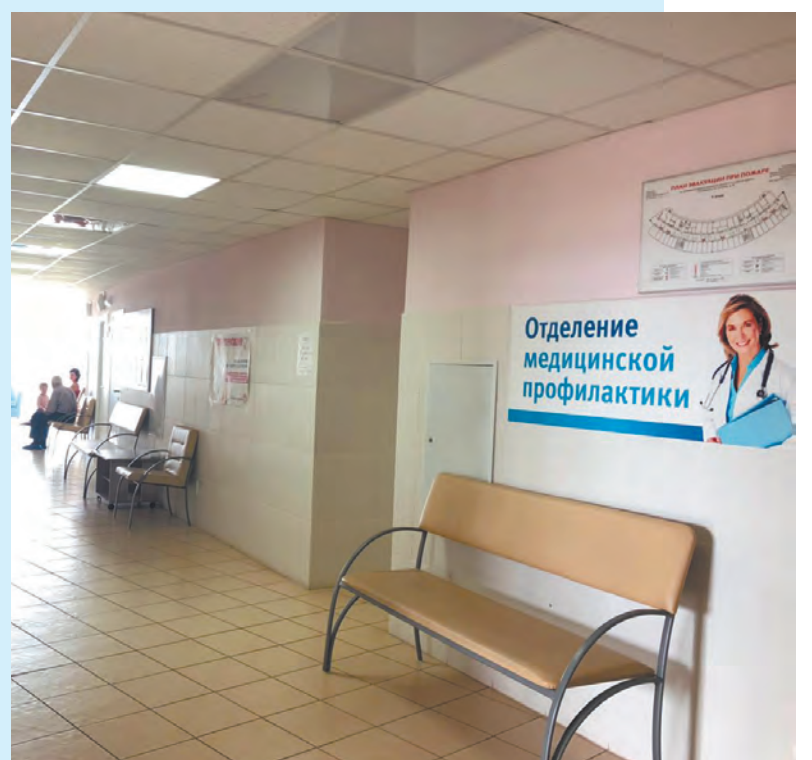

# ДЕРЕВНЯ ШАПОВАЛОВЫХ

*Рецепт счастья крестьянина и краеведа из российской глубинки*

Ольга  
КОЛЕНОВА

Андрей ШАПОВАЛОВ всегда хотел жить и работать только на родной земле. Это его философия, образ жизни, многим понятный и даже желанный, но осмелиться на это может далеко не каждый. А он однажды решил построить свою жизнь именно так — и сделал это.



Куда Макар телят не гонял

Деревенька Воскресёнки спряталась среди необъятных полей — это самый край Тарусского района с противоположной от шумного Подмосковья стороны. Сквозь буйную зелень садов вдруг случайно покажется крыша домика, потом ещё одна, и ещё, и вновь вокруг только летнее душистое разнотравье. Деревенский петух поет сразу трем районам: Тарусскому, Жуковскому, с которым здесь проходит граница, и Малоярославецкому — до него тоже рукой подать. Чужие здесь не появляются, да и местных можно по пальцам пересчитать: в далеких Воскресёнках вместе с парой приезжающих на лето дачников живет всего шестнадцать человек. И почти все здесь носят фамилию Шаповаловы.

Единственная дорога, связывающая деревню с административным центром — селом Роща, проходит через одноименный ручей. Вроде и небольшим кажется ручеек, а весной или после затяжных дождей разливается так, что вброд не переехать. В прошлом году администрация района помогла наладить переезд: в сторону Воскресёнок был отсыпан участок дороги и построен бетонный мост. Андрей Шаповалов мостом очень доволен — теперь можно спокойно возить жену Любовь на дежурства в Тарусский дом-интернат

для престарелых и инвалидов, а дочек — за несколько километров к школьному автобусу. И самому по делам съездить, а их у него, занятого человека и сельского депутата, всегда очень много.

## Это всё моё, родное

Пока его ровесники уезжали подальше, в большие города, он, педагог по образованию, учил детей в начальной сельской школе. В начале девяностых получил участок земли, серьезно занялся фермерством. Земля прокормила в трудные годы, когда развалился местный колхоз, продолжает кормить и сейчас.

— Уже давно бы оставил все и переехал, если б хотел, — рассказывает Андрей Шаповалов, — но не хочу. У меня здесь душа радуется.

Хозяйство у Шаповаловых крепкое. Недалеко от дома на лужайке пасутся крутобокие коровы и бычки. Свои тринадцать голов Андрей содержит беспривязно — помогает электропастух. Коровы — животные умные, они уже давно не подходят к ограждению, а гуляют вольготно, благо места им здесь предостаточно. Еще в хозяйстве есть куры и кролики, большой огород — овощник и картофель, гектары полей, засеянные зерновыми, и широкие покосы. Коров держит его младший брат Иван, коз и поросят — уже пожилые родители. Все живут в соседних до-



мах, все дружны, все помогают друг другу — такая вот семейная крестьянская община.

У Андрея и Любви трое детей. Старшая Ольга окончила третий курс Калужского базового медицинского колледжа. Катя — выпускница девятого класса, планирует по примеру сестры стать медиком. Младшая Марина — главная хозяйка кроликов, собаки, кошек, которых здесь больше, чем людей, и своих собственных ухоженных грядок с овощами. В этом году перешла в шестой класс и учится почти на одни пятерки.

Шаповаловы считают, что именно в деревне идеальное место для большой семьи. Тяжелой работы никогда не боялись, этому же научили и дочерей.



## Интересные «железки»

У себя во дворе братья устроили целый музей под открытым небом, экспонатам которого был бы рад любой краеведческий. Здесь собрана большая коллекция старинных орудий сельского труда — все это было найдено в деревне





*Отдельный экспонат (по причине не только внушительных размеров, но и очевидной уникальности) — зарядный ящик времен Первой мировой войны, повозка на огромных колесах, которую использовали для перевозки артиллерийских снарядов. Её тащила шестерка лошадей, сзади цеплялась пушка.*



и окрестностях, в оврагах и возле бывших мехмастерских, всё бережно отреставрировано. Разнообразные сеялки и каменные жернова. Соломорезки различного типа, в том числе иностранного производства. Всевозможные колеса, которые когда-то использовались в так называемых манежах для обмолота снопов. Рабочее состояние этой техники можно восстановить, что для краеведов-любителей очень ценно.

За долгие годы у Шаповаловых собралось огромное количество свидетельств вражеской оккупации Тарусского района в октябре-декабре 1941 года. Обработывая свои земли, находили артефакты военных времен: предметы вооружения, снаряжения, фрагменты военной техники. Многие из най-

денного лежало на поверхности, буквально под ногами. В числе ценных документов — информация о 260-й пехотной немецкой дивизии, дислоцировавшейся в здешних местах и оккупировавшей Тарусу.

О своем любимом увлечении, крестьянском благородном труде, жизни в маленькой деревне на краю земли, Шаповаловы могли бы рассказывать долго, но дела не ждут.

— Как с ребенком возишься, так и я здесь, — добавляет на прощание Андрей, — перед хозяйством у меня заботы и обязательства, как у родителя перед детьми. Я от них никуда.

Улыбается, и сразу ясно — никуда ему и не надо. Счастье его, очень трудное, но очень правильное и настоящее, — здесь, в Воскресёнках.

**Фото автора.**

## УСЛОВИЕ КОМФОРТА

### В селе Ильинском — новая детская площадка

Площадка построена в рамках программы «Комфортная городская среда», реализующейся в Малоярославецком районе. Само открытие превратилось в настоящий праздник, ведь местный двор существенно преобразился. Стоимость площадки с прорезиненным покрытием составила 1 млн 800 тысяч рублей. Эта общая сумма сложилась из федерального, областного, районного и сельского бюджетов.

На открытии территория двора была заполнена детьми и взрослыми. В глазах детворы читалось желание поскорее опробовать новые горки, качели, лесенки.

Перед тем как торжественно перерезать ленточку, жителей Ильинского поздравили заместитель губернатора Геннадий Новосельцев, врио главы районной администрации Вячеслав Парфёнов, глава района Игорь Тарченко и глава сельской администрации Сергей Хромылёв.



— В каждом селе должны быть такие точки притяжения для детей и взрослых, — сказал **Геннадий НОВОСЕЛЬЦЕВ**. — Такие площадки очень востребованы, и нужно продолжать их строительство.

— Большую роль здесь сыграли неравнодушные и инициатива самих жителей, — сказал **Игорь ТАРЧЕНКО**. — Именно совместные усилия населения и власти дали положительный результат. От души поздравляю с успешным завершением проекта!

— Дети — это самая большая ценность в мире. И видеть их улыбки, слышать смех, знать, что они здоровы, — вот лучшая награда. Одна из наших главных задач — создание комфортных условий для полноценного отдыха и разнообразного досуга жителей нашего района, — отметил **Вячеслав ПАРФЁНОВ**.

Итак, ленточка перерезана. Ребята шумной толпой устремляются на горку, к турникам. Взрослые понимают, что постарались не зря.

После торжественной церемонии для ребят была организована развлекательная программа. Клоуны Клёпа и Ириска провели с детьми весёлые игры.

**Ирина ЛОБАЧЁВА.**  
**Фото Виктора ЦУРИКОВА.**



Дарья ОБЖОРИНА, педагог проекта «Учитель для России», одна из организаторов школьного лагеря:

- Этот опыт был для нас первым: мы не знали, получится ли у нас заинтересовать детей, придут ли они в школу летом. В итоге - все ребята посещали лагерь «На Оке» до конца смены, даже в выходные дни. Отзывы детей и родителей самые положительные, были даже предложения сделать смену лагеря на следующий год трехнедельной или, возможно, повторить ее на осенних или весенних каникулах. Мы довольны тем, что получилось. Понятно, что за десять дней очень сложно глубоко изучить какую-то тему, но у нас и не было такой задачи. Мы просто дали детям направление, показав, что есть множество возможностей для творчества.

# ТЕРРИТОРИЯ ЛЕТА И ТВОРЧЕСТВА

**Как совместить интересное с полезным, знают педагоги программы «Учитель для России»**

Ольга КОЛЕНОВА

В июне в Тарусской средней школе № 1 им. Героя России М. Г. Ефремова впервые работал летний образовательный лагерь «На Оке». Новый для школы образовательный формат разработали и воплотили в жизнь молодые педагоги - участники программы «Учитель для России».

В течение десяти дней на площадке лагеря проходили настолько увлекательные и интересные лекции и занятия, что участникам казалось,

будто все слишком быстро закончилось. Каждый школьник выбрал для себя направление исследования - физика, биология, робототехни-



## КСТАТИ

Тарусская средняя школа № 1 имени Героя России М. Г. Ефремова участвует в общественной программе «Учитель для России» три года, привлекая на работу выпускников ведущих вузов страны. В школе над проектом работает семь молодых педагогов и одна выпускница программы. На следующий год учителей будет уже девять.

Вместе с представителями первого космического лагеря по подготовке юных космонавтов из Москвы изучали знаменитую электрокатушку Теслы и отправляли в небо квадрокоптер. Актеры московского плейбек-театра - форма театра-импровизации, где зрители рассказывают истории, а актёры превращают их в художественное произведение - помогли ребятам воплотить их рассказы в короткие сценки.

ка, мультипликация, киностудия, современное искусство - и работал в нем под руководством педагога.

Помимо собственно занятий дети делали то, что обычно делают на каникулах - отдыхали и веселились. Принимали участие в «водной битве» и интеллектуальной игре квиз. Встречали гостей из компании «Яндекс» и калужского детского технопарка «Кванториум», которые провели интересные мастер-классы.

Итогом образовательной деятельности лагеря «На Оке» стала презентация подготовленных детьми проектов, на защиту которых пришли родители и гости. Все они были единодушны в своем мнении - это потрясающе интересно!

**Фото предоставлено Тарусской средней школой № 1.**



## С благодарностью за полученные знания

28 июня в Детчине 105 выпускникам Губернаторского аграрного колледжа в торжественной обстановке вручили дипломы.

Начальник управления по организационно-кадровой работе и развитию сельских территорий министерства сельского хозяйства Калужской области Наталия Огородникова и председатель районного Совета ветеранов войны, труда, Вооружённых сил и правоохранительных органов Иван Родин поздравили молодых аграриев Малоярославецкого района с окончанием учебы.

Директор колледжа Михаил Зиновьев пожелал удачи, благополучия и счастья всем юношам и девушкам. Также он выразил надежду, что каждый

из них останется достойным гражданином своей Родины в любых ситуациях.

Все выступающие пожелали выпускникам смело идти по жизни, не бояться трудностей, быть добрыми и справедливыми.

В ответном слове вчерашние студенты поблагодарили директора и учителей за полученные знания и понимание, пожелали им добросовестных студентов. Многие выпускники получили благодарственные письма за отличную учёбу, активное участие в жизни колледжа и в спортивных мероприятиях.

В этот день благодарности принимали и родители студентов, которые тоже участвовали в общественной жизни колледжа.

**Елена ЛУТОВА.**



# СПОРТИВНЫЙ ПОДАРОК К ЮБИЛЕЯМ

**Молодежь Боровского района отметила памятные даты в истории края проведением межмуниципального туристического слѣта**

Нина  
ЗАМАХИНА

Сегодня исполняется 75 лет со дня образования Калужской области, а 12 июля – 90 лет со дня образования Боровского района. Организаторами спортивного мероприятия, приуроченного к этим событиям, стали балабановцы – тренеры Дмитрий Чернов и Артем Алексенко, директор Дома культуры Ирина Никифорова, руководитель экологического движения «Бемби» Александра Гранкова.

## Возрождение доброй традиции

Местом для проведения спортивно-туристического праздника стала лесная поляна около реки Страдаловки.

– Слет здесь уже проводили несколько лет назад. И вот традиция возродилась, – объясняет исполнительный директор Федерации Калужской области «Смешанные боевые единоборства ММА», главный тренер спортивного клуба «Атом» **Артём АЛЕКСЕНКО**. – Все желающие могли прийти и поучаствовать в этом мероприятии, мы дали заранее объявление. Надеемся, что теперь будем собираться здесь такой большой дружной компанией ежегодно.

## Незабываемый праздник

День выдался ярким, насыщенным эмоциями и впечатлениями. Пока полевая кухня кашеварила, детям и молодежи предстояло поучаствовать в квесте и выполнить всевозможные задания. Организаторы постарались: программу составили так, что участникам нужно было проявить как физическую выносливость и ловкость, так и творческие качества, смелость, умение работать в команде, стремление добиваться поставленной цели.

Ребята преодолевали полосу препятствий, лабиринт, стреляли из пневматической винтовки, участвовали в соревнованиях по ориентированию на местности, в творческих и шуточных конкурсах, играли в спортивные игры, перетягивали канат.

Даже самые маленькие проходили «веревочный этап», быстро передвигаясь по натянутому между деревьями тонкому канату, взбирались по крутым склонам оврага. А еще, объединившись в «гусеницу», держась за руки, ребята выполняли забавные упражнения, стремясь стать единым целым, чтобы победить в соревновании. Теплая солнечная погода добавила хорошего настроения.

**Дмитрий ЧЕРНОВ**, заместитель директора Боровской ДЮСШ «Звезда», тренер по баскетболу и стрельбе Центра физкультуры и спорта города Балабаново:

– Около 120 человек откликнулись на приглашение провести воскресный день активно. Отдохнуть от компьютеров и гаджетов решили и взрослые, и дети – дошколята с родителями, школьники разных возрастов, студенты, работающая молодежь. В их числе оказались и спортсмены, занимающиеся в секциях футбола, художественной гимнастики, стрельбы, дзюдо, а также волонтеры, члены молодежных объединений.



Много было в этот день интересного: приготовленные на костре макароны с сосисками казались

особенно вкусными, песни под гитару – трогающими душу, общение с новыми друзьями – запоминающимся надолго.

## Объединяя города и поколения

– В этом туристическом походе у нас участвует молодежь не только из Балабанова, но и из Боровска, Ермолина, других поселений Боровского района. Слет, инициированный балабановцами и поддержанный администрацией города Балабаново, стал межмуниципальным, – рассказывает директор Дома культуры **Ирина НИКИФОРЕНКО**, которая также является руководителем местного волонтерского движения. – И такое общение позволяет расширять наше взаимодействие с соседями.

Александра Гранкова, уже четверть века возглавляющая в Балабанове экологическое движение «Бемби», сообщила, что походы юных экологов по родному краю проводятся уже в течение многих лет и будут продолжаться. Ближайший из них – в село Спас-Прогнанье, некогда бывшее вотчиной Пафнутьев-Боровского монастыря, а затем именем семьи Чебышёвых. В ходе путешествия дети посетят могилу Анисьи и Алексея Новоселовых, расстрелянных фашистами в декабре 1941 года за то, что спасли раненого советского летчика. Учитель Александра Гранкова делает важную работу, ведь именно в детстве нужно заложить правильные нравственные ориентиры.



## Экспозиция военно-исторического музея, действующего в Жуковском районе, посвящена тарутинскому периоду в Отечественной войне 1812 года

Юлия  
ЕФРЕМЕНКО

Музей, расположенный на территории тарутинского мемориала, ведёт свою историю с 1962 года. Победа в первом наступательном сражении имела огромное значение для подъёма боевого духа русских воинов.

Именно Тарутинское сражение принесло русским войскам уверенность в грядущей победе над Наполеоном.

# ПОЛЕ РУССКОЙ СЛАВЫ



### В новом статусе

Музей основал местный житель, учитель Тарутинской школы, ветеран Великой Отечественной войны Василий Яковлевич Синельщиков.

Первые годы музей работал на общественных началах, затем получил статус филиала Малоярославецкого музея 1812 года, а в конце 70-х годов – филиала Калужского областного краеведческого музея.

Василию Синельщикову помогали многие музеи, среди которых Государственный исторический музей, Государственный музей изобразительного искусства «Эрмитаж», Музей-панорама «Бородинская битва», музей Московского Кремля.

### Главная тема

Экспозиция музея посвящена важному и знаменательному событию в истории Отечественной войны 1812 года. 20 сентября 1812 года около села Тарутина расположился лагерь отступившей от Москвы русской армии, чья позиция прикрывалась с фронта рекой Нарой, текущей в узкой долине между крутыми и высокими берегами.

Таким был музей до 1970 г.



А на правом берегу реки Чернишни разместился французский передовой отряд. В таком положении обе стороны оставались две недели, с 22 сентября по 6 октября.

За это время к русской армии подошло подкрепление, и многие историки полагают, что именно сражение под Тарутином ускорило отступление Наполеона из Москвы. Отступление французов в сторону Калуги началось на следующий день после сражения.

– Победа в Тарутинском сражении имела огромное моральное значение для подъёма боевого духа русских воинов. Первое наступательное сражение на главном театре военных действий принесло уверенность в победе над Наполеоном, – рассказывает нынешний директор музея **Наталья ИВАШКО**.

### На крестьянские средства

В 1829 году в память о событиях Отечественной войны 1812 года владелец Тарутина граф Сергей Румянцев, который, кстати, являлся инициатором закона 1803 года о свободных хлебопашцах, освободил 745 своих крестьян от крепостной зависимости, и те обязались поставить памятник на поле сражения.



На строительство памятника крестьяне собрали 44 000 рублей. Проект памятника был подготовлен графом Румянцевым, но по просьбе тарутинских крестьян были внесены изменения – богиню Победы, которой была увенчана стела, заменили на орла.

22-метровый монумент был открыт в 1834 году. Он стал одним из первых полевых памятников в честь победы в Отечественной войне 1812 года.

В 1839 году чугунная колонна лопнула. В 1855 году новая колонна была отлита на заводе княгини Екатерины Бибарсовой по проекту архитектора Дмитрия Антонелли. Деньги на ремонт опять собирали крестьяне, ведь они обязались сохранять и поддерживать памятник.

Большая часть укрепления Тарутинского лагеря (флеши, реданы и люнеты) сохранились до наших дней.

### Прикоснуться к эпохе

В год музей посещает более 7 тысяч человек, проводится около сотни экскурсий.

– Окрестные жители – наши постоянные посетители, своих гостей они тоже всегда привозят в музей. Есть и случайные посетители – проезжали мимо и зашли. Интересующиеся темой войны 1812 года приезжают,

### НАША СПРАВКА

Фонд музея составляет более тысячи предметов. По словам директора музея, большая часть экспонатов, представленных в экспозиции, – подлинники. Среди экспонатов – наборы медалей в память 200-летия Отечественной войны 1812 года и бюсты офицеров.

Есть и копии, например, картина П. Гесса «Тарутинское сражение», выполненная в 70-х годах ленинградскими художниками для музея в Тарутине, копии портретов героев 1812 года, реплики ружей и пистолета.

Среди экспонатов есть костюмы из фильма Сергея Бондарчука «Война и мир».



чтобы посетить знаменитое место. Часть посетители музея – школьники. За последнее время у нас были гости из Владивостока, Москвы, Саратова. Посещают музей и гости из-за рубежа, например, из Франции, – рассказывает Наталья Ивашко.

С 2009 года на территории музейного комплекса ежегодно проходит военно-исторический праздник «Тарутино – поле русской славы», посвященный войне 1812 года. Также на территории мемориала проходят митинги, посвященные Дню Великой Победы, где зачитываются имена тарутинцев, погибших на фронтах Великой Отечественной войны.

Сотрудниками музея и тарутинской библиотеки разработана программа для кружка «Ревнителю родного края». Занятия проводит экскурсовод музея Е. Тюрина, которая в 2018 году стала призёром Всероссийского конкурса «Лучший экскурсовод» в номинации «Молодёжный портал». Конкурс проводил Музей Победы.

– Музей должен быть комфортным, понятным, привлекательным для посетителя, должен использовать современные технологии и новые формы работы, но очень тонко, грамотно, не забывая о своём главном предназначении, – считает главная хранительница музея.

Фото автора.

## В преддверии 773-летия Тарусы две городские улицы получили имена

Ольга  
КОЛЕНОВА

Рассмотрев обращения общественности, депутаты городской Думы приняли решение увековечить память о двух известных земляках — присвоить улице от проспекта Пушкина до улицы Коммунальной имя ученого Василия ВЛАСОВА и переулку от дома № 13 по улице Шмидта до дома № 8 по улице Коммунальной - имя Сергея ЖАРОВА.

### Опередивший время

В 1906 году в небольшом селе Кареево Тарусского уезда родился мальчик, которому суждено было стать выдающимся человеком своего времени. Василий Захарович Власов — советский ученый с мировым именем, член-корреспондент Академии наук СССР, основоположник современной прикладной механики оболочек и тонкостенных конструкций, которая применяется сегодня в самых разных областях: строительстве, атомной энергетике, машиностроении, авиа- и судостроении, ракетостроении.

Василий Захарович Власов добился всего сам. Простой сельский паренек закончил земское трёхклассное училище, затем Тарусскую школу-девятилетку и, как один из лучших учеников, получил направление на учёбу в Москву, в межевой институт. Вскоре перевёлся в Московское высшее техническое училище на инженерно-строительный факультет, впоследствии выделившийся в самостоятельный институт. Этот шаг стал для него судьбоносным.

После окончания учебы Власов остался на кафедре и занялся преподаванием и научными исследованиями. В СССР тогда было развернуто масштабное промышленное строительство. Страна поставила задачу — разработать новую теорию расчёта тонкостенных конструкций. Она должна была решить вопрос экономии металла и при этом быть доступной рядовым инженерам-конструкторам.

Результатом трехлетнего труда Власова стала созданная им новая универсальная теория расчета сводов-оболочек. Молодой ученый в тридцать лет стал доктором технических наук и профессором по специальности «теория сооружений».

Следующие шесть лет он посвятил разработке теории тонкостенных стержней открытого профиля. Исследования Власова были признаны выдающимися, а выход монографии расценен современниками как крупнейшее событие в мире строительной науки. За эту работу он получил Сталинскую премию первой степени.

В годы войны Власов работал на оборонную промышленность, за что в 1942 году получил орден Красного Знамени. Для восстановления разрушенных войной городов необходимо было создание новых прочных легких конструкций и точных методов расчета их прочности. Два изданных фундаментальных труда ученого — итог многолетних исследований в области тонкостенных конструкций — достаивают-

ся в 1950 году Сталинской премии второй степени.

Методы Власова получили распространение в строительной практике по всей стране. Его теория до сих пор применяется во всех отраслях, где используются тонкостенные конструкции.

Василий Захарович Власов любил бывать в Тарусе, старался выбраться сюда с семьей в любое свободное время. Ему присвоено звание «Почетный гражданин города Тарусы». В память о нем родственники сохранили дом в переулке Пушкина, где жил ученый. Именем Василия Власова названа тарусская средняя школа № 2. Здесь каждый год проходит научно-практическая конференция школьников, посвященная его памяти.

### Сердце для Железного Дровосека

Сергей Жаров, кажется, владел какой-то магией: в руках тарусянина оживал металл. Сергей не просто находил образ и придавал ему форму — он будто наделял душу каждую металлическую скульптуру. Все удивительные фигурки, населяющие сад и дом мастера по адресу улицы Шмидта, дом 11а, имеют неповторимый характер. Они будто рассказывают внимательному гостю свою историю. Первый музей металлических скульптур открылся в Тарусе несколько лет назад, он до сих пор остается одним из самых посещаемых в городе. Сюда едут туристы, снова и снова приходят тарусяне, чтобы испытать чувство радости, как в детстве.

Сергей Жаров, столяр по профессии, надстраивал второй этаж дома своими руками. Дом получился

*Сергей Жаров - художник с волшебным даром.*



# ПОСТОЯНСТВО ПАМЯТИ

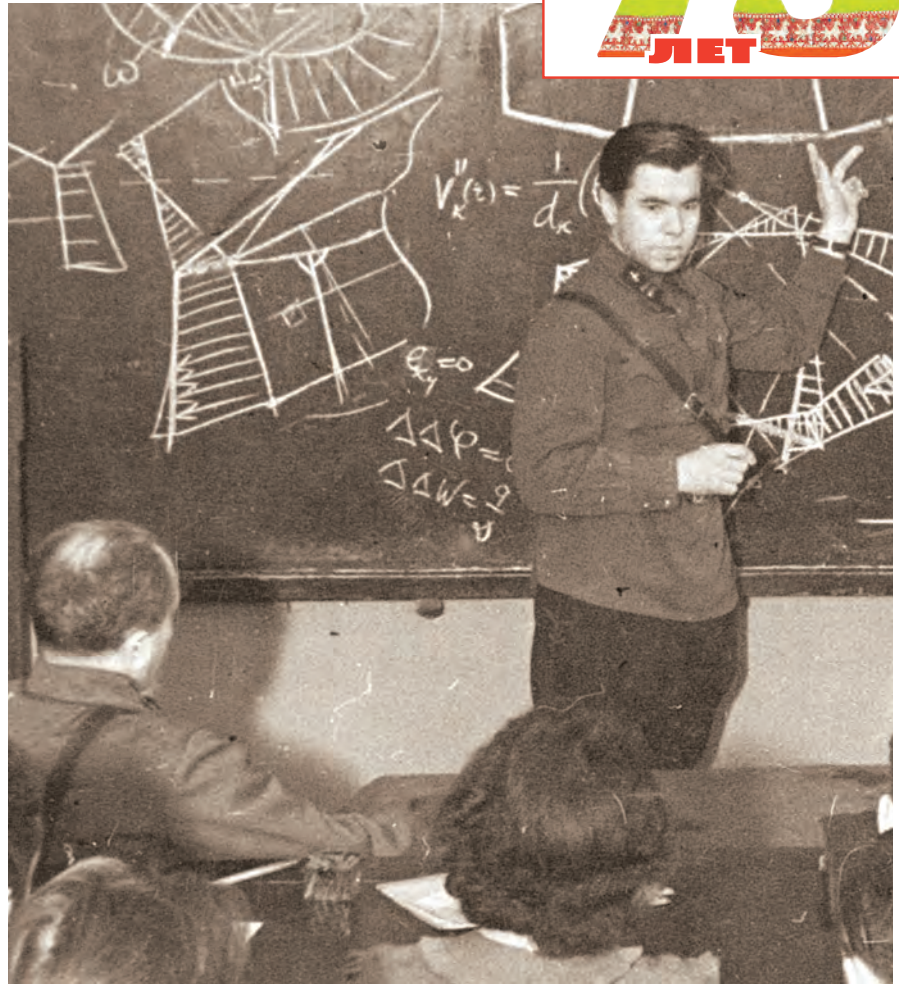

*Василий Власов: на службе Родине.*

большой, светлый и постепенно наполнился различными интересными вещами. Внушительная коллекция старинных утюгов из разных стран - от огромных и тяжелых до миниатюрных, которыми когда-то разглаживали парадные манжеты. Патефоны, которые, если их завести, протяжно споют песню со старой пластинки. Блестящие пузатые самовары. Коллекция елочных игрушек советского времени. Прялки, фотоаппараты, керосиновые лампы, диковинная счётная машина, фотографии Тарусы начала прошлого века... Всю мебель он изготовил

сам — в том числе кресло с подлокотниками из швейных машинок, в котором так любят фотографироваться посетители.

Сергей Жаров трагически ушел из жизни в мае прошлого года. Сейчас хранительница музея — его вдова Татьяна, она проводит здесь экскурсии, продолжая любимое дело мужа. Музей нередко принимает гостей. Теперь он стал мемориальным, но, говорят, люди продолжают приносить сюда старинные вещи, новые экспонаты. А в интернете все чаще появляются отзывы об удивительном музее металлических скульптур, и все они говорят примерно об одном: это место обязательно надо посетить, если едешь в Тарусу.

*Фото автора, из семейного архива Власовых и со страницы «Новый музей» в «Facebook».*



## РУБЕЖИ

## На службу в Президентский полк

В центре внешкольной работы в Малоярославце прошли торжественные проводы новобранца Савелия Шестакова. Ему выпала честь представлять город воинской славы в особой части — Президентском полку федеральной службы охраны. Быть рядом с первым лицом государства, в самом сердце страны — большая ответственность.



Савелий не скрывает своего волнения, хотя ему есть с кого брать пример — отец молодого человека более 20 лет служил в органах внутренних дел, пять раз был в горячих точках.

В элитные подразделения идёт отбор по большому количеству критериев, в том числе по внешним данным: рост новобранца должен быть не меньше ста семидесяти пяти сантиметров. Требования к здоровью и морально-волевым качествам тоже серьезные.

Краснознаменный ордена Октябрьской революции Президентский полк выполняет задачи по обеспечению охраны объектов Московского Кремля, других важных государственных объектов, участвует в проведении протокольных мероприятий на высшем государственном уровне. Военнослужащие полка несут почетную караульную службу у Вечного огня на Могиле Неизвестного Солдата возле Кремлевской стены.

Новоиспечённого защитника Отечества напутствовали начальник отдела военного комиссариата Калужской области по Малоярославецкому району Игорь Меркулов, глава города Ольга Жукова, депутаты районного Собрания Владимир Сенцов и Иван Родин. Они пожелали Савелию успешной службы. А в память о малой родине вручили часы с символикой Малоярославца.

Юношу провожали друзья и родители, которые, конечно же, гордятся своим сыном.

Впереди год службы. В добрый путь, защитник Родины!

**Вера РЫТОВА**  
Фото автора.

## КУЛЬТУРНЫЙ СЛОЙ

## Таруса вдохновляет!

Тарусский район и агентство по развитию туризма Калужской области заключили соглашение о сотрудничестве. Его подписали врио главы администрации Тарусского района Руслан Смоленский и генеральный директор агентства Татьяна Каледина.

Культурная столица региона стала четвертым по счету муниципалитетом, договорившимся о взаимодействии с региональным агентством. Подобные соглашения уже заключили город Калуга, Боровский и Мещовский районы.

Агентство по развитию туризма будет оказывать содействие в поиске, сопровождении и поддержке инвестиционных проектов, направленных на развитие туристического потенциала Тарусского района.

— Мы надеемся на плотное сотрудничество с Тарусой, — подчеркнула **Татьяна КАЛЕДИНА**, — уверены, что ведем диалог на одном языке.

Представители агентства посетили ряд культурно-исторических мест на



Усадьба Истомино.

карте района, которые могли бы в будущем стать «точками притяжения» для туристов. Это бывшая усадьба князей Горчаковых в Барятине, имение в Истомине — владения дворян Толстых и Хитрово, а также территория современного Тарусского дома-интерната для престарелых и инвалидов в селе Игнатовском, бывшей усадьбе Нарышкиных — Бутурлиных.

В первых двух усадебных комплексах уже есть центры возрождения — восстановленные из руин два одноименных храма Успения Пресвятой Богородицы. В Игнатовском же сохранились лишь часть флигеля, деревья — остатки старинной аллеи, в том числе дуб-долгожитель, и система прудов. В 2022 году будет отмечаться 350-летие со дня рождения первого российского императора Петра Первого. Учитывая то, что тарусские владения Нарышкиных считаются родиной русской царицы Натальи Кирилловны Нарышкиной, матери Петра Первого, у Тарусы есть хорошая возможность открыть новое туристическое направление.

**Ольга КОЛЕНОВА.**  
Фото с сайта Тарусского туристско-информационного центра.

Остатки флигеля бывшей усадьбы Нарышкиных в Игнатовском.



## ТАКАЯ РАБОТА

## Огонь не пройдет

Сотрудники пожарно-спасательной части № 61 города Балабаново приняли участие в плановых пожарно-тактических учениях, которые проходили на территории резервуарного парка ООО ТПК «Новоторг». По легенде учений, на складе нефтепродуктов загорелся один из пяти резервуаров объемом в тысячу кубических метров и возникла угроза возгорания остальных.



Как сообщил начальник ПЧ № 61 К. Стехов, в тушении условного пожара были задействованы три единицы техники (2 автоцистерны и 1 автолестница) из Балабановской пожарно-спасательной части, а также по одной машине из соседних городов — Боровска, Обнинска, Жукова. Склад с нефтепродуктами — сложный объект для тушения пожара, поэтому подобные тренировки помогают пожарным оттачивать профессиональные навыки.

По словам начальника ПЧ № 61 К. Стехова, тренировки проходят регулярно. На днях проводилась

учебная эвакуация людей из Свято-Пафнутьева Боровского монастыря, в ближайшее время запланирована учебная тренировка и в офисном здании одного из балабановских предприятий. В летнее время балабановские пожарные много внимания уделяют детям: выезжают в загородные лагеря отдыха и на школьные площадки, знакомят ребят с профессией огнеборца и с техникой, применяемой при тушении пожаров, рассказывают о правилах пожарной безопасности.

**Нина ЗАМАХИНА.**  
Фото МЧС.

# «ВЫ - ТАЛАНТ, ПОЗДНЯКОВ, НАСТОЯЩИЙ!»

*Калужская земля богата талантами,  
слава о которых идет по всей стране*

Вера  
РЫТОВА

«Поэт в России больше, чем поэт» — так звучало творческое кредо Евгения Евтушенко, писателя, который в 1960-е годы считался едва ли не самым знаменитым человеком в СССР. Но сегодняшний рассказ будет не о нём, а о нашем, малоярославецком, поэте Юрии Георгиевиче ПОЗДНЯКОВЕ — поэте с внутренней независимостью и безупречным вкусом.

## Все мы родом из детства

Родился Юрий Георгиевич на Крещение, 19 января 1957 года, четвёртым ребёнком в большой крестьянской семье, в маленькой захолустной деревушке Дмитриевское. Здесь, среди чахлах смешанных лесов и небольших полей, в основном с суглинистой почвой и потому скурых на урожай, в Малоярославецком районе Калужской области прошли его детство и юность. Старые, осевшие по самым окнам на земляные завалинки дома составляли печальную картину умирающих деревень. Но отсутствие хороших дорог и электричества в этом лесном краю не смогли омрачить его пребывания на этом свете.

— Мы, деревенские дети, целыми днями пропадали то в лесу в поисках грибов и ягод, то на нашей кормилице речке Суходрев, начинающейся недалеко от деревни маленьким пульсирующим фонтанчиком из-под корней старого дерева. Под корягами и корнями деревьев мы руками ловили маленькую шустрю рыбку, называемую в нашей местности огольцом. Ах, до чего же была вкусна эта рыбка! — вспоминает поэт.

Нехитрый улов готовили тут же, на берегу, на костре, в старой тяжёлой чугунной сковородке. А если к этому деликатесу случалось добавить ещё чуть-чуть молока, аромат от такого блюда стоял такой, что на него собирались все деревенские любители рыбки, даже известный в округе хромой дядя Паша. Прибежали и деревенские собаки с кошками, рассаживались вокруг и зорко следили за всем происходящим, чтобы вовремя поймать брошенный кем-нибудь из мальчишек тоненький скелетик рыбки.

Домой возвращались уже в темноте и падали, усталые, спать, иногда в том же, в чём пробегали целый день на улице. Мама раздевала уже сонного Юру, заботливо укрывала его одеялом и поправляла под головой подушку. Потом ещё некоторое время стояла около него, глубоко задумавшись.



Я на земле отцов стою

Его мама, Позднякова Анна Фёдоровна, в девичестве Морозова, работала в местном совхозе в полеводческой бригаде. А до того, как приехать в Дмитриевское к мужу, она доила коров, выращивала телят и пахала поля на тракторе. Навыки по управлению железным конём она получила ещё во время Великой Отечественной войны, будучи совсем девочкой. За доблестный труд она была награждена правительственной наградой, а также почётными грамотами и премиями своего колхоза.

Анна Фёдоровна очень любила русские народные песни и сама пела их. Голос у неё был красивым и сильным от природы.

Родная деревня поэта.

Отец поэта, Поздняков Георгий Тимофеевич, работая в Москве, в результате несчастного случая получил травму и стал инвалидом. Родители забрали его к себе в деревню Дмитриевское, где он и встретился с Анной.

Георгий Тимофеевич был человеком грамотным и очень любил стихи Сергея Есенина. С детства он старался привить сыну любовь к ним. Одним словом, рос будущий поэт в атмосфере, наполненной песнями и стихами, — наверное, это и повлияло на выбор жизненного пути. Машины народные пес-

ни и есенинские стихи, которые читал отец, отзывались первыми поэтическими пробами на тетрадных листках.

Юрий Георгиевич до сих пор живет в своей маленькой деревеньке. В тяжёлые перестроечные годы, в острый период нужды и бедности, он оставался верен ей и никуда не переезжал.

— Моя малая родина на мои сыновьи чувства отвечает мне взаимностью. Здесь я черпаю вдохновение для своего творчества и, припадая к её материнской груди, пью эту первозданную, пусть и скромную, но настоящую русскую красоту! И заряжаюсь положительной энергией, чтобы снова писать, — рассуждает он.

## ...Отзовётся певучее сердце поэта

Первое стихотворение Юрия Георгиевича вышло в районной газете «Маяк», когда ему было 25 лет. Размер гонорара составил один рубль, он лёг в ладонь молодого мужчины одной металлической монетой. Вскоре у поэта появился и псевдоним - Дмитриевский.

Сегодня Юрий Георгиевич — желанный гость сельских домов культуры, клубов общения. Его поэтические вечера проходят не только в Калужской области, нашего поэта полюбили и в Москве.

Редакция газеты с интересом следит за развитием его творчества, радуется успехам. Желаем Юрию Георгиевичу и дальше радовать читателей своим творчеством.

Творчество Юрия Позднякова-Дмитриевского стало источником вдохновения для пробующих свои силы в стихосложении. Вот такой стихотворный отклик на произведения Юрия Позднякова пришел от Марии Тростянской из Орловской области.

*Все подружки мои прочитали стихи,  
Вывод вырвался самый блестящий,  
Вы – поэт! Вы – поэт и не просто поэт,  
Вы – поэт, Поздняков, настоящий.*

*В каждой букве стиха, в каждой клетке ее  
Столько мыслей, аж души щемящих.  
Вы, конечно, - поэт! И не просто поэт.  
Вы – талант, Поздняков, настоящий.*

*Невозможно без слез ваши строки читать,  
За страну, за Россию болящих.  
Нет сомнений у нас, вы – поэт, да, поэт!  
Гений вы, Поздняков, настоящий!*

*Я читаю стихи, да поможет мне бог!  
Бьет в лицо меня ветер весенний.  
Кто же с вами сравниться бы мог?  
Знаю..! Только Серёжа Есенин!*



## XXVII Музыкально-художественный фестиваль Фонда Святослава Рихтера

12 июля - 3 августа 2019 года

- 12.07** Калуга, Гостиные ряды  
**18.00** Калужский Молодежный симфонический оркестр  
Дирижер - Александр СОЛОВЬЕВ  
Солист – Евгений РУМЯНЦЕВ (виолончель)  
П. Чайковский, Ф. Мендельсон
- 13.07.** ККЗ «МИР»  
**17.00** Ансамбль солистов «ЭРМИТАЖ»  
Открытие выставки-конкурса «Душа России» благотворительного фонда «Помощь отечественному искусству»
- 14.07.** ККЗ «МИР»  
**17.00** Фортепианный дуэт  
Лукас ГЕНЮШАС, Анна ГЕНЮШЕНЕ  
В. Моцарт, Э. Григ, Р. Шуман, К. Дебюсси, В. Лютославский, Л. Десятников, Дж. Гершвин
- 19.07.** Дом литераторов  
**14.00** Камерный оркестр Тарусы  
Художественный руководитель и дирижер Иван ВЕЛИКАНОВ  
Л. Бетховен



- 18.00** ККЗ «МИР»  
Камерный оркестр Тарусы  
Л. Бетховен, Ф. Шопен  
Дирижер Иван ВЕЛИКАНОВ  
Солист – Рэм УРАСИН (фортепиано)
- 20.07.** ККЗ «МИР»  
**12.00** Концерт студентов XI Международной Летней школы творчества (I смена)  
ККЗ «МИР»
- 18.00** Любовь ПЕТРОВА (сопрано)  
Андрей КОРОБЕЙНИКОВ (фортепиано)  
ККЗ «МИР»
- 21.07.** ККЗ «МИР»  
**17.00** Й. Брамс. 7 сонат. Концерт первый  
Александр КНЯЗЕВ (виолончель)  
Ксения КНОРРЕ (фортепиано)
- 23.07.** Квартет имени Бородина  
Ф. Шуберт, В. Аренский, П. Чайковский  
ККЗ «МИР»
- 24.07.** ККЗ «МИР»  
**17.00** Й. Брамс. 7 сонат. Концерт второй  
Александр КНЯЗЕВ (виолончель)  
Рэм УРАСИН (фортепиано)

- 27.07.** ККЗ «МИР»  
**17.00.** Магия барокко  
Артём КРУТЬКО (контр-тенор), Владислав МУРТАЗИН (орган)  
Г. Перселл, Г. Гендель, И. С. Бах, К. Глюк
- 28.07.** ККЗ «МИР»  
**17.00** Алиса ТЕН (сопрано), Надежда АРТАМОНОВА (скрипка), Алексей КУРБАТОВ (фортепиано)  
Дом Рихтера
- 29.07.** ККЗ «МИР»  
**13.00** Crossover-квартет «ЧЕРНЫЙ КВАДРАТ»  
Зоя ВЯЗОВСКАЯ (флейта), Ольга КИЯШКИНА (фортепиано), Павел ЦВЕТКОВ (контрабас, композитор), Игорь ЯМПОЛЬСКИЙ (ударные)
- 1.08.** ККЗ «МИР»  
**12.00** Концерт студентов XI Международной Летней школы творчества (II смена)  
ККЗ «МИР»
- 17.00** Посвящение Святославу Рихтеру  
Андрей ГУГНИН (фортепиано)
- 2.08.** Дом Литераторов  
**17.00** Камерный оркестр Тарусы и студенты Летней школы творчества  
ККЗ «МИР»
- 3.08.** ККЗ «МИР»  
**17.00** Александр ГИНДИН (фортепиано)  
Carte blanche de Chopin



Фонд Святослава Рихтера

Администрация МО ГП "Город Малоярославец"  
МБУК Центр культуры и отдыха "Огонёк"

6 июля  
17:00

Тарусы 1819 г.

### "Знамя семьи - любовь"

Фестиваль, посвященный Дню семьи, любви и верности и 75 - летию со дня образования Калужской области

ВНИМАНИЕ, впервые в Трубино! Около ДК!

6 июля в 16:00

### СЕМЕЙНЫЙ ФЕСТИВАЛЬ ШАШЛЫКА

В программе:  
Сельский фестиваль «Семейное блюдо на мангале»;  
Праздничный концерт «Семья, любовь, верность»;  
Мастер-класс «Ромашка-символ праздника»;

Дискотека в 20.00.

Оставьте заявку на участие в фестивале!!!  
Вся информация по телефону и в группе ВКонтакте! +7 (910) 916 62 90  
Горючева Надежда

**7 июля**  
Администрация ГП «Город Кременки», городской Дом культуры приглашают жителей и гостей города на праздник, посвященный

### Дню семьи, любви и верности

В программе:

**9.00** Божественная литургия в храме.

**10.30** Шоу «Семейный парад-карнавал» колясок, велосипедов, беговелов, гироскутеров, самокатов. Карнавальное оформление обязательно!!!  
Сбор участников у храма. Заявки принимаем в ГДК, ул. Ленина, 2, тел. 25-171.

**11.00** Праздничный концерт. Награждение (сквер Дашковой).

Всех победителей ждут призы.  
Подробности в Доме культуры.

**8 июля**  
Дом литераторов  
Таруса, ул. Веселая 23

### Плейбэк-театр "ВСТРЕЧА"

Творим вместе:  
вы рассказываете - мы играем истории из вашей жизни

Начало в 18:00

В программе вечера перформанс «Из Тарусы с любовью»

8 910 590 24 08 Дом литераторов Таруса

В рамках празднования Дня города Тарусы

13 июля 15:00

### ФЕСТИВАЛЬ КРАСОК

Главная площадь города

Ведущий: Андрей Юнников

г. Малоярославец, ул. Калужская, д. 6,  
телефоны: 8 (48431) 2-35-40,  
8 (48431) 2-05-36.  
Малоярославецкий центр  
российского кино  
Малоярославецкий фотоклуб  
«РАСТР»

Колбеева Анастасия  
"Пешком по Питеру"

РЕДАКЦИИ «КГВ-СЕВЕР»  
ТРЕБУЕТСЯ РЕКЛАМНЫЙ АГЕНТ  
(ВОЗМОЖНО СОВМЕЩЕНИЕ)  
Тел. 8(4842) 59-11-35



### ЧТО НОВОГО, СОСЕДИ?

#### Барятинский район

На прошлой неделе завершил свою работу лагерь дневного пребывания «Город здоровья» в Барятинской средней общеобразовательной школе. В этом году в лагере смогли отдохнуть 87 детей. Для ребят была разработана увлекательная насыщенная программа. Каждый день они получали полноценное, разнообразное и вкусное питание.

#### Куйбышевский район

В селе Бутчине произошло большое событие, очень важное для всех местных жителей. Возрождаемый храм Рождества Пресвятой Богородицы с помощью усилий инициативной группы, неравнодушных земляков, поддерживающих его строительство, в тот день обрел сразу семь куполов с православными крестами.

#### Жиздринский район

Ветеранов и работающих граждан приглашают принять участие в ежегодном смотре-конкурсе на лучшее подсобное хозяйство, садовый и огородный участок. Организаторами смотра-конкурса являются отдел сельского хозяйства и районный совет ветеранов войны и труда. Победителя определит конкурсная комиссия.

#### Людиновский район

В Людиновском индустриальном техникуме 146 выпускникам вручили заветные дипломы государственного образца как символ окончания учёбы. Три студентки окончили учёбу с отличием и получили за старания красные дипломы.

#### Спас-Деменский район

Семинар по теме «Роль библиотек в организации работы по профилактике наркомании среди молодёжи» состоялся в Центральной районной библиотеке в рамках повышения квалификации сотрудников. Работа библиотек в этом направлении предусматривает мероприятия, которые активно пропагандируют здоровый образ жизни, содействуют организации досуга молодёжи, привлекают к чтению, знакомят с интересными людьми и их увлечениями.

#### Хвастовичский район

Активными темпами сельскохозяйственные предприятия заготавливают корма для предстоящего зимне-стойлового периода 2019 - 2020 годов. В настоящее время в целом по району заготовлено 600 тонн силоса, почти 4 тысячи тонн сенажа и более 2 тысяч тонн сена. По сравнению с прошлым годом цифры остаются на прежнем уровне.

#### Кировский район

Состоялась презентация книги Светланы Грачевой. Роман «Время собирать камни» - первая часть диалогии. Общечеловеческая идея книги - единение русских людей в духе любви. Вторая часть диалогии «Время говорить», по словам автора, скоро увидит свет. В этот день фонд библиотеки пополнился новыми книгами - подарками от авторов.

# УЧАСТКИ – ЕСТЬ, СТРОЙКИ – НЕТ



### Почему многодетные родители не спешат осваивать выделенную им землю?

Ольга  
ПОМОЗИНА

С момента принятия закона о бесплатном предоставлении земельных участков для индивидуального жилищного строительства многодетным семьям по 15-20 соток в Хвастовичском районе получили более 120 многодетных семей. Выделение участков продолжается и в текущем году. Вот только строить просторные и благоустроенные дома на выделенных участках счастливые землевладельцы не спешат.

Окончание. Начало на 1-й стр.

**Финансы поют романсы**

Причины, по которым из года в год откладывается строительство, разные. Но одна из основных – большие финансовые затраты, связанные как с самим строительством, так и с подведением инженерных коммуникаций.

Справедливости ради отметим, что проблема подведения коммуникаций к участкам более или менее решается. Активно в Хвастовичском районе строятся дороги к выделенным участкам. Так, была сделана дорога к участкам по новой спроектированной улице 70-летия Победы, а также к участкам, расположенным на других улицах районного центра. Весной этого года построена дорога к участкам по улице Ленина. Также к участкам без проблем подводится и электричество: стоит лишь подать заявление на технологическое присоединение. Под занавес прошлого года за счёт средств районного бюджета при софинансировании из областного бюджета была проложена водопроводная сеть по некоторым улицам – более четырёх километров труб. Следующая на очереди – газификация данных участков.

Вроде бы всё хорошо: есть дорога, электричество, вода – можно начинать строительство, а там и газ подведут. Но даже наличие необходимых инженерных коммуникаций не подвигло многодетные семьи начать возводить дома. Так чего же не хватает?

Конечно, среди многодетных есть те, кто не особо нуждается в улучшении жилищных условий – они

# УЧАСТКИ – ЕСТЬ, СТРОЙКИ – НЕТ

*Коммуникации прокладываются, но подключать их порой просто некуда.*

давно, ещё до принятия закона, расширили площадь своих домов, и второй просторный дом им просто не нужен. Но у большинства проблема иная: строительство им просто не по карману. И даже кредиты, которые предлагают банки, не спасают. Сумма, которую с учётом невысоких зарплат и количества иждивенцев может выдать банк под немалые проценты, покроет разве что закладку фундамента.

Да и боятся люди в последнее время брать в кредит большие деньги – не уверены ни в своих силах, ни в своём материальном положении. Равно как и в своём будущем – рабочих мест с достойной зарплатой в районе просто нет. А строить дом просто для того, чтобы он был, – слишком дорогое удовольствие.

**Придёт ли помощь к многодетным?**

Вроде бы не всё так ужасно, новые и просторные дома в районе всё же возводятся. Правда, происходит это не без финансовой помощи государства. Участие в программе «Устойчивое развитие сельских территорий», а также в подпрограмме «Улучшение жилищных условий граждан, проживающих и работающих в сельской местности» помогло многим семьям района справиться новоселье.

Только в прошлом году субсидии на улучшение жилищных условий получили несколько семей района. Так, семья фельдшера скорой помощи Михаила Соловьёва уже приступила к строительству дома. В настоящее время дом «под крышей» и в скором времени Михаил с семьёй



*Новоселье со своей семьёй справил инженер ООО «Агрокомплекс «Хвастовичский» Александр Богачёв. Уже год семья Богачёвых проживает в просторном благоустроенном доме, построенном при поддержке государства, обустраивает придомовую территорию.*

уже планирует справиться новоселье. И даже задумал второй этаж в доме.

Также субсидии получили семьи Матвеевой и Картышова из Пеневичей, которые потеряли свои квартиры при пожаре. Они предпочли на выделенные средства приобрести готовые дома. А вот семья Марины Силаевой, также из Пеневичей, получила субсидию годом ранее и решила дом не покупать, а строить, и уже живет в новых стенах.

Впереди новоселье у семьи Виталия Федосова – главы администрации СП «Деревня Авдеевка». Также на выделенные средства по указанной подпрограмме Виталий решил на строительство собственного дома, в котором уже проводится внутренняя отделка.

Разнообразные программы и законы, благодаря которым и многодетные семьи, и молодые специалисты получают помощь в строительстве или покупке собственного жилья, дают людям стимул жить и работать в сельской местности. Возможно, реальная помощь будет оказываться многодетным семьям и при строительстве на выделенных участках. Ведь по прошествии трёх лет, если строительство не начато, их ждут лишь проверки и штрафы.



**НАША СПРАВКА**

По состоянию на 1 апреля 2019 года в собственности многодетным семьям предоставлено

**134** земельных участка



# ПРИКОСНОВЕНИЕ К ЗЕМЛЕ-КОРМИЛИЦЕ

**Глава региона обсудил  
с молодыми аграриями  
перспективы развития АПК**

Михаил  
БОНДАРЬ

Сегодня сельское хозяйство, как, наверное, никакая другая отрасль экономики, развивается достаточно бурно. Инвестиции, которые уже вложены и вкладываются в АПК региона, дают реальные результаты – в хозяйствах повышается урожайность, производство продуктов и их качество. Поэтому сфера АПК становится все более и более привлекательной для молодежи.

Недавно в регионе прошел второй областной форум молодых аграриев. В заключительный его день молодые специалисты побывали на региональной выставке «День Калужского поля», где ознакомились с самыми последними достижениями в аграрном секторе. Увидели те агрегаты и оборудование, которые сегодня реально применяются в сельскохозяйственном бизнесе. И отрадно, что около 60 процентов ее производится в России. Технику выпускают: Кировский тракторный завод, «Ростсельмаш», ООО «Агро-Проект», ООО «Фермы Ясногорья» и многие другие компании, которые активно сотрудничают с нашим регионом. И число таких партнеров из года в год растет.

Также для молодых аграриев организовали встречу с губернатором Анатолием Артамоновым. В ходе беседы обсуждались перспективы развития регионального агропромышленного комплекса, глава региона ответил на вопросы молодых специалистов.

В качестве положительного примера развития регионального АПК губернатор привел последние дан-



ные всероссийского рейтинга Министерства сельского хозяйства России. На сегодняшний день наш регион занимает второе место после Ленинградской области по среднесуточному надою от коровы и лидирует по темпам прироста производства молока.

**Анатолий АРТАМОНОВ:**

– Сегодня работа на селе стала совершенно другой, она носит интеллектуальный характер, требует современных знаний и навыков. Руководство страны уделяет сельскохозяйственной отрасли очень большое внимание – на ее развитие выделяются значительные средства. На село охотно идут инвесто-

ры. Если бы мне в жизни еще раз пришлось выбирать профессию, я бы пошел работать в сельское хозяйство.

Молодых аграриев интересовали и вопросы наставничества. По мнению главы региона, каждому начинающему специалисту наставник необходим. Как будет складываться дальнейшая жизнь молодого человека, наполовину зависит от того, какого наставника он встретил в начале профессионального пути. По словам Анатолия Артамонова, внедрять систему наставничества необходимо повсеместно – не только в организациях АПК, но и в других отраслях экономики.

Отвечая на вопросы молодых аграриев, губернатор выразил уве-

## НАША СПРАВКА

В настоящее время в сельском хозяйстве региона

из **17 000** работников

примерно **35 %**  
составляют молодые  
специалисты.

ренность, что главными драйверами роста сельского хозяйства в ближайшей перспективе будут передовые технологии и новая техника. Также глава региона отметил несколько самых значимых и востребованных на сегодняшний день специальностей в сельском хозяйстве. Среди них – ветеринар, инженер, агроном, механизатор.

**Фото Сергея ЛЯЛЯКИНА.**



Во втором форуме «Молодые аграрии Калужской области-2019» приняло участие около 50 человек. Участникам форума рассказали о перспективах развития АПК региона, подготовке кадров и поддержке молодых специалистов на селе, провели лекции и мастер-классы. Молодые аграрии также познакомилась с работой предприятий, реализующих инновационный проект. В частности, участники форума посетили ООО «Калужская нива» (Ферзиковский район) и ООО «Русская креветка» (г. Малоярославец).

## ЗАВТРА – МЕЖДУНАРОДНЫЙ ДЕНЬ КООПЕРАТИВОВ

– Уважаемые пайщики, ветераны и работники потребительской кооперации!

Примите слова искренней признательности за ваш труд, преданность своему делу, содействие и помощь калужскому селу и сельским жителям.

Искренне желаю нашей потребительской кооперации уверенного движения вперед и процветания, а всем кооператорам – крепкого здоровья, счастья, благополучия, укрепления единства и дальнейших успехов в столь нужной обществу работе.

**Леонид ГРОМОВ,**  
министр сельского хозяйства области.

– Примите искренние поздравления с профессиональным праздником и 75-летием со дня создания Калужского облпотребсоюза!

Потребительская кооперация — это организация, которая благодаря добросовестному, самоотверженному труду работников вносила и вносит весомый вклад в развитие сельской торговли нашей области. Достойным примером социально ответственной деятельности является обслуживание удалённых малонаселённых пунктов, создание новых рабочих мест, помощь ветеранам, инвалидам, многодетным семьям.

**Николай ВЛАДИМИРОВ,**  
министр конкурентной политики области.

**На городском рынке «Калуга» была представлена продукция Кировского и Жиздринского районов**

Татьяна  
АНТИПОВА

Товары, привезенные на ярмарку в рамках «Дней муниципальных районов», можно было попробовать, примерить и, конечно, приобрести понравившиеся. Калужане оценили качество, на прилавках ничего не залежалось.

# ДУШИСТЫЙ МЁД И ДУШЕВНЫЕ ПЕСНИ

## Знакомство с городами

Антон Охотницкий, начальник отдела потребительского рынка и защиты прав потребителей министерства конкурентной политики Калужской области, напомнил собравшимся о цели проекта «Дни муниципальных районов», поблагодарил представителей районных администраций и товаропроизводителей за организацию ярмарки.

Ведущие открыли ярмарку словесной экскурсией по городам воинской доблести – Кирову и Жиздре. Калужане узнали о прекрасной природе Кировского и Жиздринского районов, о музеях и гостиничных комплексах. Всех присутствующих пригласили посетить Кировский и Жиздринский районы.

Глава Кировской районной администрации Игорь Феденков пожелал покупателям найти на ярмарке желанный товар, а продавцам – найти своих покупателей.

Елена Лесюнина, заместитель главы администрации Жиздринского района, рассказала о самых интересных районных производствах.

Концерт хоровых и хореографических коллективов Жиздринского и Кировского районов не оста-



вил равнодушными и маленьких, и взрослых зрителей. Каждую песню и танец калужане и гости города встречали аплодисментами.

## И вкусно, и красиво

Много интересного ждало калужан и гостей города на прилавках кировчан: покупатели пробовали сало, молочные продукты и мед. Мед из подсобного хозяйства Нины Кондрашовой совершенно натуральный – пчел не подкармливают

*Особым спросом пользовалась продукция крестьянско-фермерского хозяйства Василия Алексанина.*

*Натуральный мёд из подсобного хозяйства Нины Кондрашовой.*

сахаром, поэтому он удивительно ароматный и полезный.

Кировский хлебокомбинат, который много лет является поставщиком продукции в бюджетные организации района, представил вкусный и свежий хлеб, а также печенье и сладости.

У прилавка крестьянско-фермерского хозяйства Василия Алексанина стояла очередь из попробовавших и желающих купить сало, соленую корейку, копченую грудинку. Хозяйство занимается свиноводством, сотрудники сами выращивают корма для животных, есть цех по изготовлению полуфабрикатов.

Быстро разбирали вазы и фигурки ООО «Фарфор», продукция которого отнесена к изделиям народных художественных промыслов, ее поставляют во многие регионы нашей страны.

Валенки и войлочные тапочки ИП Зайцевой Светланы Михайловны покупали почти все, кто мерил, – так уютно было в этой теплой и мягкой обуви.

## Лимонад по ГОСТУ

Продукция Жиздринского района понравилась калужанам не меньше.

Холодильная витрина «Коопзотпроста» быстро опустела, покупатели разобрали рыбные и мясные полуфабрикаты.

*Лимонад, который делается по тому самому ГОСТу.*



— Нам нравится организация этой ярмарки, хотелось бы, чтобы продукция была представлена в Калуге. Лимонад особенно хорошо разбирают, — улыбается товаровед Жиздринского райпо **Ольга ЛЕСИНА**.

Лимонад, который делается по старой советской технологии и соответствует тому самому ГОСТу, хотели попробовать все, а попробовав, тут же покупали сразу по несколько бутылок.

— У нас единственное в области такое производство — настоящий советский лимонад в евробутылке, — рассказал председатель правления Жиздринского райпо **Владимир НИКИШИН**.

Жиздринский хлебокомбинат привез на ярмарку свежую и вкусную выпечку, которая готовится по традиционным рецептам, отличается оригинальным вкусом и неизменным качеством. Более 70 наименований хлебобулочных и кондитерских изделий пользуются спросом не только у местных жителей, но и далеко за пределами Жиздринского района.

Лоскутные и вязаные куклы, магниты с видами города и другие сувениры тоже нашли своих покупателей.

**Фото Владимира КОРМИЛЬЦЕВА.**



## За 80 лет Куйбышевский район пережил немало испытаний, но сегодня его жители смотрят в будущее с оптимизмом

Вера  
МАРТЫНОВА

16 мая 1939 года Указом Президиума Верховного Совета РСФСР в Смоленской области было образовано два района - Куйбышевский и Семлёвский. Центром Куйбышевского района стало село Мокрое. Весь район включал в себя тогда 23 сельсовета, 173 колхоза, 365 населенных пунктов, 38 830 человек населения и 1185,4 кв. км территории.

### Первые успехи

На созданной территории района имелись: одна МТС с тракторным парком 1420 лошадиных сил, один свиноводческий совхоз - «Жерелево». В районе было 63 школы, где работали 275 учителей, из которых двое с высшим образованием. Также функционировали две больницы, два врачебных пункта, два фельдшерских и медицинских пункта, шесть сельпо, пять сельмагов, 27 магазинов и 37 ларьков.

Согласно учету поголовья скота, произведенному 1 июля 1939 года в колхозах Куйбышевского района, имелось 158 ферм КРС с общим поголовьем скота всех возрастов 4480 голов. Насчитывалось 152 овцеводческие фермы с общим поголовьем 3661 голова, 5 свиноводческих ферм с общим поголовьем 205 голов.

К началу 1941 года промышленность, сельское хозяйство достигли неплохих результатов. За годы пятилеток на территории Куйбышевского района были построены и успешно работали райпромкомбинат, райпищекombинат, предприятия кустарной промышленности. Посевная площадь составляла 34 185 га. Значительно повысилась урожайность колхозных и совхозных полей.

### Суровые годы

Великая Отечественная война нанесла огромный ущерб району. За два года оккупации 159 населенных пунктов района были сожжены полностью, уничтожено 5187 жилых домов, 714 колхозных построек, 46 школ, 23 избы-читальни, 10 лечебных учреждений, 12 почтовых контор, вся телефонно-телеграфная сеть, все магазины, 12 мельниц, разрушены и разграблены все предприятия местной промышленности, обе МТС, совхоз. За годы войны на фронт ушли 6700 человек, из которых около 5000 погибли. На оккупированной фашистами территории действовали партизанские отряды, постоянно проводившие операции по уничтожению врага.

С первых же дней после освобождения куйбышевцы приступили к восстановлению разрушенного. Трудности были невероятными.



# ЦВЕТИ, ЛЮБИМЫЙ КРАЙ!

В райцентре - селе Мокром - сохранились лишь 15 домов. Все остальные были сожжены или разрушены. Размещать управленческие организации было негде. Пришлось обратиться в область с ходатайством перевести райцентр из села Мокрого в поселок при станции Бетлица.

Указом Президиума Верховного Совета РСФСР от 13 марта 1945 года районный центр был перенесен на станцию Бетлица.

### Возвращение к мирной жизни

В 1947 году к празднику 7 ноября было построено двухэтажное деревянное здание райкома партии. Это было первое двухэтажное здание в Бетлице. А первое трехэтажное здание (учебный корпус школы-интерната) начали строить в 1955 году.

Первыми организациями, переведенными в п. Бетлица из Мокрого, были райком, райзо, райкомхоз, столовая, пекарня. В 1947 году были построены кирпичный завод,

цех, пилорама. Впервые электрический свет в Бетлице появился

в 1948 году от локомотива пилорамы, и освещал он по вечерам только райком. В обустройстве нового райцентра принимали участие военнопленные мадьяры. В 1947 - 1948 годах они строили здания райкома и отделения милиции.

Куйбышевский район стремительно восстанавливался и креп. За годы его восстановления 15 человек получили самую высокую правительственную награду - орден Ленина. Район неоднократно становился в области лидером по производству молока и мяса. Он давал стране не только сельскохозяйственную продукцию, но и грамотных, целеустремленных людей, которые своим трудом поднимали славу и мощь страны...

### В новом ритме

80 лет - большой срок. Много успело поменяться. Сейчас район живет в другом ритме. В день празднования торжественного юбилея в районе состоялось немало знаковых мероприятий. 14 июня в сельском поселении «Село Бутчино» было проведено торжественное открытие вышки сотовой связи, на стадионе поселка Бетлица в этот день открыли беговую дорожку. Ближе к вечеру в здании Бетлицкой детской школы искусств состоялись презентация книги «Район в лицах».

Основные торжества шли на площади Героев Безымянной высоты.

КАЛУЖСКАЯ  
ОБЛАСТЬ  
75  
ЛЕТ

В этот праздничный день в район приехали многочисленные гости. Среди них его бывшие руководители разных лет: Владимир Иванович Алгинин, Павел Петрович Прохоренков, Николай Николаевич Ивчин, Игорь Николаевич Феденков, Ольга Александровна Раствурова, Сергей Афанасьевич Воронин. Они поздравили жителей района с праздником и пожелали своему родному краю дальнейшего процветания.

За время существования Куйбышевского района 9 человек получили звание «Почетный гражданин Куйбышевского района». В этом году за особые заслуги перед районом это звание присвоено Николаю Ивчину.

Поздравительные адреса администрации Куйбышевского района прислали главы Рогнединского района Брянской области и Рославльского района Смоленской области.

За 80 лет сменилось уже несколько поколений, но неизменным осталось то, что район - сельскохозяйственный. Сюда пришли инвесторы из крупных сельскохозяйственных компаний - «Мираторг» и «Русский сыр». Их представители также поздравили Куйбышевский район и его жителей с юбилеем.

В этот праздничный день на площади поселка звучало много добрых слов и пожеланий, дарились подарки, звучали песни в исполнении артистов районного Дома культуры и Бетлицкой детской школы искусств. А затем для гостей праздника выступила группа «Белый орел».

Закончились торжества праздничным салютом и массовым гуляньем на площади Героев Безымянной высоты.

Фото автора.

Сергей МАКРИДОВ,  
глава администрации района:

*- Жители района достойно продолжают традиции своих предков. В этот день хочется поблагодарить старшее поколение, тех, на чьих достижениях мы сегодня стоим, благодаря чьим трудам мы пользуемся теми или иными благами инфраструктуры, внутренними стандартами, по которым стремимся жить. Хочется поблагодарить гостей, тех, кто сейчас живет и трудится в районе, кто выращивает хлеб. Поблагодарить приехавших к нам из соседних районов, руководство Калужской области, которое поддерживает нас в наших начинаниях и помогает нам жить комфортнее, уютнее и удобнее. Всем благ и процветания!*



**Многодетная семья переехала из Москвы в село ради здоровья детей и их добросовестного воспитания**

Марина СЕРГЕЕВА

Семья СНЕДЗЕ обосновалась в селе Лазинки Спас-Деменского района шесть лет назад. Сначала приезжали на выходные, на каникулы, и каждый раз им не хотелось уезжать. На семейном совете решили: в деревне на свежем воздухе детям будет лучше, комфортнее.

**Счастлив тот, кто счастлив дома**

На сцене районного Дома культуры симпатичная, модно одетая девушка замечательно исполняла песню.

– Чтобы так молодо выглядеть и красиво петь, нужно родить шестерых детей, – сказал об исполнительнице глава администрации района Владимир Бузанов.

– У нее точно шестеро детей? – спросили молодые люди, сидевшие в зале рядом со мной.

– Да, это правда.

– Не может быть! – не поверили соседи.

В следующем году у Валентины Снедзе, которая покорила зрителей на вечере художественной самодеятельности прекрасным голосом, родился седьмой ребенок. Теперь у счастливых родителей пятеро сыночков и две лапочки-дочки.

Всей семьей ходят в походы, выезжают на рыбалку. Дети здесь стали самостоятельнее, старшие присматривают за младшими. В школе №2, где дети учатся, дают хорошие знания. Кроме того, здесь у детей есть возможность бесплатно заниматься в школе искусств и спортивной школе, а в столице за это надо платить.

**Профессия – мама**

Валентине Снедзе 36 лет. Она сама выросла в многодетной семье с шестерыми детьми. Всегда хотела иметь большую семью, и ее мечта сбылась. Самыми счастливыми периодами в жизни называет те, когда носит ребенка на руках.



**ТАЛАНТЛИВЫЕ РОДИТЕЛИ – ТАЛАНТЛИВЫЕ И ДЕТИ**

**Советы от Валентины и Яна Снедзе**

У многодетных родителей, имеющих разновозрастных детей, свои правила воспитания:

- ✓ Доброжелательно относиться к любым вопросам.
- ✓ Окрики, обрывания, высмеивание и тем более рукоприкладство неприемлемы.
- ✓ Поиграл в игрушки, покатался на велосипеде, лыжах, санках – убери на место.
- ✓ За неудовлетворительную оценку в школе не ругают, а вместе садятся за уроки и разбирают непонятный материал.
- ✓ Наказания и поощрения имеют место. Наказать – значит поговорить, убедить, что так делать нельзя.



Всех детей Валентина кормила грудью до полутора-двух лет. Малыши растут без пустышек, без бутылочек с сосками. Сок, воду пьют через трубочку, рано начинают пить из кружки.

Многие знакомые называют ее героиней.

– Я не героиня, – отвечает Валя, – вот в войну действительно были герои. А теперь у нас есть стиральные машины-автоматы, подгузники и другие удобства. Женщина спасается в чадородии.

**Многодетная мама планирует ещё детей**

– Некоторые говорят, роды плохо отражаются на внешности, а я считаю, что негативно влияют алкоголь и курение. Роды, наоборот, омолаживают женщину, делают ее более привлекательной и женственной, – уверенно говорит она.

Валентина занимается не только детьми: она выращивает рассаду цветов, томатов, перцев. Кроме того, печет хлеб, печенье, шьет кукол и одежду для них. Авторские куклы из полимерного пластика пользуются большим спросом. Рукодельница продает их даже за границу – в Ирландию, Германию. Самые большие продажи зимой, летом – другие заботы.

**Отец – ответственная должность**

Супругу Яну 39 лет. Он рос единственным ребенком, и, по его признанию, очень от этого страдал.

В семье он хозяин и кормилец, заботится о ее будущем. Для детей папа авторитет.

– Когда жили в Москве, Ян с раннего утра до позднего вечера был на работе, получал хорошую зарплату, – рассказала Валентина. – Но дети его дома почти не видели, и однажды маленькая дочка даже не узнала папу и не пошла на руки. И тут мы задумались: надо в нашей жизни что-то кардинально менять.

Сейчас Ян бывает в Москве наездами, работает по договорам, он отличный специалист по кондиционерам. Основная его деятельность – дома, ведь семья держит корову, коз, индюшек, кур-несушек и бройлеров, перепелов. В огороде растут почти все

овощи, много земляники, три большие теплицы. Кроме того, Ян своими руками строит второй этаж в доме.

– Мы ведем здоровый образ жизни и отдаем предпочтение натуральным продуктам, – рассказали супруги. – Дети любят свежие фрукты и сухофрукты, орехи. На столе всегда свежие молоко, творог, сыр, яйца куриные и перепелиные, овощи. Раньше излишки продавали, теперь, когда дети подросли, почти все уходит на семью.

Старшие сыновья уже помогают отцу в хозяйстве. Когда глава семьи уезжает в Москву, всю мужскую работу берет на себя отец Валентины, который живет по соседству.

**Семья талантами богата**

– Общие заботы, особенно тревоги, еще больше сблизили нас с мужем, – поделилась Валентина. – С годами наша любовь только окрепла, а дети стали фундаментом гармоничного брака. И трудности, и радости у каждого свои, а в целом из многообразия взаимоотношений складывается то, из чего сформировалась наша дружная семья.

Все дети семьи Снедзе хорошо учатся в школе, любят рисовать, танцевать, занимаются спортом, играют на музыкальных инструментах. Их рисунки и поделки побеждают на различных конкурсах. А сами они неизменные участники концертов и спортивных соревнований.

Все дети, включая полуторагодовалого Кристиана, любят гулять на улице. Они много времени проводят на свежем воздухе, не сидят за компьютером или в телефоне. Старшие мальчики весной ездили в школу на велосипедах, а это 15 километров до города.

Пример во всем показывают мама с папой. Они рассказали, что как-то привезли детей в Москву и знакомые восхищались, какие они крепенькие и загорелые. Спрашивали: где отдыхали – в Турции или в Египте? Родители пояснили: в деревне живут, на природе, по заграничным курортам не ездят, питаются тем, что сами вырастили. Вот и результат!

Фото автора.

# «ДЛЯ НАС НЕ СУЩЕСТВУЕТ СЛОВА «ВРОЗЬ»

**Супруги МАРТЫНЕНКО  
из Кирова вместе уже 66 лет**

Ольга  
МАЛЫЦЕВА

В их доме всегда тепло и уютно. Здесь царят любовь, верность и взаимопонимание. В основе их отношений – чувства, проверенные временем. Они многое пережили, были вместе и в горе, и в радости, они – пример для большинства семей.

Сегодня мы в гостях у прекрасной пары долгожителей Ивана Гавриловича и Анны Александровны Мартыненко.

Глава семьи родился в 1927 году в селе Зикеево Брянской области в большой крестьянской семье. Иван смог окончить только 5 классов, потом, как и многие сверстники, пошёл работать в колхоз – нужно было кормить семью.

В 1944 году молодой человек влился в ряды защитников Отечества, попал в Воронежскую область. О страшных военных годах юбиляр вспоминать не любит, рассказал только, что прошёл всю Германию, дошёл до Берлина.

Уже после войны полк Ивана Мартыненко перевели в Брянск, где главной задачей роты было обслуживание аэродрома. И это было не последнее место службы нашего героя, приходилось переезжать. Уже из Брянска часть переправили на Кавказ, в город Гудаута.

– Будучи в отпуске в Брянске, в 1953 году встретил свою любовь.

На Анну я еще в школе засматривался, но всегда боялся подойти. А тут набрался смелости и решился, – вспоминает Мартыненко.

Молодые люди расписались и сразу уехали в Гудауту.

– В общей сложности армии я посвятил 14 лет своей жизни. Был старшиной, заведующим столовой. В 1958 году я демобилизовался, и мы всей семьёй переехали в Киров, – рассказал Иван Гаврилович.

В Кирове Иван Мартыненко устроился на чугунолитейный завод. 30 лет он работал на тяжёлом производстве в эмалировочном цехе, выпускал по 45 ванн в смену. А с 1990 года Иван Гаврилович на заслуженном отдыхе.

Честно и добросовестно трудилась и Анна Александровна. Женщина работала в яслях, воспитывала детей и в ночную, и в дневную смену. 45 лет трудилась на одном месте, посвятив себя любимому делу.

В браке у супругов родились сын и дочь. Сын уже давно живёт на Урале, в Нижнем Тагиле, сейчас



на пенсии. Дочь живёт и работает в Кирове, очень помогает родителям.

– Дочь о нас не забывает. Каждый день работает, а с работы приходит к нам, – отмечает юбиляр с благодарностью, поглядывая на дочь – Ларису Ивановну Воронежскую. И сегодня она рядом с родителями.

– У нас большая семья – 17 человек, – делится Мартыненко.

А дочь добавляет:  
– Это вместе с зятями, внуками и правнуками, шестеро из которых – на Урале.

– Я очень доволен своей семьёй, мы живём хорошо, дружно. И мы счастливы! – с гордостью отмечает

мужчина. Не остаётся в стороне и супруга Анна Александровна.

– Мы всегда жили в любви, согласии, честно трудились. Для нас не существует слова «врозь», мы всё делали вместе, сообща. А главной нашей ценностью всегда были наши дети и внуки.

К слову, у супругов Мартыненко две внучки, внук и пять правнуков.

Уходить из дома супругов Мартыненко совсем не хотелось. Так бы и слушала истории из жизни Ивана Гавриловича и Анны Александровны, внимала секретам долголетия и семейного счастья.

**Фото автора.**

## СВЯЗЬ ВРЕМЁН

### Миллион – на реконструкцию людиновского музея

Такой президентский грант выиграл для учреждения сотрудник Калужского музея-заповедника Игорь Болдырев. Примечательно, что во всероссийском конкурсе среди волонтеров по выявлению лучших практик в работе с музеями военно-исторической тематики «Музейный доброволец» отличились и другие наши земляки. Так, победителем в номинации «Лучший музейный доброволец» стал Николай Шемякин из Дятькова, а второе место заняла известная в Людинове историк и краевед Маргарита Юшкова.

Научный сотрудник Дятьковского краеведческого музея Николай Шемякин, ставший победителем конкурса, известен в Людинове тем, что ведет кропотливую работу по исследованию истории кровопролитных боёв в деревне Букань Людиновского района, где ещё видны следы Великой Отечественной, а также всей июльской наступательной операции по окружению и уничтожению Жиздринской группировки противника. С МКЦ «Людиновский музей комсомольской славы» его объединяет тесное сотрудничество: именно здесь прошли его интересные выставки «Прикоснись к истории», «Буканский гамбит», «Война войной, а обед по расписанию», презентованные позднее на всероссийском конкурсе. Здесь же он познакомился с таким же увлечённым единомышленником Маргаритой Андреевной Юшковой.

Более сорока лет она преподавала в школе историю, одновременно проводя с ребятами



**Николай Шемякин  
и Маргарита Юшкова.**

большую поисково-исследовательскую работу. Она – автор более 40 книг. В её творческой копилке – двухтомник «Рядовые Победы», посвящённый воспоминаниям ветеранов Отечественной

войны, сборник «Войной украденное детство», множество других книг военной тематики, а также краеведческие очерки о земляках. Находясь на заслуженном отдыхе, отличник просвещения Маргарита Андреевна и теперь неустанно ведёт краеведческую работу и активную деятельность по патриотическому воспитанию подрастающего поколения.

Надо отметить, что стараниями этих и других, таких же равнодушных и активных музейных добровольцев, будут открыты и сохранены для потомков ещё многие страницы истории беспрецедентного мужества и героизма нашей страны и её верных сынов-защитников в годы военного лихолетья.

**Олеся ЗИНОВЬЕВА.  
Фото Юрия ХРАМУТИЧЕВА.**

## НАША СПРАВКА

Всероссийский конкурс проходил в рамках социального проекта «Создание всероссийской сетевой структуры социально активных граждан (волонтеров-добровольцев) на базе региональных музеев военно-исторической тематики для их комплексного развития». В нём приняли участие добровольцы из 42 регионов страны.

# ЛЮДИНОВСКИЕ

**90 процентов  
эффективности производства  
определяет человеческий фактор**

Олеся  
ЗИНОВЬЕВА

ООО «Людиновская швейная фабрика» специализируется на пошиве форменной одежды. Но из-под рук её работниц выходит отнюдь не безликая спецовка, а удобная, многофункциональная и выдержанная в корпоративном стиле современная форма. Швеи могут по праву гордиться своей продукцией.



## Мастера своего дела

Предприятие загружено работой, швеи заняты пять дней в неделю. Они заканчивают выполнение большого заказа для компании «Восток-Сервис» – всего сошьют около 22 тысяч единиц продукции. Сейчас это летние костюмы «Дорожник», «Высота» и «Байкал».

С августа по декабрь – по предварительному плану – возобновится договор с компанией «ТехноАвиа». Больше года местные работницы шили для этой компании утеплённые костюмы «Билд» и летние костюмы «Азов». В перспективе предприятие планирует продолжать шить зимние костюмы «Билд» и мужские зимние куртки

«Байкал». Количество готовых изделий по плану тоже составит около 22 тысяч.

Рассказывая о своих рабочих планах, директор фабрики Дмитрий Киреев отметил, что сотрудничать они предпочитают с крупными заказчиками, обеспечивающими стопроцентную загрузку производственных мощностей на продолжительное время. Швеям тоже проще работать над одним заказом: так повышается производительность труда, а благодаря этому растёт число пошитых изделий и заработная плата.

## Трудностям вопреки

В светлом и просторном производственном цехе в прошлом году поставили новые пластиковые окна, а в этом намереваются отремонтировать пол. Здесь трудятся две бригады под руководством мастеров Натальи Стецюры и Оксаны Шнейдер. Качество их работы оценивают контролёры ОТК Ирина Арсеева и Наталья Петрова.

Всего в штате фабрики насчитывается 125 человек, из которых 90 – основные работницы. Они трудятся по 40 часов в неделю, оплата сдельная. Средняя заработная плата по предприятию в прошлом году составила порядка 19 тысяч рублей, в этом году – пока только 15 тысяч. Причина в том, что после Нового года немного приостановилось производство, так как один заказ уже выполнили, а следующий ещё не поступил.

Во время перезапусков производства – при переходе с одного изделия на другое – драгоценное время теряется. Поэтому с мелкими заказами руководство фабрики предпочитает не связываться, в том числе из-за их нерентабельности.

Сейчас руководство и работницы фабрики навёрстывают упущенное и делают всё возможное, чтобы производимую на Людиновской швейной фабрике продукцию отличало высокое качество.

Фото  
Юрия ХРАМУТИЧЕВА.

**Ответственность, профессионализм, дружная,  
сплочённая команда – залог успеха  
любого предпринимательства**

Ольга  
ПОМОЗИНА

Сложно переоценить роль строительства в жизни людей. С развитием технологий возросли и человеческие потребности.

Требования к объектам строительства сейчас высокие: современность, экологичность, надёжность, быстрота, качество – и всё это с разумными финансовыми затратами.

## Как всё начиналось

Сегодня мало кто может рассказать об особенностях развития строительной отрасли в Хвостовичском районе.

– Много воды утекло за эти годы, далеко вперёд шагнул технический прогресс, а вместе с ним и строительная отрасль. Если раньше строили из дерева, то сейчас всё чаще предпочитают возводить дома из блоков – и дешевле, и надёжнее. Да и сами дома стали значительно больше по площади. Совсем другие материалы, другие технологии, – делится своими наблюдениями строитель **Тарлан МИРЗАДЖАНОВ**.

Однако Тарлан (как часто называют и строителя, и его предприятие) занимается не только строи-

тельством и ремонтом жилых домов – на его счету немало культурных и промышленных объектов. Конечно, один в поле не воин, и все работы Тарлан проводит не в одиночку, а вместе со своей дружной и сплочённой командой.

Тарлан Мирзаджанов зарегистрировал индивидуальное предприятие около шести лет назад. Начиная с нуля. За этот небольшой период он приобрёл землю, на которой был возведён ангар с промышленными помещениями и цехами. В настоящее время есть и деревообрабатывающий цех, в котором купленная древесина распиливается на доски, тес и брусья, необходимые



для проведения ремонтно-строительных работ.

## Не только строительство

Как у любого рачительного хозяина и руководителя, у Тарлана всё идёт в ход, даже опилки из деревообрабатывающего цеха: из них делают опилкобетонные блоки, цех по производству которых располагается здесь же.

# СТРОИМ

В этом же цехе производятся и бордюрные камни, и тротуарная плитка различной конфигурации и цветовой гаммы.

– Намного удобнее строить или ремонтировать, проводить работы по благоустройству, если материалы собственного производства. Главное, не приходится искать поставщиков необходимых материалов, перевозить их. А в качестве своих блоков и плитки мы уверены, – рассказывает по ходу экскурсии по своему предприятию Тарлан.



# КОСТЮМЧИКИ «СИДЯТ»

Дмитрий КИРЕЕВ,  
директор швейной фабрики:

– На сегодня успех нашего предприятия на 90 процентов определяет человеческий фактор. И мне отрадно, что вопреки всем трудностям работницы фабрики остаются верны своему делу. Для удобства их работы в прошлом году поставили в цехе пластиковые окна, в этом планируем отремонтировать полы. Для работы закуплены заклепочные, пуговичные и прочие специализированные машины, чтобы соответствовать высоким техническим требованиям, предъявляемым заказчиком. Словом, сегодня делается всё возможное, чтобы нашим людям работалось комфортно, а производимую ими продукцию отличало высокое качество.



## КСТАТИ

Костюмы для каждой компании людиновские мастерицы шьют разные, в зависимости от требований заказчика. Модели одежды сами не разрабатывают, получают готовые технические условия. Эти рабочие костюмы непросты в изготовлении, поскольку состоят из множества конструктивных элементов и требуют соблюдения специальной поэтапной технологии производства. В техническом бюро под руководством главного технолога Марины Сухопаровой шьют первые опытные образцы, которые отправляют заказчику на согласование. Также техническое бюро занимается проработкой полученных лекал.

# НА ВЕКА!

Кстати, блоки, плитка, бордюрные камни и прочая продукция производятся не только под строительные заказы, но и для продажи.

Помимо этих двух цехов у ИП Мирзаджанов имеется и цех по обработке металлов с металлообрабатывающими станками: фрезерным, токарным, сверлильным, сварочным и прочими. Производство металлоконструкций занимает немалое место в обороте предприятия – теплицы, беседки, скамейки, крытые мангалы и изгороди, сделанные трудолюбивыми и ответственными работниками индивидуального предприятия, украсят не только любой двор и приусадебный участок, но и общественные места.

У предприятия есть и автопарк, который насчитывает восемь единиц техники, среди которых ГАЗели, КамАЗ, погрузчик, легковые авто.

## Не обошлось и без проблем

На постоянной основе у Тарлана Мирзаджанова работают несколько человек, но на строительство



Роботизированная ферма  
в с. Бояновичи.

или ремонт крупных объектов нанимаются дополнительные рабочие по договору.

Конечно, о любом строительном предприятии лучше всего расскажут построенные им объекты. Пожалуй, самыми крупными являются построенные телятники и отремонтированные животноводческие здания в Пеневицах – в СПК имени Карла Маркса. А возведение робо-

тизированной фермы и телятника с автоматической выпойкой телят в Бояновичах (СПК «Русь») предприниматель считает наиболее сложным объектом.

– Работы было много, объекты действительно крупные, к тому же, оснащённые современным оборудованием. Но мы справились. И ферма, и телятник функционируют, нареканий со стороны заказчика нет, а это для нас главное, – вспоминает Тарлан Мирзаджанов.

Под руководством предпринимателя проводились ремонт подваль-

ных помещений в здании районной администрации, строительство жилых домов, ремонт спортивного зала в РДК «Юбилейный» и многие другие работы.

Конечно, в строительной отрасли, как и в любой другой, существует ряд проблем: это и поиск надёжного поставщика, и регулярное повышение цен на ряд строительных и расходных материалов и порой недостаток заказов... Но немалый опыт Тарлана Мирзаджанова помогает ему с успехом справляться со всеми трудностями.

# БЛАГОЕ ДЕЛО - ВСЕМ МИРОМ!

**В селе Овсорок Жиздринского района в рамках реализации программы поддержки местных инициатив начались работы по благоустройству сквера «Молодёжный»**

Валентина ГРАНКОВА

Для каждого населенного пункта большое значение имеет в том числе и внешний вид. Село Овсорок не исключение. Благоустриваемый сквер расположен в центре села в живописном месте. Вблизи сквера находятся братское захоронение 66 мирных жителей, расстрелянных немцами в 1942 году за связь с партизанами, Дом культуры, спортивный зал Овсорокской школы, храм во имя святых апостолов Петра и Павла.



Когда-то село, ранее называвшееся Высокое, было одной из богатейших помещичьих усадеб бывшей Калужской губернии. Земля с давних времен принадлежала знаменитым графам Толстым. На приглянувшемся им уголке и была заложена усадьба с деревянным господским домом и отдельными постройками для дворовых людей. Рядом был разбит фруктовый сад. В 1852 году Алексей Толстой построил храм во имя святых апостолов Петра и Павла. В годы Великой Отечественной войны его разрушили немцы, и сегодня на этом месте новый храм, возведенный на средства благотворителей.

Прежде чем начать основные виды работ, территорию сквера очистили от старых деревьев, выкорчевали пни, провели разработку грунта, планировку площадей.

На реализацию проекта предусмотрено финансирование в размере 1 036 021 рубля: 105 000 рублей из бюджета поселения, 150 000 рублей – средства муниципального района, 677 419 рублей – из областного бюджета.

Местные жители и предприниматели приняли активное участие в сборе средств. Жители собрали 51 801 рубль, и столько же поступило от организаций и индивидуальных предпринимателей.

Контролировать ход работ будет инициативная группа из числа жителей и депутатов сельской Думы.

Ухоженная растительность, цвет-

ники, удобные скамейки для отдыха, дорожки, светильники – все это положительно повлияет на внешний вид всего населенного пункта.

Валентина АЛЕКСЕЕНКОВА, глава администрации села Овсорок:

– В результате благоустройства сквера «Молодежный» изменится внешний вид центра села. Мы надеемся, что для жителей поселения, гостей, приезжающих на братское захоронение, молодежи, детей сквер станет любимым местом отдыха. В общественном месте отдыха строители уложат дорожки тротуарной плиткой, установят парковые скамейки, светильники, урны.



## В ТЕМУ

### Не забудем подвиг защитников района

В деревне Акимовка Жиздринского района в рамках областной программы инициативного бюджетирования благоустраивают и ремонтируют воинский мемориал деревни Ослинка. Решение об этом было принято на общем собрании жителей.

Здесь на гранитных плитах выбиты тысячи фамилий красноармейцев. В братских могилах покоится прах около 6 тысяч солдат и офицеров из Сибири, с Украины, Урала...

Ожесточенные бои за город, сёла и деревни Жиздринского района стали символом воинской доблести,

мужества и героизма тысяч солдат. Никогда не померкнет в памяти народа подвиг освободителей, навечно вписавших свои имена в летопись Великой Победы.

Это самое крупное захоронение в Жиздринском районе, ежегодно посещаемое родственниками погибших воинов. Со всех уголков России и ближнего зарубежья приезжают на памятное место дети, внуки, правнуки солдат, погибших при освобождении Жиздринской земли от немецко-фашистских захватчиков. Территория братского захоронения должна выглядеть современной и благоустроенной.

Общая стоимость проекта составила 1 011 717,84 рубля. 698 545,84 рубля – субсидия из областного бюджета, 110 000 рублей – средства бюджета муниципального района, 102 000 рублей – средства из бюджета сельского поселения. От местных жителей поступило 50 586 рублей, и столько же – от организаций и индивидуальных предпринимателей.

В рамках реализации проекта предусмотрены реставрация памятника и мемориальной стены, ремонт ступеней, частичная замена мемориальных плит, оформление надгробий, установка лавочек и урн, разбивка газонов.

Инна ДЮКОВА, глава администрации деревни Акимовка:

– Программа инициативного бюджетирования для нас, жителей сельских поселений, является эффективным инструментом для выявления местных проблем и последующего их решения. И таким шансом необходимо воспользоваться. Финансовое участие населения, участие в подготовке и реализации проекта приводит к большему пониманию решения наболевших проблем.

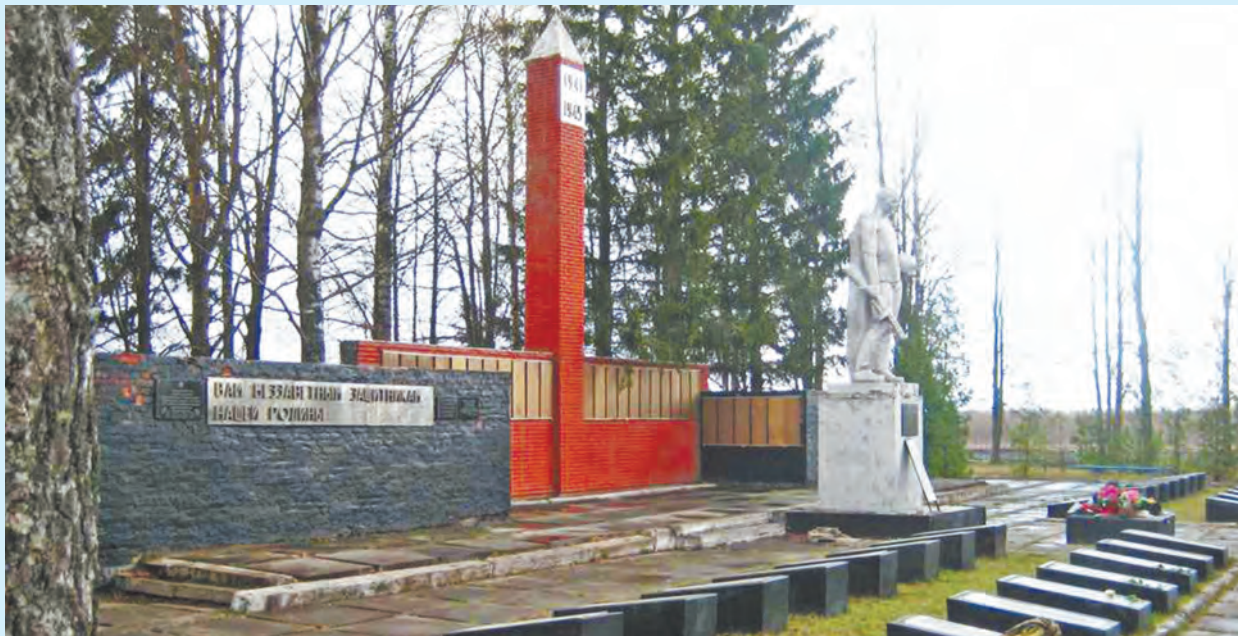



# МОЖНО ЛИ ЖИТЬ НА СВАЛКЕ?

**Именно такой вопрос возникает, когда видишь многочисленные кучи мусора на окраинах населённых пунктов**

Татьяна КИРЕЕВА

Каждый человек регулярно наводит порядок в своем жилище. Родной поселок тоже является для его жителей домом, малой родиной, где следует поддерживать чистоту. Барятино – визитная карточка родникового края, который входит в число наиболее благоприятных в экологическом отношении зон Калужской области. Кому же, как не его жителям, заботиться о чистоте и красоте родной земли?

## Свалка на поле

К сожалению, деятельность человека, особенно в последние десятилетия, не лучшим образом отражается на окружающей нас природе. И сегодня как никогда остро встает вопрос сохранения естественного природного окружения человека.

Жизнь рядом с мусорными свалками стала привычным явлением в некоторых населенных пунктах.

Придать селу опрятный внешний облик – непростая задача для администрации любого сельского поселения. Ее решают с учетом особенностей ландшафта, финансовых возможностей и потребностей населения.

Вот, например, в деревне Шемелинки хозяйственно-бытовой мусор вывозят прямо в поле, образуя близ деревни несанкционированную свалку. Кому-то пришло в голову не везти мусор далеко, а выкинуть его из своего транспорта за деревней. Дурной пример, как известно, заразителен, и последователи не заставили себя долго ждать. За несколько лет

накопилась значительных размеров куча, которая уверенно отвоевывает территорию у луга.

По словам главы администрации села Сильковичи Марии Старичковой, жителям неоднократно сообщали о недопустимости вывоза мусора в поле. Однако из-за отсутствия контейнеров свалка пополнялась новыми «экспонатами». Контейнеры в поселении скоро появятся.

Конечно, порядок в селах – работа не только администрации, но и всех жителей.

*- Хочется еще раз обратиться к землякам с просьбой присоединиться к общему делу, не допускать образования несанкционированных свалок, - сказала Мария Николаевна.*

## Чисто там, где не мусорят

Село приобретает опрятный вид, когда сами жители заботятся о его чистоте и порядке. Но такого отношения к вопросам благоустройства у большинства жителей пока нет. Порядок дальше собственной калитки мало кого волнует.

**Сергей НОВИКОВ, заместитель руководителя районной управы:**

*- На уровне сельских советов постоянно информируем население о том, как следует обращаться с отходами. А за людскую халатность приходится отвечать землепользователям – лесным хозяйствам или дорожным службам, в зависимости от того, кому принадлежит земля, где образовалась свалка. Конечно, когда удастся найти нарушителя, привлекают к административной ответственности его, а не землепользователя.*

*Несанкционированные свалки не только захламляют леса или водоёмы, но и представляют немалую угрозу для их обитателей. Пластиковые упаковки из-под бытовой химии, которые содержат большое количество опасных химических соединений, попадают в почву, воду.*

*Что касается свалки в деревне Шемелинки, то в районную управу поступило представление от прокуратуры о необходимости ликвидации этой свалки. И мы ее, конечно, уберем.*

*Многие убеждены, что за всё отвечают власти, они и должны везде наводить чистоту. Да, есть виды работ по благоустройству, за которые ответственность несет только муниципалитет. Однако усилия районной управы и администраций сельских поселений принесут мало пользы без помощи жителей района.*



еды) идут на корм домашним животным.

В нашем районе есть и положительный опыт. Например, в деревне Бахмутово и селе Барятино мусор вывозится регулярно, есть контейнеры для его сбора.

## Подумаем о будущем

Мы, жители, тоже хороши – сорим у себя же дома. Лишь бы из своего двора вынести! Что же мы, взрослые, оставляем нашим детям? После нас и трава не расти – вот по какому принципу сейчас живет каждый второй из нас.

Наткнуться на кучу ненужных вещей на каком-нибудь поле или в перелеске – не редкость. Можно, конечно, сетовать на невоспитанность, некультурность, лень, нежелание платить за вывоз мусора, но ведь охрану у каждого куста не поставишь и видекамеру не установишь.

Так почему же мы ведем себя так, будто после нас хоть потоп?

Хочется верить, что участие каждого из нас в судьбе родного Барятино станет примером общей ответственности за будущее района. Только благодаря совместной работе всех жителей наши дети и внуки будут жить в чистом, зеленом и главное – достойном уважения районе.

**Фото Геннадия СЫЧЁВА.**

# «ВОТ ТЫ И ВЕРНУЛСЯ ДОМОЙ...»

**Поисковики привезли на родную землю останки солдата, который погиб 78 лет назад**

Диана  
СЕМЯНИЦЕВА

Еще в апреле 2019 года в Кировскую районную администрацию пришло сообщение о том, что группа бойцов Нижегородской поисковой организации «Курган» нашла в Кировском районе Ленинградской области нашего земляка, погибшего 12 октября 1941 года, – Григория Шангина. При нём был обнаружен медальон, который удалось расшифровать.

## Солдатские судьбы

В День памяти и скорби поисковики приехали в Киров, чтобы передать родным и близким ковчег с останками их родственника – Григория Фёдоровича Шангина. Это известие взволновало всю семью, все ветви большого родового древа. И в фойе киноконцертного зала собрались представители династии, от детей до старейшины – 85-летней племянницы погибшего солдата Валентины Дажиновой. Она рассказала, что во главе семьи стоял Фёдор Шангин – священник, который был репрессирован в 1937 году. У него было восемь детей. Анна, 1909 года рождения, была самой старшей в семье, она мать Валентины. А Григорий, брат Анны, родился в 1918 году.

Пятеро Шангиных встали на защиту Родины от врага в годы Вели-

кой Отечественной войны. Это Григорий, Василий, Евгений, Мария и Вера. Григорий был убит в 1941-м, Василий умер от ран в 1944-м.

Вера и Мария, переболев тифом в 1941-м, остались служить в госпитале. И очень жалели, что позже сестер определили в различные госпитали. Вера прошла путь от Калужской области до Германии, вернулась домой в декабре 1946 года. В мирной жизни у неё была мирная профессия – бухгалтер. Сейчас сестёр уже нет в живых, но остались их дети, внуки и правнуки. Сейчас кому-то из них уже под пятьдесят, а вот Григорий Шангин навечно останется в их памяти 23-летним парнем.

## Времени вопреки

На площади Победы состоялся митинг в память кировчан, которые погибли в годы Великой Отечественной войны. От киноконцертного зала прошла траурная церемония, в составе которой кадеты, военнослужащие Шайковского гарнизона, нижегородские и кировские поисковики. Они пронесли портрет и ковчег с останками Григория Шангина. Он работал на Фаянсовом заводе и был призван Кировским РВК Смоленской области.

Многие из кировчан, как и Григорий Шангин, попали в 294-ю стрелковую дивизию, которая насмерть стояла, защищая Ленинград от немецко-фашистских захватчиков.

Руслан ШАНГИН:

– Я горжусь своим дедом Григорием. Он был родным братом моего родного деда Серафима – самого младшего в семье.



– С 1941 по 1944 год под Ленинградом шли ожесточённые бои, не раз предпринимались попытки прорыва блокады, но безуспешно. Поэтому земля в этих местах полита кровью наших солдат, здесь погибло и пропало без вести множество бойцов 294-й сд, – рассказал ответственный секретарь Нижегородской поисковой организации «Курган» Фёдор Дроздов.

– На этот раз между деревней Мишкино и урочищем Торталово, это около 60 километров от Ленинграда, мы подняли пятерых бойцов. И только имя одного удалось установить. Это Григорий Шангин. Он был санитаром, вытаскивал раненых с поля боя. Погиб он, как мы думаем, при артиллерийском или миномётном обстреле. Его буквально

накрыло осколками, – продолжают рассказ бойцы отряда Михаил НАЗАРОВ и Алексей НЕЧАЕВ. – И сегодня мы хотим передать родным найденные нами личные вещи красноармейца Шангина.

Из рук Фёдора Дроздова и Михаила Назарова бесценный подарок принимает Руслан Шангин, внучатый племянник погибшего красноармейца. В рамке под стеклом – железная кружка зелёного цвета, развёрнутый кусочек бумаги из медальона с биографическими данными, маленькая коробочка с домино, 1 копейка, полуистлевший, похожий на сито кусочек шинели. Парень с интересом рассматривает предметы, которые старше его в три раза.

От всего сердца благодарит поисковые отряды за их такой нелёгкий и важный для общества и людей труд заместитель главы Кировской районной администрации Оксана МОСКОВСКАЯ. Её дед погиб на Курской дуге, пропал без вести.

– И я надеюсь, что поисковики вопреки времени найдут и его. Желаю всем чистого и мирного неба. Низкий поклон всем павшим героям, кто защитил родную землю от фашизма и навечно ушёл в бессмертие, – сказала она.

У ковчега с останками воина архиепископ Песоченский и Юхновский Максимилиан в сослужении с духовенством Песоченской епархии провел литию по воинам, отдавшим свою жизнь за Отечество.

А затем процессия продолжила путь на городское кладбище, где Григорий Шангин был похоронен в семейном некрополе.

– Вот ты и вернулся домой, к маме, – сказала Валентина ДАЖИНОВА.

78 лет прошло с начала Великой Отечественной войны. И через толщу времени люди, победившие фашизм, кажутся нам титанами. А ведь они были такими же, как и мы, только в нужный момент нашли в себе мужество и отвагу, чтобы встать на борьбу с немецко-фашистскими захватчиками, защитить Родину и свои семьи. Один из них Григорий Шангин.

## НАША СПРАВКА

Поисковая организация «Курган» была создана при Нижегородском государственном университете в 1988 году. Сейчас она включает в себя шесть отрядов, которые работают на территории Ленинградской, Тверской, Волгоградской областей, в Ингушетии. За более чем 30-летнюю историю поискового движения бойцам удалось поднять свыше пяти тысяч бойцов и командиров, установить 427 имён.

**С приходом тепла для коммунальщиков «горячая пора» настёт не только в прямом, но и в переносном смысле слова**

Олеся  
ЗИНОВЬЕВА

Планный ремонт жилого фонда, магистральных сетей, трубопроводов и прочих инженерных коммуникаций необходимо выполнить качественно, в срок и в полном объёме, чтобы после, уже зимой, с честью выдержать её суровый экзаме́н. Примечательно, что МУП «Людиновские тепловые сети» уже перешло от планов к делу. Об этом наша беседа с директором предприятия Романом ФОМИЧЁВЫМ.



# ВРЕМЯ БОЛЬШОГО РЕМОНТА УЖЕ ПРИШЛО



**-Роман Алексеевич, после окончания очередного отопительного сезона актуальным является вопрос, как ведутся подготовительные работы к сезону новому?**

-Уже в марте были составлены дефектовки по текущему и капитальному ремонту ряда объектов, определены объёмы необходимых работ. Собственными силами и средствами ремонтируем теплотрассу возле школы № 6 в Сукремле, трассу по ул. Маяковского, 9 и 15, где зимой были порывы. Уже поменяли подземную трассу по ул. Чугунова к зданию



отдела образования, где будет укладываться асфальт. В районе дома № 3 по ул. Крупской также планируем заменить подземную трубу, чтобы потом не пришлось демонтировать «свежий» асфальт. Кроме того, на очереди - плановая ревизия запорной арматуры и всего насосного оборудования в котельных и теплопунктах. Мы с работниками нашего предприятия обещаем сделать всё необходимое, чтобы успешно подготовить свои объекты к грядущей зиме. Чтобы после окончания всех пуско-наладочных работ в каждом доме Людинова гарантированно было тепло и комфортно.

**-Уверена, что намеченные мероприятия вашей команде профессионалов вполне по плечу. Однако все людиновцы в ожидании масштаб-**

**ных работ в рамках областной программы повышения эффективности энергосбережения. Известно, что по ней министерство строительства и ЖКХ области выделило на капитальный ремонт порядка 22,5 млн рублей.**

-Действительно, в Людинове планируется провести большой объём работ по капитальному ремонту теплотрасс и их теплоизоляции. В приоритете - объекты, выделенные по итогам прошлого отопительного сезона с учётом произошедших порывов, утечек и составленных в марте дефектовок. Запланированный нами перечень работ и проектно-сметную документацию проверили в областном Управлении ценообразования. Заказчиком всех работ выступает районная администрация, торги были организованы и проведены Фондом имущества. По четырём из объявленных лотов торги состоялись, подрядчик уже определён.

**-Расскажите, пожалуйста, подробнее о запланированных работах.**

- В отдельный лот, как и в прошлом году, была выделена теплоизоляция на трёх объектах, менять которую будут мастера московской фирмы «Передвижная колонна № 9». В «скорлупу» оденутся более 1600 метров теплотрассы по проспекту Машиностроителей, улицам Гогиберидзе, Урицкого и Герцена. Подрядчики уже завезли необходимые материалы и приступили к работе. По остальным отторгованным лотам, включающим 16 теплотрасс, победило ОАО «Газпром газораспределение Калуга». Ещё один лот по капитальному ремонту теплотрассы от конторы ЛТЗ по ул. К. Либкнехта до того места, где поднимается «воздушка», а также участок изоляции в районе школы № 2 находятся на торгах.

В рамках программы планируется ремонт теплотрассы горячего водоснабжения в трёх направлениях от котельной по ул. Семашко, трасс ГВС по ул. Московская и по ул. Козлова в Сукремльском микрорайоне. Капитально отремонтировать намечено с десятков участков тепло-

трассы. Самым же дорогостоящим и объёмным станет в этом году ремонт трассы ГВС и отопления от ул. Герцена, 23Г до ул. Мира, 2. Её протяжённость составляет почти один километр, а стоимость - 6,5 млн рублей.

**-Роман Алексеевич, удалось ли получить экономию средств при проведении торгов? Если да, то куда они будут направлены?**

- За счёт полученной на торгах экономии в 4,5 млн рублей есть возможность увеличить объёмы проводимых работ. В Управлении ценообразования области на проверку находятся сметы на эту сумму. В них заложен участок теплотрассы в районе ул. Новая, дом 2, где зимой был порыв, и ремонт теплоизоляции трёх теплотрасс.

**-А как со сроками выполнения работ, на ваш взгляд, подрядчик успеет вовремя?**

- По уже заключённым договорам срок исполнения обязательств определён - это 31 июля. Говорить о темпах работы подрядных организаций пока рановато, ведь они только завезли материалы и приступили к работе. Надеюсь, что всё будет выполнено своевременно.

## КСТАТИ

В рамках программы пристальное внимание будет уделено капитальному ремонту теплоизоляционного покрытия с применением современных технологий

- ППУ «Скорлупа» из вспененного полиуретана и оцинкованного металла сверху. Это дорогая тепло-

изоляция, но из-за долговечности использовать её всё равно выгоднее, нежели рубероид, о чём свидетельствует уже имеющийся опыт применения такого современного покрытия в Людинове.

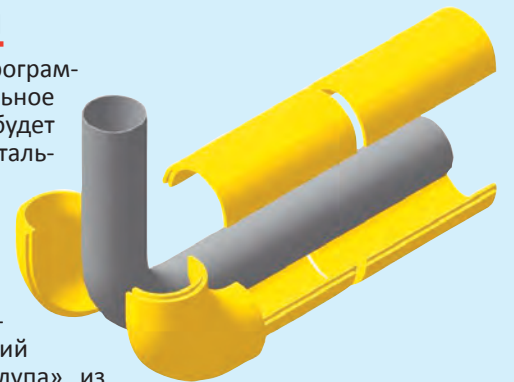

**Внимание современных туристов всё больше привлекают не шумные многолюдные курорты, а уютные живописные деревеньки русской глубинки**

Тамара  
ТИМОШЕНКОВА

Еще Пушкин называл деревню «приютом спокойствия, трудов и вдохновения», и ведь классик был прав. Деревня благотворно влияет на состояние человеческой души. Соприкосновение с живой природой, созерцание одновременно её невероятной мощи и красоты рождает чувство причастности к ней и огромной благодарности Творцу.



# ВДАЛИ ОТ ГОРОДСКОЙ СУЕТЫ И ШУМА

## В заброшенную деревню возвращается жизнь

«Агротуризм» – так называется разновидность отдыха с выездом в сельскую местность. Причём всеми необходимыми удобствами – телевизором, телефоном, интернетом можно пользоваться.

В Калужской области насчитывается более 600 агротуристических объектов, готовых принять всех желающих отдохнуть наедине с природой.

В официальный справочник Калужской области по агротуризму занесена и агроусадьба Старое Шопотово, что находится в Брятинском районе. У деревни замечательное историческое прошлое, печальное настоящее и, вероятно, как мы надеемся, счастливое будущее.

Название этой деревни осталось на слуху у жителей только благодаря усилиям и стараниям энтузиаста, уроженца этих мест Сергея Ивановича Тырина, ведь уже несколько лет здесь никто не живет.

Начнём с того, что этот человек вернулся на родину лишь с собственным капиталом. Со стороны никто не дал ему ни копейки, ни в каких программах, чтобы получить какие-то субсидии, Сергей Иванович участия не принимал, поэтому понимал, что задуманное строительство агропарка будет непростым.

### Птичье царство

Прошло несколько лет с начала первых шагов, и заведующий хозяйственной частью Юрий Шерлов и главный зоотехник ООО «Агроком» Евгения Муравьёва с гордостью показывают нам, что уже сделано.

Наша экскурсия началась с построенного пруда. На его крутом берегу захватывает дух от открыва-

### НАША СПРАВКА

Деревня Старое Шопотово стояла на оживлённом тракте, что проходил от Мосальска до города Ельни. Через неглубокую нынче речушку Дегну в весеннее половодье тех времён можно было переправиться только на лодке. Во время Первой мировой войны в деревне насчитывалось более 280 жителей.

ющегося взору простора. Впечатляют размеры зеркала пруда и высота плотины. Кстати, уже проведено его зарыбление: запущены мальки белого амура, толстолобика, карпа. В будущем планируется открытие рыбалки.

Следующим объектом нашей экскурсии стали гостевые деревянные домики, более похожие на сказочные теремки, но с современными удобствами и комфортом.

Юрий Шерлов показывает нам птичник. Попав на его территорию, мы поняли, что это не просто птичий двор и даже не Ноев ковчег, где «каждой твари по паре», а «птичье царство и фазанье и цесарочное государство».

Пока мы осматривали вольеры с цесарками, они в свою очередь разглядывали непрошенных гостей, то есть нас, осмелившихся нарушить их покой, и без умолку болтали, видимо, перебивая нам косточки. Индюки, перебивая цесарок, старались тоже быть услышанными, и в итоге получился такой мощный хор, что невозможно было расслышать слова рядом стоящего.

Это было только начало: дальше в обширном вольере пасся мо-

лодняк уток-мулардов. Спокойнее вели себя куры, но каких пород и расцветок – голошейки, брама! По соседству находятся перепёлки. Не передать словами разнообразие и пестроту окраса хохлатых и мохноногих птиц.

Фазаны полны достоинства. Дескать, посмотрите на нашу красоту! И действительно, есть на что посмотреть: серебряные, золотые, королевские, голубые, дикие охотничьи и даже ушастые.

Важно и не спеша прогуливаются павлины, высокомерно демонстрируя царственные

короны и переливающиеся веера хвостов, щеголяя в жёлтых, синих, зелёных, чёрных нарядах. Их три породы: колумбийский, белый и чёрный.

От увиденного – масса впечатлений, но экскурсия продолжается. Мы побывали в молодёжном петушином «общезитии», в «яслях» для цыплят, воспитывающихся здесь до месячного возраста.

В дополнение к птичьему царству есть и кролики.

Вольеры и птичник, в которых находится птица, построены по всем правилам содержания птиц и в современном стиле.

## Здоровое, свежее, экологичное – своё!

Далее нашим экскурсоводом стала Евгения Алексеевна Муравьёва, главный зоотехник агропарка. Она провела нас по животноводческим помещениям ярких и весёлых расцветок. Все животные были на выпасе: а это 60 голов крупнорогатого скота вместе с молодняком. Из них 20 голов – дойное стадо.

Особая гордость хозяйства – чистокровные романовские овцы. Евгения Алексеевна с увлечением рассказывает о дальнейших планах:

*«Мы хотим провести 2- и 3-породное скрещивание овец. Для этого закупили трёх баранов голландской селекции породы тексель и одного барана мясной породы – катумский. Так что туристы, которые будут к нам приезжать, смогут попробовать чистые экологичные продукты. Надой от 20 голов составляет 350 литров молока в сутки. Пока мы это молоко реализуем в Жиздре. Все корма выращиваем сами. Сеём овёс, ячмень, пшеницу, гречиху, заготавливаем сено. Для этого имеется вся необходимая техника и оборудование».*

*«Мы начали разводить и лошадей. Закупили пару производителей орловской рысистой породы, и уже есть потомство – двухлетняя кобылка».*

По соседству с птичниками устроил на столбе своё гнездо аист и навевается в гости, почти не боясь людей. Это яркий пример, что в агроусадьбе Старое Шопотово обстановка располагает к отдыху и её сотрудники живут в гармонии с природой.

Хозяин усадьбы Сергей Тырин хочет совсем немногого: дать вторую жизнь своей малой родине и тем самым оставить добрый след на земле. Ну и, конечно, доставить будущим агротуристам массу положительных эмоций.



## В Куйбышевском районе появился ещё один музей

Вера  
МАРТЫНОВА

14 июня в здании Бетлицкой школы искусств прошло торжественное открытие историко-краеведческого музея, которого долгие годы ждали многие заинтересованные в истории своего края люди.

# ИСТОРИЯ – ФУНДАМЕНТ БУДУЩЕГО



Открывая мероприятие, заведующая отделом культуры **Любовь Тимоховская**, которая сама лично вложила немало труда в создание этого музея, сказала:

*- Добрый день, дорогие друзья и гости нашего праздника! Именно праздника, потому что мы, жители района, давно мечтали о таком музее. И наконец наша мечта сбылась! Понятие «музей» возникло во времена античности и в переводе с греческого означает «храм искусств». Это не застывшая раз и навсегда коллекция, а живой, развивающийся организм! Без любви, без увлечения, без знаний, без стремления к этим специальным знаниям интересную коллекцию не соберешь!*

С открытием историко-краеведческого музея собравшихся поздравил глава администрации Куйбышевского района Сергей Макридов, отметив большую значимость этого культурного объекта для духовного развития подрастающего поколения нашего района. Именно через музей молодые люди могут соприкоснуться с прошлым своих бабушек и дедушек, увидеть и понять, как и чем они жили.

Приехало много гостей, и каждый из них говорил, что значение музея в деле сбережения и сохранения

истории малой родины трудно переоценить. Он объединяет разные поколения. Память о ней остается потому, что сохраняются вещи, несущие след личности их владельца и своего времени. История – это не только то, что уже ушло и не вернется. История – это фундамент, на котором мы с вами строим настоящее и будущее. Поэтому мы обязаны ее знать.



Право открыть музей – перерезать ленту и первыми переступить порог районного историко-краеведческого музея – было предоставлено заместителю губернатора области Владимиру Мазуру, Сергею Макридову и школьнице Кристине Кириенковой.

И вот уже гостеприимно открылись двери музея, где собраны уникальные экспонаты, – пред-



меты быта нашего народа, старинные инструменты и орудия труда, национальная одежда, оформленные стенды, фотографии и многое другое.

Архиепископ Песоченский и Юновский Максимилиан в сослужении с настоятелем храма Покрова Пресвятой Богородицы иереем Валерием Агеевым освятили новосозданный музей и вместе с присутствующими гостями помолились за его дальнейшее процветание.

*Фото автора.*

## Людиново - Минск: объединяющее путешествие

Известно, что один день, проведенный ребёнком на экскурсии, на природе, стоит многих недель, проведенных им за учебной партой. В этой связи родители 6 «А» класса средней школы №1 г. Людинова стараются организовать для своих чад интересный и познавательный досуг, лучше – с выездами в не-



обычные места, исторические города, культурные центры и даже... другие государства!

На сей раз маршрут пролёг в сторону Беларуси: при участии представительства Калужской области в Республике Беларусь и лично советника губернатора области Николая Куцко группа ребят и сопровождающих отправилась в город-герой Минск. Незабываемым стало для мальчишек, девчонок, а также их родителей знакомство со столицей братской республики! Для них были организованы бесплатные экскурсии на «Беларусьфильм», показаны съемочные павильоны, костюмерные и даже пороховой цех, куда пускают только взрослых или иностранные делегации. После посещения музея Великой Отечественной войны, в открытии которого 2 июля 2014 г. принимали участие президенты России и Белоруссии В.Путин и А.Лукашенко, сложилось мнение, будто время там повернулось вспять. А вот обзорная экскурсия по городу, наоборот, вернула в современную действительность, переполняя путешественников яркими эмоциями.

В один из дней поездки людиновцев пригласили в офис Калужского представительства, где они узнали о работе представительства и его участии в активизации сотрудничества калужан и белору-

сов. Все участники поездки получили от калужского представителя сладкие подарки и сфотографировались на память. В завершение поездки юных туристов бесплатно подняли на 74-метровую смотровую площадку гостиницы «Беларусь», откуда с высоты птичьего полета они смогли полюбоваться проспектом Победителей.

Благодаря тёплой поддержке и заботе они чувствовали себя как дома и очень гордились своей Родиной, своей Калужской областью. И дети, и сопровождающие поняли, что россияне и белорусы – одно целое, единый народ с одной историей и неразделимым будущим. Калужскую область и Белоруссию объединяют давние дружеские отношения, и эти межнациональные связи нужно беречь и укреплять.

*Родительский комитет 6 «А» класса школы №1 г. Людинова.*

### КСТАТИ

Практически одновременно с экскурсионной поездкой в Минск людиновских школьников там прошёл широкомасштабный праздник День многонациональной России, в котором приняла участие Калужская область.

**СЕГОДНЯ  
5 ИЮЛЯ**

Кировская районная администрация  
**75-летие образования Калужской области**



9.00-17.00	площадь Победы	<b>«75 ПРИЧИН, ПОЧЕМУ Я ГОРЖУСЬ КАЛУЖСКОЙ ОБЛАСТЬЮ»</b> - молодежная акция
11.00	площадь ДК «Жилино»	<b>«ИНТЕРЕСНЫЕ ФАКТЫ НАШЕЙ МАЛОЙ РОДИНЫ»</b> - викторина для детей
17.00	площадь ГДК «Гармония»	<b>«КАЛУЖСКИЙ КРАЙ, ГОРДИМСЯ МЫ ТОБОЙ! ЛЮБОВЬ К ТЕБЕ НАВЕК В НАШИХ СЕРДЦАХ!»</b> - праздничное мероприятие
17.00	сквер Керамиков	<b>«РОДНАЯ ЗЕМЛЯ КАЛУЖСКАЯ»</b> - тематическая игровая программа для детей

*С праздником, кировчане!*

**С 10 по 13 августа  
2019 года Спас-Деменск  
будет отмечать  
ДЕНЬ ГОРОДА**

В рамках мероприятий, посвященных празднованию Дня города, в городском парке 10 августа состоятся следующие мероприятия:

**Выставка-ярмарка  
сельскохозяйственной продукции  
и декоративно-прикладного искусства  
Спас-Деменского района  
«ЩЕДРА ЗЕМЛЯ СПАС-ДЕМЕНСКА».**  
Начало работы ярмарки – с 10 часов.

Районный конкурс русского пирога  
**«КУШАНЬЕ НА ВСЕ ВРЕМЕНА»**,  
который выявит талантливых мастеров  
кулинарии и хлебопечения.

Конкурс **«ПАРАД ДЕТСКИХ КОЛЯСОК»**  
с целью повышения значимости  
семьи и детства в обществе.

В целях развития и поддержки  
любительского фототворчества,  
воспитания чувства прекрасного  
пройдет районный фотоконкурс  
**«САМ СЕБЕ ФОТОГРАФ».**

Номинации фотоконкурса:  
**«КРАСОТЫ ПРИРОДЫ  
РОДНОЙ ЗЕМЛИ»**  
и **«СПАС-ДЕМЕНСК В ОБЪЕКТИВЕ».**

*Приглашаем всех принять  
участие в вышеуказанных  
конкурсах.*

Подробности  
на сайте районной газеты  
«Новая жизнь».

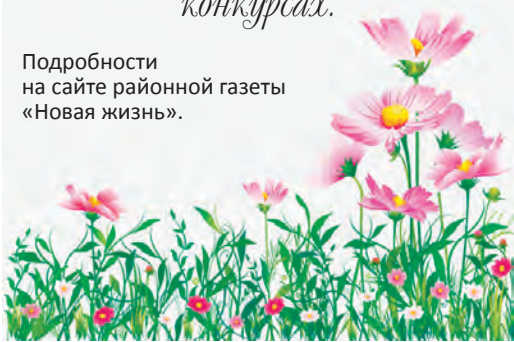

**Жиздринский  
Историко - краеведческий  
музей**

**БИЛЕТ**  
Дети до 7 лет - 10 рублей  
Дети от 7 до 16 лет - 20 рублей  
Взрослые, пенсионеры - 30 рублей  
**ЭКСКУРСИИ**  
Дети до 7 лет - 20 рублей  
Дети от 7 до 16 лет - 30 рублей  
Взрослые, пенсионеры - 50 рублей

г.Жиздра,  
площадь Коммуны, 1  
**Вторник - пятница  
8.00 - 17.15**  
(13.00 -14.00 перерыв на обед)  
**суббота 9.00 - 15.00**

\*инвалиды и участники ВОВ, узники концлагерей,  
дети - сироты, воспитанники детских домов,  
благотворители музея и лекторы имеют право на  
**БЕСПЛАТНОЕ ПОСЕЩЕНИЕ.**

**7 июля территория РДК**  
**Приглашаем на праздничный  
концерт, посвященный  
Дню семьи, любви и  
верности**  
и годовщине открытия бюста  
**А.В. Прокошиной**  
**Начало в 18-00ч.**

**Редакции  
«КГВ-Юг»  
ТРЕБУЕТСЯ  
РЕКЛАМНЫЙ  
АГЕНТ  
(ВОЗМОЖНО  
СОВМЕЩЕНИЕ)  
ТЕЛЕФОН.  
8(4842)  
59-11-35**



### ЧТО НОВОГО, СОСЕДИ?

#### Бабынинский район

В райцентре полным ходом идут работы по благоустройству. На глазах преображаются улицы Строительная и Комсомольская. Первая одевается в тротуарные дорожки, вторую за выходные наполовину отремонтировали и начали асфальтировать. Закончена укладка кольцевой дорожки в парке, вдоль нее уже установлены лавочки и частично проведено освещение.

#### Дзержинский район

В Кондрове начали строительство сквера Молодоженов на месте снесенного дома недалеко от площади Победы. Помимо традиционных зеленых насаждений здесь будет фотозона, сквер украсят малые архитектурные формы на свадебную тематику. Сметная стоимость проекта составляет 7 миллионов 900 тысяч рублей. На сегодняшний день конкурсные процедуры завершены, подрядчик приступил к работам.

#### Износковский район

29 июня в рамках празднования Дня молодежи в Износках прошел ставший уже традиционным районный фестиваль молодых исполнителей «Фейерверк талантов». В этом году в нем приняли участие 5 сельских поселений. Около 20 представителей молодежи разного возраста порадовали своим творчеством местных жителей и гостей.

#### Мещовский район

В сельском поселении «Железнодорожная станция Кудринская» начались работы по капитальному ремонту картышовского сельского Дома культуры. Этот объект в текущем году вошел в реализацию национального проекта «Культура». Ремонтные работы ведет ООО «Ремстрой 40». Специалисты областного управления капитального строительства осуществляют постоянный контроль за качеством работ. Завершить их планируется до конца октября.

#### Мосальский район

В районе прошло торжественное закрытие лагерей с дневным пребыванием детей на базе школ. 28 июня состоялись линейки, на которых ребятам вручили грамоты. Победителей конкурсов, проводившихся в течение лагерной смены, отметили специальными дипломами. В районном Доме культуры была организована дискотека. Ребята от души потанцевали вместе со своими наставниками. У них впереди еще два месяца каникул. Так пусть же они хорошо отдохнут и наберутся сил перед новым учебным годом.

#### Юхновский район

Вечер, посвященный Дню молодежи, «Будущее за нами» прошел 29 июня в районном Доме культуры. Состоялся концерт молодых исполнителей, розыгрыш призов, главным из которых стал мобильный телефон. Праздник получился ярким и массовым. А главное, ребята подготовили его самостоятельно. Под руководством работников Дома культуры над программой трудились представители молодого поколения.

В туристическом лагере «Факел» свои знания и навыки по туризму, краеведению и спортивному ориентированию показали команды четырех школ района.



В недавно открывшемся в Кондрове новом здании детского сада «Ромашка» обе группы для самых маленьких уже заполнены.

# НЕДЕТСКИЙ ВОПРОС

В Дзержинском районе в группах для малышей мест пока не хватает

Николай  
КОРСАКОВ

Реалии современной жизни таковы, что все чаще мамы стремятся выйти на работу раньше, чем ребенку исполнится три года. Но с кем оставить чадо? Вопрос выстраданный. Бабушки-дедушки есть «под боком» не у всех да и многие еще сами трудятся. Семейные детские сады - тоже выход далеко не для всех, их в нашем регионе мало, тем более в районах. А в обычных детсадах группы для самых маленьких хотя и создаются, но вместить всех желающих не могут.

**В Мосальском районе продолжают поиски героев, погибших в годы войны**

Марина  
КАРАМА

1942-й год. 226-й километр Варшавского шоссе. Стратегическое направление на Вязьму. Поставленная боевая задача – удержать позиции, не дать фашисту пройти дальше. Цена ее выполнения – десятки тысяч жизней солдат.



# КТО ТЫ, БЕЗЫМЯННЫЙ СОЛДАТ?

В этом году найдено более ста солдат. И только три имени удалось установить.

**Иван ВАРИШКИН**, уроженец Московской области, на фронт ушел в 35 лет вместе с братом, погиб в 1942 году.

**Иван РАЗУМОВ**, уроженец Смоленской области. Ушел на фронт в 22 года, воевал в составе партизанского полка имени Сергея Лазо, погиб в июне 1942 года.

**Василий МАЛИКОВ** из Кемеровской области воевал в составе 336-й стрелковой дивизии.

Останки этих бойцов захоронены на их родной земле спустя 77 лет. Остальные войны, навсегда оставшись неизвестными, захоронены на Мосальской земле.



## Лежать остались в тишине

Деревни Вышнее в Калужской области больше нет. Здесь до сих пор вся земля в воронках, и более 15 лет работают бойцы поисковых отрядов, каждую экспедицию поднимая останки солдат. А 22 июня у подножия мемориала в деревне Барсуки появляется новое братское захоронение.

Благодаря неравнодушию, упорству и чувству долга поисковиков погибшие герои Великой Отечественной войны, защищавшие нашу землю, с почестями и по христианским канонам обретают покой и память потомков.

– Для нас высшая награда – найти солдата с медальоном, который можно прочесть, по сведениям отыскать родственников и принять участие в захоронении, – рассказывает **Лев МАРЧЕНКОВ**, боец поискового отряда «Россия».

## Долг памяти, след скорби

22 июня у мемориала состоялся митинг. Сюда, на место воинской славы, прибыли участники автопробега – представители Росгвардии из Москвы (236-го полка) и Калуги.

– Спасибо всем, кто откликнулся на наш призыв, – обратился к собравшимся **Анатолий САПРОНОВ**, инициатор автопробега «Вахта Памяти». – Здесь увековечено имя нашего однополчанина, снайпера **Ивана Щербини**, погибшего 1 сентября 1942 года в деревне Вышнее.



В этот же день в рамках Всероссийской акции «Горсть Памяти» с воинских захоронений была взята земля, которую поместили в солдатский кисет. Такие кисеты впоследствии заложат в гильзы артиллерийских снарядов, которые будут установлены на территории вокруг Главного храма Вооруженных сил России, строящегося в парке «Патриот» в Подмосковье.

# ПРИКОСНОВЕНИЕ К ЗЕМЛЕ-КОРМИЛИЦЕ

Глава региона обсудил  
с молодыми аграриями  
перспективы развития АПК

Михаил  
БОНДАРЕВ

Сегодня сельское хозяйство, как, наверное, никакая другая отрасль экономики, развивается достаточно бурно. Инвестиции, которые уже вложены и вкладываются в АПК региона, дают реальные результаты – в хозяйствах повышается урожайность, производство продуктов и их качество. Поэтому сфера АПК становится все более и более привлекательной для молодежи.

Недавно в регионе прошел второй областной форум молодых аграриев. В заключительный его день молодые специалисты побывали на региональной выставке «День Калужского поля», где ознакомились с самыми последними достижениями в аграрном секторе. Увидели те агрегаты и оборудование, которые сегодня реально применяются в сельскохозяйственном бизнесе. И отрадно, что около 60 процентов ее производится в России. Технику выпускают: Кировский тракторный завод, «Ростсельмаш», ООО «Агро-Проект», ООО «Фермы Ясногорья» и многие другие компании, которые активно сотрудничают с нашим регионом. И число таких партнеров из года в год растет.

Также для молодых аграриев организовали встречу с губернатором Анатолием Артамоновым. В ходе беседы обсуждались перспективы развития регионального агропромышленного комплекса, глава региона ответил на вопросы молодых специалистов.

В качестве положительного примера развития регионального АПК губернатор привел последние дан-



ные всероссийского рейтинга Министерства сельского хозяйства России. На сегодняшний день наш регион занимает второе место после Ленинградской области по среднесуточному надою от коровы и лидирует по темпам прироста производства молока.

Анатолий АРТАМОНОВ:

– Сегодня работа на селе стала совершенно другой, она носит интеллектуальный характер, требует современных знаний и навыков. Руководство страны уделяет сельскохозяйственной отрасли очень большое внимание – на ее развитие выделяются значительные средства. На село охотно идут инвесто-

ры. Если бы мне в жизни еще раз пришлось выбирать профессию, я бы пошел работать в сельское хозяйство.

Молодых аграриев интересовали и вопросы наставничества. По мнению главы региона, каждому начинающему специалисту наставник необходим. Как будет складываться дальнейшая жизнь молодого человека, наполовину зависит от того, какого наставника он встретил в начале профессионального пути. По словам Анатолия Артамонова, внедрять систему наставничества необходимо повсеместно – не только в организациях АПК, но и в других отраслях экономики.

Отвечая на вопросы молодых аграриев, губернатор выразил уве-

## НАША СПРАВКА

В настоящее время в сельском хозяйстве региона

из **17 000** работников

примерно **35 %**  
составляют молодые  
специалисты.

ренность, что главными драйверами роста сельского хозяйства в ближайшей перспективе будут передовые технологии и новая техника. Также глава региона отметил несколько самых значимых и востребованных на сегодняшний день специальностей в сельском хозяйстве. Среди них – ветеринар, инженер, агроном, механизатор.

Фото Сергея ЛЯЛЯКИНА.



Во втором форуме «Молодые аграрии Калужской области-2019» приняло участие около 50 человек. Участникам форума рассказали о перспективах развития АПК региона, подготовке кадров и поддержке молодых специалистов на селе, провели лекции и мастер-классы. Молодые аграрии также познакомились с работой предприятий, реализующих инновационный проект. В частности, участники форума посетили ООО «Калужская нива» (Ферзиковский район) и ООО «Русская креветка» (г. Малоярославец).

## ЗАВТРА – МЕЖДУНАРОДНЫЙ ДЕНЬ КООПЕРАТИВОВ

– Уважаемые пайщики, ветераны и работники потребительской кооперации!

Примите слова искренней признательности за ваш труд, преданность своему делу, содействие и помощь калужскому селу и сельским жителям.

Искренне желаю нашей потребительской кооперации уверенного движения вперед и процветания, а всем кооператорам – крепкого здоровья, счастья, благополучия, укрепления единства и дальнейших успехов в столь нужной обществу работе.

Леонид ГРОМОВ,  
министр сельского хозяйства области.

– Примите искренние поздравления с профессиональным праздником и 75-летием со дня создания Калужского облпотребсоюза!

Потребительская кооперация — это организация, которая благодаря добросовестному, самоотверженному труду работников вносила и вносит весомый вклад в развитие сельской торговли нашей области. Достойным примером социально ответственной деятельности является обслуживание удаленных малонаселенных пунктов, создание новых рабочих мест, помощь ветеранам, инвалидам, многодетным семьям.

Николай ВЛАДИМИРОВ,  
министр конкурентной политики области.

**Как юхновский фермер возрождает сельское хозяйство малой родины**

Татьяна  
КОНДРАТЬЕВА

Беляевское сельское поселение Юхновского рай-

она всегда славилось трудовыми достижениями. О школе, восемь выпусков которой остались работать в родном хозяйстве, в советское время знала вся страна. К сожалению, в период разрухи колхоз перестал существовать, закрылись фермы, заросли поля. Но не изменила покачнувшаяся жизнь самих беляевцев. Они по-прежнему трудолюбивы, упорны и возрождают сельскую ниву.



**Сменил костюм на телогрейку**

Игорь ПУЗЫРЕВСКИЙ родился в Беляеве в семье педагогов - родители всю жизнь проработали в здешней школе.

Отучившись, молодой беляевец уехал в Москву, но притяжение родной земли оказалось сильнее желания жить в мегаполисе. И он, долго не раздумывая, поменял столичный костюм на резиновые сапоги и телогрейку.

Вернулся и занялся фермерством. Хотя по отношению Игоря к делу правильнее говорить «хозяйствованием», поскольку он именно хозяин - основательный, рачительный. Хороший человек, настоящий. И работа у него спорится, поскольку не боится её. На родной земле живёт

# ЗАДЫШАЛИ ЗАБЫТЫЕ ПАШНИ

и трудится с раннего утра до позднего вечера.

**Возрождённые гектары**

Земли вокруг Беляева немало. Только давно забыла она, что такое плуг да борона. На бывших колхозных полях – березки уже в рост человеческий. Смотреть горько. Потому не стал Игорь искать, где земля получше, а взял в аренду самые что ни на есть заросшие участки.

В первые два года вернул к жизни 150 гектаров пашни. Пядь за пядю сам поднимал. Пилил, корчевал, дисковал, распахивал. Брал помощников. Зимой, когда, говорят, крестьянину полегче бывает, больше всего трудился. Потому что именно зимой будущие поля готовил. В другое время некогда. С каждым возрождённым гектаром и сам будто возрождался.

Зато теперь и корма у фермера свои, и техника своя, и управляет ею Игорь тоже сам (в горячую пору муж сестры приходит на помощь). Сажает овёс, пшеницу, картошку. Сено косит. Зерно продаёт, оставляет только на корм животным. Сам делает размол (имеет маленькую мельницу).

**Доброе слово и герефорду приятно**

Ферма у Игоря небольшая, если сравнивать с теми, которые были здесь во времена колхоза. Разводит хозяин герефордов. Осеменяют их искусственно - потомство весьма симпатичное и продуктивное.

Сейчас здесь 32 головы КРС. Животные ухожены, сыты, чисты и довольны. Думается, не все владельцы даже на личном подворье так

заботятся о питомцах. Придя на ферму, он обязательно поговорит с «воспитанниками», каждого погладит - и это уже ритуал, без которого не обходится ни одно утро. Работа здесь практически с восхода солнца. Игорь сам чистит, сам подвозит корма. Помощница приходит три раза в день, во время кормления.

**В гостях у фермера**

Мы побывали у Игоря Пузыревского в начале июня. Отселился он в этом году одним из первых в районе. И, кажется, срочных дел до косыбы у фермера быть не должно. Но мы ошиблись. У хорошего хозяина дел всегда невпроворот.

Идут отёлы. И Игорь с помощницей принимают новорожденных сами. Первые часы и дни жизни телёнка очень важны – необходим правильный уход да внимание, поэтому беляевец здесь почти круглосуточно.

Параллельно ведутся разработки очередного поля. А те, которые засеяли прошлой осенью, скоро заколются. Всходы хорошие, пшеница будет отменная. Да и овёс яровой не хуже. Не зря покупатели на зерно уже звонят Игорю, чтобы договориться заранее.

Кормами фермер обеспечивает свое хозяйство полностью. Излишки продаёт да и на мясо есть желающие - покупатели давно оценили его качество.

Так что работает Игорь Пузыревский на перспективу. Есть у него и планы, и желание трудиться. Да и как иначе: своя ведь земля-то, родная! Она его взрастила, теперь пришло время долг отдавать.

*Фото автора.*

*Этой весной Игорь Александрович вернул к жизни около 15 гектаров заросшей земли (всего же на сегодняшний день на его счету порядка 400 возрождённых гектаров). Сейчас трудится на очередном участке. Мы проехали с ним, увидели, как лес превращается в пашню. До конца лета поле обязательно разрабатывают, убеждён хозяин. И уже засеют озимыми.*



## О переменных - главный врач недавно созданной Центральной межрайонной больницы № 5 Мария УСАНОВА

Алла  
КУБЫШКИНА

Процесс модернизации системы здравоохранения в нашей области добрался до районных больниц. Вместо 24 ранее действовавших в регионе ЦРБ создано шесть межрайонных. Произошло слияние Мещовской, Сухиничской и Думиничской в одну Центральную межрайонную больницу № 5 в Сухиничах. Чего ожидать от этих изменений? Жителей трех территорий крайне волнует это вопрос.

# КАК ПЕРЕЖИТЬ ОПТИМИЗАЦИЮ?



### В плену тревог

Тема слияния медучреждений трех районов стала, пожалуй, самой обсуждаемой среди населения. Настрой, скажем прямо, был довольно скептический. «Это что же? Нам теперь придется в Сухиничи на прием ездить? - возмущались мещовцы, - А если нет своей машины? А как же старики? Где теперь записываться на прием к врачу? Не попадет ли под сокращение часть медперсонала?» Огромное количество подобных вопросов волновало земляков.

И неудивительно, ведь речь идет о здоровье – главной ценности в нашей жизни. А тут такие перемены! Да еще и непонятно, как все будет организовано. Тревога и сомнения понятны и обоснованы.

И вот прошло уже почти три месяца работы системы здравоохранения в новом формате. Опасения оправдываются? Или все не так уж страшно? Пора побеседовать с главврачом и рассказать на страницах газеты, почему возникла необходимость соединения районных больниц, как теперь организовано медицинское обслуживание населения, что нового, какие перспективы развития. А главное – есть ли проблемы и как они решаются.

### Качество и доступность

- Цель этого проекта министерства здравоохранения области – повышение доступности и качества медицинских услуг, - продолжает Мария Усанова. - Необхо-

димость его реализации возникла в связи с острой нехваткой врачей, особенно узких специалистов, опытных средних медработников. Кстати, именно это опровергает все домыслы о возможных сокращениях медперсонала. Наоборот, стоит задача, чтобы никто из медицинских работников не пострадал, а в перспективе их численность должна увеличиться.

Сейчас же невропатолог из Мещовска по определенным дням ведет прием в Сухиничах. А сюда приезжает окулист из Думиничей. Можно записаться на прием к узкому специалисту в любую из трех больниц. Вопрос с доставкой также решен. Выделено три маршрутки на три района. И те из мещовцев, кто записался на прием в соседний участок, каждый четверг обеспечены транспортным сообщением.

Мещовская участковая больница работает в привычном, сложившемся годами режиме. Изменился только график приема специалистов, востребованных в других районах, и, естественно, мой. Вся информация об этом есть в регистратуре и, конечно же, в интернете. Ваше предложение опубликовать график в районной газете беру на заметку. Действительно, не каждая бабушка пользуется соцсетями, а вот «районку» мещовцы читают.

### О селе не забыли

С медицинским обслуживанием в районных центрах мы немного разобрались. Как же обстоят дела в сельских поселениях? Не навредит ли деревенским жителям происходящая оптимизация?

УЗИ щитовидной железы проводит Мария Усанова.

- Ни в коем случае! – отвечает Мария Усанова. - В Мещовском районе действует 14 фельдшерско-акушерских пунктов. Заканчивается ремонт еще одного - в деревне Торкотино. Он не функционировал десять лет, но теперь подобрали фельдшера, который этим летом начнет работу.

Мы стараемся участвовать во всех областных программах, касающихся развития здравоохранения. Вот и сейчас нам выделили средства на установку модульных ФАПов. Их планируется разместить в Подкопее и Баранцево. Идет расчистка участков. Еще на три района получим в этом году передвижной ФАП. Этот медицинский комплекс на колесах предназначен прежде всего для населенных пунктов с малым



Состоялась акция

### «День здоровья щитовидной железы»

**48 жителям**

было выполнено ультразвуковое исследование и проведена консультация врача-терапевта.

Лишь у **17 %** принявших участие в акции патологии щитовидной железы не выявлено.

Остальные же направлены на дообследование и консультацию врача-эндокринолога.

количеством проживающих. Есть также распоряжение губернатора о выделении автомобилей «Нива» для сельских фельдшеров. Охват пациентов будет больше.

### Завещание Гиппократ

Немало нововведений в больнице инициировано самой Марией Усановой, которая в профессиональной деятельности руководствуется одним из завещаний Гиппократ: «Болезнь легче предупредить, чем лечить...» Регулярно (по выходным - для удобства работающего населения) проводятся профилактические акции.

Например, в июне в Мещовской участковой больнице во время «Диспансеризации выходного дня» 62 человека прошли анкетирование, антропометрическое, флюорографическое, лабораторные и другие исследования. Люди получили консультации по лечению или предотвращению заболеваний. Состоялась и еще одна акция - «День здоровья щитовидной железы».

Следующие подобные мероприятия запланированы на 6 июля. Опять «Диспансеризация выходного дня» и проект «Женское здоровье».

### Посмотрим на процесс с оптимизмом

Поневолу возник вопрос: как такая молодая женщина (а Марии всего 34 года) решилась взять на себя руководство объединенным медучреждением да еще в самый этап становления?

- Трудностей я не боюсь, проблемы все решаемы, было бы желание. А желание у меня есть! – отвечает собеседница.

Идет «Диспансеризация выходного дня»

# НЕДЕТСКИЙ ВОПРОС



Окончание. Начало на 1-й стр.

**Проблема мест в детских садах касается многих. Причины у семей разные. Вот что рассказали родители, дети которых посещают группы для малышни.**

Воспитатель Татьяна Яковская легко находит общий язык с малышами

**Алеся БАРАНОВА**, работник ООО «Пищепак»:

- Молодой семье трудно три года прожить на зарплату одного родителя, даже если пособие обещают увеличить. Да и работодатель не всегда заинтересован долго ждать сотрудницу из декретного отпуска. Поэтому группы, куда принимали бы детей с полутора лет, очень нужны.



**Оксана ЖУРАВЧЕНКОВА**, сотрудник Троицкой бумажной фабрики:

- К детскому саду кроху нужно приучать постепенно. А время на это у большинства мам есть только во время отпуска по уходу за ребенком. Я свою Софию сначала на два часа в группу приводила, потом стала оставлять до обеда. Так, постепенно, она привыкла, и теперь с удовольствием проводит в детском саду целый день.

Фото автора.



**Владимир КОРМИЛИЦЫН**, сотрудник МЧС:

- Недавно у нас родился второй ребенок. Супруге сразу с двумя маленькими детьми дома управлять сложно, поэтому старшего в два с половиной года повели в открывшийся детский сад.



## А ЧТО СКАЖЕТ ВЛАСТЬ?

### Есть решения в Кондрове...

- Задача по обеспечению жителей местами в детских садах детей от трех лет и старше в нашем районе была решена четыре года назад, - рассказывает врио главы администрации Дзержинского района **Виталий ГРАЧЕВ**. - Если сегодня придет мама ребенка старше трех лет и скажет, что нужно место в детском саду, она его обязательно получит. Но президент страны поставил новую задачу: обеспечить дошкольным образованием детей до трех лет. И нам ее необходимо решать.



Начали со строительства в Кондрове нового здания для детского сада «Ромашка» на 125 мест. Недавно состоялось его торжественное открытие. В этом детском саду две группы на 50 человек заполняют дети до трех лет.

Но открытие нового здания детского сада проблему в городе до конца не решило, поэтому мы вышли на правительство области с ходатайством о строительстве еще одного детского сада на улице Пушкина, тоже на 125 мест. Нас поддержали губернатор, министр образования и науки. Назначены сроки окончания строительства – конец 2020 года.

Этот детский сад станет не отдельным юридическим лицом, а структурным подразделением находящегося напротив детсада «Родничок». За счет перераспределения групп в двух зданиях (дети до трех лет должны находиться только на первом этаже) мы сможем принять 75 малышей и практически закрыть в Кондрове эту проблему.

### ... В Жилетове

- Остро стоял вопрос обеспечения местами малышей до трех лет в деревне Жилетово, - продолжает Виталий Владимирович. - В прошлом году министерство образования и науки области и депутаты Дзержинского района выделили денежные средства, на которые были отремонтированы подсобные помещения, которые в детском саду не использовались. В результате получили светлую, чистую, уютную группу, в которую приняли 25 детей в возрасте до трех лет. Таким образом, проблему решили.

### ... В Товаркове

- Но особенно остро такая проблема существует в поселке Товарково, - подчеркивает руководитель администрации района. - Несмотря на то что в позапрошлом году там открыли группу для малышей, мест для детей до трех лет не хватает. В то же время в детском саду «Умка» есть ряд помещений, которые находятся в частной собственности. Мы встречались с собственником, Алексеем Кожушко, и заключили предварительное соглашение, что его фирма приводит эти помещения в соответствие нормам СанПиНа для детей дошкольного возраста, а затем администрация района выкупит их для детского сада. Таким образом, до начала декабря текущего года мы получим еще 50 мест. К этому времени за бюджетные средства приведем в порядок игровые площадки и ограждения «Умки».

Понимая, что только этими мерами проблему в поселке не «закроем», мы вышли с ходатайством в министерство труда и социальной политики региона, и его руководитель принял решение передать помещения реабилитационного центра «Родник» детскому саду «Пчелка» для размещения двух групп малышей. Конечно, нам будет нужно провести там косметический ремонт, оснастить группы оборудованием. Но, надеюсь, что к середине 2020 года еще 50 детей смогут посещать детский сад.

Таким образом, создание за два года в детских садах поселка ста дополнительных мест позволят нам и в Товаркове приблизиться к решению вопроса обеспечения местами детей до трех лет.



# ДЛЯ СЧАСТЬЯ НУЖНЫ

# СОЛНЦЕ, НЕБО И ЦВЕТОВ

*С приходом лета дворами сельчан не налюбуйшься – все залито яркими красками и наполнено ароматами*

Наталья  
ХОЛМАТОВА

Двор дома № 2 на улице Садовой в деревне Воронино Мосальского района, где живут Сергей и Надежда КАЛИНАЕВЫ, просто необыкновенный. Почему? Потому что декоративным растениям здесь, как почетным гостям, уделяется самое большое внимание.

## Природные доктора

Куда не кинешь взгляд – огромное, прямо-таки бесконечное, играющее всеми цветами радуги море цветов. Вроде бы привычные астры, хризантемы, бархатцы, флоксы, розы, георгины, но настолько ухоженные, яркие, что радость созерцания кажется необъятной – труд и фантазия Надежды не знает границ.

Выращиванием цветов Надежда Григорьевна занимается давно, с того момента, как после окончания Тимирязевской сельхозакадемии переехала в деревню на постоянное место жительства.

– Это самое большое мое увлечение, – улыбается хозяйка двора. – Они для меня и радость, и маленькие лекари, исцеляющие от усталости и душевных волнений, дарящие хорошее настроение.

## Чудеса рядом

Центральная клумба – самая привлекательная, чарующая многообразием пестрых красок. Здесь и сальвии, и бегонии, и бархатцы всевозможных размеров и расцветок, и небесной синевы агератум – всех цветов не перечислить, а восточные и

азиатские красавицы-лилии источают нежные и тонкие ароматы.

Высокие клематисы и пышные гортензии в этом царстве – роскошны и величавы, небольшие цинерарии – прелестны, разноцветные ирисы и циннии – жизнерадостны.

Растения не только на клумбах, но и в вазонах. Здесь – свои композиции: например, в вазоне с колоритным бальзаминном спряталась скульптурка совенка, что очень оживляет восприятие этого очаровательного природного уголка. Фигурки аиста, журавля и цапли органичны среди этого буйства красок. А в центре цветника – небольшой, но очень важный крот в нарядной одежде и при шляпе. Он, конечно, чувствует себя хозяином двора, но у гостей вызывает неизменную улыбку.

Надежда Григорьевна – специалист, и все ее питомцы расположены на участке с учетом времени цветения, чтобы с ранней весны и



## Что для счастья нужно?

Один мудрец сказал, что для счастья человеку нужно немного: солнце, небо и цветок. Солнце светит всем, и если при этом каждый из нас посадит хотя бы несколько цветов, земля превратится в прекрасный сад.

Конечно, свой двор эта милая женщина с лучезарной улыбкой украшает для себя, семьи, друзей-гостей. Но стараниями таких неутомимых преобразователей одновременно преобразуются и наши села.

до поздней осени было чем полюбоваться. Нашлось во дворе место для качелей и беседки, парников с огурцами, помидорами, перцем и баклажанами.

## Лето даже зимой

Зимой, когда за окном метет вьюга, метели поют заунывные песни, а трескун-мороз рисует на окнах ледяные узоры, можно мысленно вернуться в благоухающий пестрым фейерверком цветник. В памяти всплывают прекрасные его обитатели, их незабываемые ароматы, и вновь в душе – лето. А кроме того, в это время хорошо мечтать, плани-

ровать новые посадки и дизайн – для следующего теплого сезона.

Супруги Калинаевы занимаются выращиванием и других растений. На 65 гектарах земли они выращивают овес и пшеницу, имея всю необходимую для этого сельскохозяйственную технику и мельницу. Обеспечивают зерном свое подворье – 30 кур и четырех поросят, а излишки реализуют населению.

## Всё лучшее – внукам

Возвращаясь к благоустройству двора, не могу умолчать о том, что Сергей и Надежда вскоре планируют смастерить деревянную песочницу с навесом для маленького внука. Будущая песочница, фото которой продемонстрировала Надежда, очень удобна, функциональна, интересна для игр. Навес защитит от палящих солнечных лучей, а песок на ночь будет задвигаться в специальное устройство на случай дождя. Развлекайся и развивайся, малыш, на свежем воздухе, в атмосфере красоты и любви!



# ОТКРЫТОЕ НЕБО

**Калужская область впервые принимала лучших пилотов малой авиации со всей страны**

**Сергей НЕФЁДОВ**

В конце июня на аэродроме Орешково в поселке Воротыньск в течение двух дней проходил XIV Всероссийский слёт любителей авиации «СЛА-2019».



В слёте участвовали **около 100 самолетов и более 1000 авиаторов** из разных городов Российской Федерации. В программе были выступления пилотажных групп на Л-29 и ЯК-52, прыжки спортсменов-парашютистов, победителей и призёров европейских и мировых чемпионатов.

## Особое предназначение

В числе почетных гостей - губернатор области Анатолий Артамонов, глава администрации Бабынинского района Владимир Яничев, президент Федерации авиации общего назначения России Николай Мазурин, члены Комиссии по вопросам развития авиации общего назначения и навигационно-информационных технологий ГЛОНАСС Игорь Никитин, Сергей Минигулов, Владимир Тюрин, председатель Совета директоров ООО НПО «АэроВолга» Сергей Алафинов.

Основные организаторы слета - авиационно-спортивный клуб «Альбатрос-Аэро» и администрация Бабынинского района. Они реализуют проект по созданию центра малой авиации в нашем регионе - ведутся восстановление объектов аэродромной инфраструктуры и создание тематического музейного комплекса. В рамках этого сотрудничества на Калужской земле и проходил «СЛА-2019».



Приветствуя организаторов, участников и гостей слета, Анатолий Артамонов подчеркнул, что место его проведения - знаковое для отечественной авиации. В годы войны здесь размещались бомбардировщики под командованием Героя Советского Союза, подполковника Ва-

лентины Гризодубовой. В 1953 году сюда передислоцировали два полка истребителей авиационной дивизии под командованием трижды Героя Советского Союза Ивана Кожедуба.

По мнению главы региона, пилот - особая профессия, которая выбирается на всю жизнь. Подобные встречи важны как для сохранения профессиональных традиций, так и для выработки предложений по развитию отрасли.

- На заседании президиума Госсовета президентом вынесены вопросы развития региональных перевозок и легкомоторной авиации. Именно на таких встречах, как эта, можно выработать предложения для дальнейшего обсуждения на федеральном уровне, - подчеркнул **Анатолий АРТАМОНОВ**. Он также высказал готовность поддержать ежегодное проведение слета на Калужской земле.

## Высший пилотаж

Во второй день лётчики продемонстрировали своё мастерство в небе. Участники выполнили фигу-

ры высшего пилотажа на разной высоте. В небо поднялись самолеты, вертолеты и автожиры с открытой и закрытой кабиной. Пилоты самолетов марки «Дельфин-3» и «Дельфин-10» из Кронштадта продемонстрировали парный разнотипный пилотаж. Калужане, управляя самолетами Л-29, выполнили групповую программу. В первый день работы фестиваля они уже поднимались в воздух для пробного полёта, но тогда погодные условия не позволили показать все элементы.

Для съемки на камеры, установленные на корпусе и в кабине правого ведомого самолёта тройки, пилот исполняет индивидуальную программу с фигурами сложного и высшего пилотажа, в том числе мертвую петлю. За штурвалом - лётчик пилотажной группы «Реакторы» Антон Вареха. Реактивный самолёт развивает максимальную скорость до 700км/ч.

Кроме воздушной части праздника, для гостей подготовили и наземную программу. Техника, которая базируется на аэродроме Орешково, стала экспонатами выставки, посвящённой истории авиации. Посетители увидели военные вертолёты, самолеты гражданской авиации, спасательную авиатехнику. Некоторые крылатые машины открыли, предоставив гостям возможность побывать внутри и даже посидеть за штурвалом.

**Фото Сергея ТЕЛИЧЕВА.**



## Многодетные КУКУШКИНЫ из Износковского района знают секреты счастья

Анна  
БОРОНИНА

Одна крылатая фраза гласит: даже небольшой дом с тёплым семейным очагом может вместить целую Вселенную. История супругов Кукушкиных раскрывает смысл этого образного выражения. Снежана и Евгений воспитывают троих своих и троих приемных детей, и всех этих дружных и любящих друг друга людей объединяют радости и заботы, труд и творчество, традиции, взаимопонимание.



Снежана и Евгений Кукушкины.



### Волею судьбы

- Сама я росла с мамой, папой и сестрой и никогда не думала, что у меня будет многодетная семья, - улыбается **Снежана КУКУШКИНА**.

В 2006 году будущие супруги познакомились у общих друзей. Тогда они сразу поняли, что хотят быть вместе и уже через полгода зарегистрировали брак. Снежана называет эту встречу «любовью с первого взгляда».

Шло время, но судьба не давала самого главного - детей. В свои 28 лет девушка все чаще стала задумываться о том, чтобы взять в семью приемного ребенка.

- Говорят же: не та мать, что родила, а та, что вырастила. И вот однажды я услышала, что в нашей районной больнице находятся две родные сестрички, трех и четырех лет, их родители лишены родительских прав, а дети на время оформлялись в реабилитационный центр, - рассказывает многодетная мама. - В тот же вечер на семейном совете, взвесив все «за» и «против», мы решились. Ровно через месяц, когда собрали все документы, поехали и забрали девочек - Наташу и Диану.

С того самого дня жизнь в семье Кукушкиных закипела, наполнилась детскими голосами, смехом и счастьем! И, видимо, какие-то особые гормоны появляются в организме женщины в такой ситуации - через полгода Снежана узнала, что сама ждет ребенка.

### Умники и умницы

В 2009 году родился сын Савелий, а ровно через полтора года - дочь Варенька. По стечению

обстоятельств в это время членом семьи стал и племянник Ваня. А в 2017-м на свет появилась еще одна доченька - Ксения.

- Наверное, нам свыше определено доказать, что фамилия Кукушкины не соответствует известному поведению птицы, которая подбирает свои яйца другим, - рассуждает Снежана. - Мы, наоборот, взяли к себе птенчиков, у которых не было своего гнезда.

Старшему Ване уже исполнилось 18 лет, в этом году он окончил первый курс КГУ им. К.Э. Циолковского. Наташа перешла в 11 класс. Она любит творчество, радуется родных и близких уникальными самодельными подарками. Окончила детскую школу искусств по классу декоративно-прикладного искусства с отличием. Диана будет учиться в 8 классе, любит рисовать, разгадывать кроссворды. С отличием окончили учебу в этом году Савелий (4 класс) и Варвара (2 класс). Варя занимается в ДШИ декоративно-прикладным искусством и хореографией, является солисткой танцевального коллектива «Сerpантин». Самой младшей Ксении всего два года, малышка любит играть с сестренками, гулять и смотреть мультяшки.

### Нюансы воспитания

Как многодетная мама справляется с таким большим семейством? Снежана считает, что в этом нет никаких секретов. Просто есть человеческие ценности, правила поведения, традиции, которых придерживается каждый из Кукушкиных. И дети тогда вырастают воспитанными,

ответственными, а в доме всегда любовь и взаимопонимание, порядок и уют.

С мнением, которое бытует в народе, что чем больше детей, тем труднее, Снежана категорически не согласна. Наоборот, считает она, в многодетных семьях живется проще и веселее, ведь все делается сообща.

- Мне помогают все, от мала до велика, - рассказывает собеседница. - Старшие всегда готовы присмотреть за младшенькой, поиграть с ней, спеть песенку, пока мама занята домашними делами. Папа в свободное от работы время может и кашу сварить, и уроки проверить, и с ребятами позаниматься.

У каждого члена семьи есть свои права и обязанности. Иван самый старший, и поэтому он - главный помощник по хозяйству. В его обязанности входит и грядки вскопать, и огород полить. Вынести мусор, сходить в магазин за хлебом, убрать игрушки, - в этом всегда на подхвате Савелий. Девочки, как будущие хозяйки, отвечают за чистоту и порядок в доме. Помочь на кухне, пропылесосить, вытереть пыль - с этими делами они отлично справляются.

- Если детки чувствуют доверие, ощущают ответственность, то осознают, что они - личности, что с ними считаются, на них надеются и радуются их успехам, - считает многодетная мама.

### Делу время, потехе час

Выходные дни и праздники семья всегда проводит вместе. Особенно в радость всем летний отдых, когда можно вдоволь накупаться в речке и наиграться в мяч на свежем воздухе. Совместные прогулки, выезды на природу, посещение культурных мероприятий стали традиционными и любимыми занятиями.

Несмотря на огромную занятость, мама находит время и на свои увлечения. Снежана очень любит вязать и готовить. Всегда готова порадовать домочадцев и гостей вкусными пирожками или блинчиками. Кроме того, у Кукушкиных большой огород, и главная отдушина для хозяйки летом - выращивание цветов.

Конечно, быть многодетными непросто, но другой жизни Кукушкины себе не представляют. Воспитывая шестерых детей, они убедились, что каждый день по-своему неповторим и вместе с хлопотами приносит много счастья.

Фото из архива семьи Кукушкиных.

**Семь команд из школ  
Мещовского района  
сразились за кубок  
победителя ежегодного  
слёта юных туристов**

Алла  
КУБЫШКИНА

40 лет назад, в июне 1979 года, автору этих строк посчастливилось быть участницей турслета учащихся Мещовского района. Это осталось одним из самых ярких событий школьной жизни. Палаточный городок, приготовленная на костре вкуснейшая еда, многочисленные конкурсы и соревнования, прощальный костер с песнями под гитару... А главное - радость победы команды и путевка на областной турслет.

**Это надо видеть**

Сейчас, спустя годы, мне стало интересно: а что же теперь происходит на этом традиционном слете школьников? Как говорится, лучше один раз увидеть, чем сто раз услышать - отправляемся на место, в окрестности села Серпейск.

На конкурсе приветствий высшая оценка - у команды «Пчелка» из Серпейской школы. Почему коллектив так называется? Потому что трудятся все вместе, ради общего дела. «Пчелы - на мед, а «Пчелка» - на слёт» - серпейцы обыгрывали свое название не только в приветствии, а буквально на каждом шагу: и в конкурсе стенгазет, и в обустройстве лагеря.

Важный этап слета – проверка медицинской подготовки. Участники конкурса продемонстрировали, что смогут помочь товарищу, попавшему в беду.

Ну что ж, теперь можно приступать и к более активным соревнованиям. Для разминки - чемпионат туристического лагеря по волейболу и по футболу.

*Вяжем узлы - «прямой», «ткацкий», «встречный», «восьмёрка-проводник», «грейпвайн» и другие.*



# АКТИВНЫЙ, ВЕСЁЛЫЙ, ЖИВОЙ МАРАФОН!



Юрий Топчин выдает командам маршруты.



Важный этап слета – проверка медицинской подготовки.

А вот уже руководитель спортивных мероприятий Юрий Топчин выдает командам маршруты в рамках состязаний по ориентированию.

Остальные в это время ломают голову на «поляне заданий». Ведь здесь надо продемонстрировать знание лекарственных растений, животного и растительного мира родного края, способность расшифровывать и рисовать топографические знаки, умение пользоваться народными приметам.

**Узелок к узелку**

Главным и самым весомым для завоевания победы в слете стало прохождение эстафеты. Так называемая туристическая тропа включала в себя бег, подъем вверх по склону, завязывание туристических узлов, переправу по параллельным верёвкам, перенос условно пострадавшего на носилках, преодоление воображаемого болота, разжигание костра.

Интересно и главное полезно было юным туристам принять участие в мероприятии, не входящем в кон-

курсную программу. Сразу для всех участников слета провели командообразующий тренинг. Смысл его – все делать вместе. Цель – сплоченность коллектива.

Пройдены все этапы. Подведены итоги. В общекомандном зачете победила Домашовская школа. Но решение это далось нелегко. Столько индивидуальности проявила каждая команда! Сколько ярких впечатлений оставила о себе!

**Как здорово, что все мы здесь!**

Общий костер и фестиваль туристической песни – еще одно сплотившее все команды мероприятие. Первый аккорд гитарных струн и первые слова. Надо же! А ведь ребята поют все те же песни, что и мы сорок лет назад. «Милая моя...», «Как здорово, что все мы здесь сегодня собрались...», «Мы в такие шагалы дали...». Ностальгия захлестывает!

Впечатления от турслета нынешних участников так и складываются в четверостишие:

*Мы рады, что выбрались из интернета,  
Что позабыли про телефон.  
Турслет – это словно другая планета.  
Активный, веселый, живой марафон!*



## ГОРЯЧАЯ ТЕМА

**Благоустройство города и посёлки, нельзя забывать о порядке в местах, где когда-нибудь будем все**Людмила  
ЕГОРОВА

Тема качества содержания гражданских кладбищ сегодня достаточно актуальна. Бросая силы и средства на облагораживание городов и малых населенных пунктов, мы забываем о местах, которые у каждого связаны с болью потерь. Например, в Бабынине кладбище очень старое, а если учесть, что село упоминалось еще в 1504 году, то и погост вряд ли менял расположение. Сюда приходят к могилам близких и дорогих людей, и встреча с этой памятью не должна проходить в неопрятном, запущенном месте.

**ЭТО НАДО ЖИВЫМ****Горы у забора**

Еще лет пять назад кладбище выглядело заброшенным: заросли травы, кустарника, горы мусора. Сегодня ситуация изменилась, но сказать, что все хорошо, нельзя. Вызывают раздражение сохраняющиеся свалки вдоль забора. Люди, приходящие к родным могилам, стараются навести вокруг них порядок: убрать сорняки, листву, старые венки или цветы. А куда выбрасывать этот мусор?

Хотя, надо оговориться, что сама территория теперь содержится в порядке. Как решаются другие проблемные вопросы?



— Года три назад мы поняли, что надо менять отношение к этому месту: его надо уважать, — комментирует глава администрации СП «Село Бабынино» Александр ТИТОВ. — Мы стали регулярно проводить на территории окос, уборку старых деревьев. Старались, чтобы у забора не скапливались и долго не лежали кучи мусора. Но проблемы,

конечно, неизбежны. Главная на сегодня — организация сбора и вывоза мусора, которого становится все больше — кладбище разрастается, люди приносят сюда огромное количество искусственных цветов, венков. Недавно мы закупили три 8-кубовых контейнера. Уже подписан договор на их обслуживание. В ближайшие дни они будут установлены.

**Ни в какие ворота**

Местные жители и те, кто приезжает к родственникам из Москвы, действительно отмечают, что в последнее время на кладбище стало чище. Но, как всегда бывает, хочется лучшего. Например, многих не устраивает старая ограда и отсутствие нормальных ворот у центрального входа.

— В этом году, войдя в программу министерства финансов области «Поддержка местных инициатив», мы будем менять ограждение вокруг братского захоронения, расположенного здесь же, в селе Бабынино. Так вот, если в следующем году программа министерства финансов будет еще

Горы мусора и покосившиеся ворота у входа на кладбище.

действовать, постараемся обязательно участвовать в ней с тем, чтобы установить ограду на гражданском кладбище, сделать хорошие ворота, благоустроить и площадку перед входом, — продолжает Александр Анатольевич. — Полностью огородить всю территорию мы, безусловно, не сможем, но фасад привести в соответствие с требованиями времени надо.

Фото автора.

## ГЕРОИ

**25 июня в деревне Иванково Мещовского района торжественно открыли мемориальную доску, посвящённую памяти прославленного земляка**

Иван Андреевич Качурин — один из шести Героев Советского Союза, уроженцев Мещовской земли, удостоенных этого звания в годы Великой Отечественной войны.

29 июня 1941 года он был призван в ряды Советской армии. Воевал на Западном, Брянском, Центральном, Белорусском и 1-м Украинском фронтах. Был командиром отделения роты автоматчиков и старшиной роты 479-го стрелкового полка. Особо отличился при форсировании Днепра.

Из материалов подготовленных учителями Серпейской средней школы: «В середине октября 1943 года в районе села Щитцы (Гомельская область, Белоруссия) 479-й стрелковый полк получил задачу форсировать Днепр. В числе добровольцев был кандидат в члены партии старшина Качурин. В ночь с 15 на 16 октября 1943 года отделение роты, которым он командовал, вошло в состав десантной группы. Перед ней стояла задача — первой форсировать

реку. Отделение автоматчиков Качурина рано утром направилось в лодке на правый берег. Вскоре они были обнаружены противником, открывшим пулеметно-ружейный, минометный и артиллерийский огонь. Река пенялась от разрыва мин. В лодке появились раненые, но десантники продолжали выполнять поставленную задачу. Приблизившись к берегу, Качурин первый бросился в воду, достиг берега и с криком «Ура! За Родину!» повел отделение в бой.

Автоматчики закрепились на захваченном плацдарме и с соседними подразделениями удерживали его до подхода основных сил полка. В боях за расширение плацдарма Качурин заменил выбывшего из строя командира роты. За мужество и героизм, проявленные при форсировании Днепра, Указом Верховного Совета СССР от 30 октября 1943 года Качурину было присвоено звание Героя Советского Союза с вручением ордена Ленина и медали «Золотая звезда».

Старшина  
Иван Качурин,  
1945 год.



Сейчас, в канун 75-летия Великой Победы, на родине Ивана Андреевича в деревне Иванково сельского поселения «Село Серпейск» установлена памятная доска на фасаде дома, в котором он жил до войны. В церемонии ее

открытия участвовал сын прославленного фронтовика Александр Иванович Качурин. Земляки возложили цветы к мемориальной доске и почтили память героя минутой молчания.

Алла КУБЫШКИНА.

# БОЕЦ НЕВИДИМОГО ФРОНТА

*Как юхновский мальчишка дорос до военачальника*

Татьяна  
КОРОТАЕВА

В апреле 1956 года во время визита Хрущева в Англию была предпринята попытка взорвать корабль, на котором он находился. Опытные разведчики из группы Бориса Бобкова обнаружили и обезвредили шпиона. Участник советско-финляндской, Великой Отечественной и советско-японской войн, контр-адмирал Борис Назарович БОБКОВ – уроженец Юхновского уезда.

## Без грифа «секретно»

В разведотдел Краснознаменного Балтийского флота Борис Назарович пришел в 1941 году. Встал в строй «людей молчаливого подвига». Каждый их день был полон опасности. Они проявляли чудеса героизма, которые долгое время оставались «за кадром» летописи истории. И сегодня открыты еще не все документы под грифом «секретно» о бойце невидимого фронта – нашем земляке контр-адмирале Борисе Бобкове.

Борис Назарович родился в деревне Бабаево. Уже в детстве отличался от ровесников – был необыкновенно смышленным, дотошным, самостоятельным. Учился в Путогинской школе, которая находилась в 18 километрах от дома, жил в интернате вместе с деревенскими друзьями. Целеустремленный и энергичный, он был лидером в школе и возглавлял детскую организацию. Ребята устраивали походы, помогали пожилым. Уже тогда для Бориса было важно, чтобы каждый день проходил с пользой.

Семилетку закончил с отличием, а вот дальше учиться было не на что. В семье не хватало средств, чтобы оплачивать образование. И тогда учителя собрали для даровитого ученика деньги и отправили его в юхновскую десятилетку.



Курсант Высшего военно-морского училища им. М.В. Фрунзе.

## Комсомольский вожак

Борис сидел за одной партией с будущим заместителем генерального конструктора космических кораблей, техническим директором программы «Союз-Аполлон» Константином Бушуевым. И тот и другой стали засекреченными. Друзья встретились через сорок лет, и Константин пошутил: «Оба в орденах, но в тени». Вспомнили родную Юхновскую среднюю школу №1 и первое знакомство, когда Константин всячески пытался вытеснить с парты новичка. Да не тут-то было! Подружились.

Школу закончил в 1929 году. Это было время революционных преобразований на селе. И в центре их – иначе и быть не могло – оказался Борис. Его избрали секретарем Огибаловской комсомольской организации. Все члены его ячейки добились от своих родителей согла-

## Одна ты на свете и в сердце одна

Борис Назарович часто приезжал в родные края. Азартный рыбак, он любил посидеть на утренней или вечерней зорьке на берегу Угры с приятелями. Это был необыкновенно обаятельный, жизнелюбивый человек, с неиссякаемым чувством юмора. Его сын, дочери, внуки, которые часто бывают в Юхнове, рассказывают, что их квартира в Москве всегда была полна гостей. Он умел дружить, всегда стремился помочь людям.

Имя контр-адмирала Бориса Бобкова навечно вписано в историю Военно-морского флота и нашей Юхновской земли. Он – Почетный гражданин города.



С коллегами. Все они до поры до времени были в тени.

КАЛУЖСКАЯ  
ОБЛАСТЬ

75  
ЛЕТ

сия на вступление в колхоз и сами стали его учредителями.

Талантливого организатора и пламенного трибуна, конечно же, заметили. Бобков стал членом Сухиничского окрколхозсоюза, потом секретарем Юхновского райкома ВЛКСМ. По направлению комсомола в 1933 году зачислен курсантом Высшего военно-морского училища им. М.В. Фрунзе. И с тех пор вся его жизнь была связана с флотом.

## Три войны и верность флоту

Борис Бобков прошел три войны – советско-финляндскую, Великую Отечественную и советско-японскую. В 28 (!) лет стал комиссаром дивизиона подводных лодок, в 33 года – начальником разведотдела Балтийского флота. Двенадцать лет руководил разведкой Военно-морского флота. Под его руководством были организованы все части спецназа ВМФ. В разведке Военно-морского флота никогда не было ни одного предателя и отщепенца, чем Борис Назарович всегда гордился.

Это Бобков был инициатором образования частей морского спецназа (боевых пловцов) и долгое время продвигал идею «создания специального водолазного снаряжения и подводных средств движения». Сейчас все это используется при охране Крымского моста.

## Разведчик и Человек с большой буквы

Казалось бы, юхновчане немало знают о таком славном земляке, но, разумеется, не всё. Одно слово – разведчик. Но даже те факты, что всегда были известны, поразительны.

Вот одна из историй. Тем, кто знает героев войны, хорошо известно имя Александра Маринеско, чемпиона по потопленным немецким подводным лодкам. Гитлер объявил его врагом нации номер один. Маринеско был храбр до безрассудства, но с крутым нравом. Таких далеко не все любят. Когда отвоевался, нашли способ списать на берег, и он прозябал в нищете. Борис Назарович, у которого Маринеско служил еще на подлодке «Щ-306», напомнил о заслугах смельчака и добился, чтобы ему присвоили звание Героя Советского Союза. А потом и крейсер его именем назвали, и улицу, и школу...

Или эпизод с Ким Ир Сеном. Партизанский отряд, в котором воевал будущий вождь Корейской Народно-Демократической Республики, окружили японцы. Бобков со своей группой поспешил на помощь. За это наш земляк позже был награжден орденом «За освобождение Кореи», а Ким Ир Сен даже предлагал ему стать командующим.

Были верные друзья у Бориса Назаровича и в Болгарии. В 38-39 годах прошлого века он познакомился в Кронштадте с моряком по фамилии Громов. Оказалось, что тот из Болгарии, настоящее имя Бронислав Урманов. Время было сложное, арестовали морячка. А когда выпустили из тюрьмы за отсутствием вины, все знакомые от него отвернулись. Бобков же приютил у себя дома, помог устроиться на работу. Потом Урманов стал командующим флота Болгарии. Через много-много лет он нашел своего спасителя и приехал к нему в Москву с визитом признательности.

## 50 лет со дня страшной авиакатастрофы в Юхновском районе

Татьяна  
КОНДРАТЬЕВА

23 июня 1969 года произошло самое смертоносное столкновение самолетов на территории России.

В небе встретились Ан-12, боевая машина десанта, и гражданский Ил-14М. В катастрофе погибли 120 человек. Пятьдесят лет подряд в этот скорбный день здесь проходит митинг их памяти.



# ПРЕРВАНЫЙ ПОЛЁТ

### Не уцелел никто

6-й воздушно-десантной роте 108-го гвардейского парашютно-десантного полка 7-й гвардейской воздушно-десантной дивизии 23 июня 1969 года была поставлена задача – совершить перелет из Каунаса в Рязань, где десантники должны были показать мастерство при действиях на боевых машинах десанта министру обороны СССР Андрею Гречко. Всего в группе было четыре самолета Ан-12. Последний вылетел с авиабазы в половине второго часа дня.

А в два часа из московского аэропорта Быково вылетел Ил-14М Симферопольского объединенного авиаотряда, выполняющий рейс Москва - Чернигов - Симферополь. На его борту находились пять членов экипажа и 19 пассажиров.

Без десяти минут три в 25 км юго-восточнее Юхнова самолёты столкнулись. Не уцелел никто.

Ан-12 врезался в поле у деревни Выползово, а Ил-14 – у деревни Троица. Расстояние между упавшими самолётами составило 3 800 метров. В катастрофе погибли 120 человек. Это было самое смертоносное столкновение самолетов на территории России.

Погибших пассажиров гражданского лайнера развезли по родным городам и весям. А военнослужащие нашли свой последний приют на Юхновской земле. Родина не объявляла по ним траур. Тогда это было не принято. Но боль трагедии переживали матери, отцы, братья и сёстры парней, погибших в небе, к которому так стремились, которому так доверяли... Десантниками становятся самые-самые, но и среди них есть лучшие. Именно они летели в том самолёте.

...Военнослужащих было 96, а девяносто седьмым был четырёхлетний Альберт – сын старшего лейтенанта Бориса Филькова. Он не должен был лететь в военном самолёте, но волею обстоятельств оказался там. И навсегда остался с любимым папочкой. У них и плита на мемориале общая – одна на двоих.



### Память неподвластна времени

Спросите у елей, склонивших в поклоне мохнатые ветки: подвластна ли времени память? Они не знают – лишь шумят, скрипят, заглушая удары метронома, отсчитывающего минуту молчания. Но это хорошо знают матери тех, кто навечно остался в юхновской земле.

Когда-то на этом поле колосилась пшеница. Теперь в объятиях могучих елей застыл мемориал погибшим воинам-десантникам. 21 июня здесь собрались десятки людей. 50 лет трагедии, случившейся в небе над деревней Выползово.

50 лет назад большая железная птица сорвалась с неба в вечность, унеся с собой 97 жизней. Молодых, красивых, только начавших свой путь. 50 лет – почти вечность, если отсчитывать дни и годы капляками материнской боли.

В этот скорбный день здесь проходит митинг памяти. Приезжают родственники погибших десантников, сослуживцы, представители командования ВДВ. Звучит Гимн России, разрывают тишину мирного неба выстрелы. Священник местного храма совершает заупокойную

литию по погибшим, и аромат хвои смешивается с запахом ладана.

Нынешний год не стал исключением. Десятки родственников приехали в Выползово поклониться родным могилам. От командования ВДВ присутствовали помощник командующего Жаннат Осадчая и за-

Елена ПЕТРОВА,  
сестра погибшего десантника  
Олега Бурнацкого:

*- Все это время мы живём с болью в сердце. Ежегодно приезжаем сюда, на место трагедии. И, кажется, всё случилось только вчера, хотя уже не стало многих родителей. В том числе Веры Ерзиковой, которая похоронила здесь единственного сына и всю жизнь посвятила сохранению памяти о нём и помощи солдатским матерям.*

*Низкий поклон всем, кто принимает нас на Юхновской земле. Тем, кто заботится о мемориале. Когда бы мы ни приехали, здесь всегда идеальный порядок. Спасибо вам от всех родных. Дай Бог, чтобы такие трагедии больше никогда не повторились.*

### «Времени у меня в обрез...»

В музее Порослицкой школы, одна из экспозиций которого посвящена памяти воинов-десантников, хранятся письма погибших, их родственников и сослуживцев.

За два дня до гибели младший сержант **Николай АБРАМОВ** писал родным: «Здравствуйте, мои дорогие мама, папа, Таня и бабушка! Большой привет из Каунаса! Я получил от вас письмо, за которое большое спасибо. Завтра вылетаю в Рязань. До моего следующего письма не пишите и не посылайте часы. У меня всё отлично. Здоровье хорошее, аппетит тоже. Времени у меня в обрез... Я очень рад, что лечу в Россию. Просто чудесно!..»

меститель начальника военно-политического отдела Рафик Осипян. От руководства области – заместитель министра труда и социальной защиты Екатерина Аброськина.

После митинга проходят показательные выступления по рукопашному бою нынешних десантников, курсантов Рязанского ордена Суворова дважды Краснознамённого училища им. Василия Маргелова. А в порослицком сельском Доме культуры – концерт памяти погибших, подготовленный ансамблем ВДВ Министерства обороны Российской Федерации.

Фото Натальи СОЛОВЬЁВОЙ.



**Спортсменки из Кондрова выходят на лидирующие международные позиции**

Николай КОРСАКОВ

В июне во Франции состоялся чемпионат мира по женскому футболу, а параллельно с этим ассоциация «Лингварик» и клуб «АС Пуасси» провели франко-русский молодёжный турнир по этому виду спорта. В нём принимали участие две команды из России, а точнее, из нашей области: представительницы футбольных клубов «Кондрово» из Дзержинского района и «Ника» из Калуги.



После финальной игры на первенстве России для игроков устроили «золотой салют».

**Играть по-русски**

Кондровчанки в группе играли с двумя французскими командами и одержали две победы. В финале они встретились с местной командой «AS Poissy». Противостояние было напряжённым. Основное время закончилось вничью, со счётом 1:1. А в серии пенальти наши девчонки оказалась точнее. В итоге - первое место! «Ника» уступила в группе команде «AS Poissy» и в итоге заняла на турнире третье место.

Юные кондровчанки не только играли в футбол. Они совершили интересные экскурсии в Париж, где посетили Версаль, а также Диснейленд. Кроме того, в качестве зрителей побывали на матче чемпионата мира по футболу среди женских команд, посмотрели, как представительницы Аргентины и Японии играли на стадионе клуба «Пари Сен-Жермен».

Жили наши футболистки в семьях французов, которые относились к ним с трогательной заботой. Как вспоминают девчонки, даже бытовые предметы хозяева оснастили надписями на двух языках, чтобы гости чувствовали себя как дома.

Это один из недавних приятных моментов насыщенной футбольной жизни кондровчанок. А их в молодой истории команды уже было немало.

Триумф во Франции - 1 место.



# ДЕВУШКИ В МИНИ

**Славный путь**

Заметными успехи клуба (в нем играют три разновозрастные команды девочек и одна мальчиков) стали с 2016 года после ряда побед спортсменок в муниципальных и региональных турнирах: «Мини-футбол - в школу (Мишка)» и «Кожаный мяч». И как закономерный итог – победа в 2019 году на первенстве ЦФО и «бронза» на чемпионате России.

В послужном списке команды футболисток есть также победы в нескольких международных и многих межрегиональных коммерческих турнирах. Некоторые девочки старшей возрастной группы успешно выступали за взрослый состав «Калужаночки». Это многое говорит об уровне их игровой подготовки.

**Нет худа без добра**

- Мы стараемся вывозить девочек играть «в гостях» как можно чаще, - рассказывает руководитель команды **Ольга КОРОТКОВА**. - Причина банальна – у нас маленький спортзал, гораздо меньше по площади, чем стандартная площадка для мини-футбола. Вместо положенных 20 на 40 метров наши девчонки тренируются в спортивном зале размером 13 на 18 метров. Поэтому стараем-

ся приучать их к нормальному полю. Поначалу они «в гостях» сбивались в кучу, не использовали во время атак все пространство площадки. Были проблемы и с разыгрыванием стандартных ситуаций, тех же угловых. Дистанции-то совсем другие. Но зато у наших девчонок выработалась филигранная техника обводки накоротке, умение играть в короткий пас. И это приносит свои плоды. А к большим площадкам постепенно привыкли.



**В чём секрет успеха?**

В команды Константин принимает всех желающих, без специального отбора. И занимаются у него в основном дети, живущие рядом с третьей школой. Тренировки проходят в далеко не идеальных условиях. С приобретением формы и инвентаря до появления спонсоров (которые приходят, как правило, после первых серьезных успехов), знаю, были проблемы. А вот поди ж ты, оставляют за кормой соперниц из именитых и лучше обеспеченных команд из больших городов, где и выбор у тренеров больше, и условия работы лучше!

Когда я спросил у Коротковых, как это им удается, Ольга ответила:

- Наверное, потому, что с командой мы - одна семья. Помню, один раз поездка на турнир совпала с Пасхой. Так мы в гостинице красили яйца, ходили в церковь их освящать. Отношения теплые, дружеские, поэтому и во время игры все стараются не подвести друг друга, выкладываются по полной. В мини-футболе все идет в атаку и все обороняются. Это игра - командная вдвойне.

**Фото Ольги КОРОТКОВОЙ.**

**Семейственность полезна**

Тренирует команду учитель физкультуры кондровской школы №3 Константин Коротков, по совместительству – тренер ДЮСШ по футболу. Его главный помощник, соратник и заместитель - жена Ольга, тоже учитель и тоже увлеченный спортом человек. В команде играет и их дочь Софья.

- Футболом я увлеклась после прихода в нашу школу Константина Витальевича, - рассказывает Ольга. - До этого я с ребятами занималась туризмом. И тоже успешно: побеждали на районных, областных соревнованиях, команда школы даже представляла Калужскую область в Белоруссии.

А работа с футбольной командой началась с поездки в Анапу. Вывозили 18 девочек, и Константину Витальевичу без помощницы было не обойтись: ведь маленьких футболисток нужно было по-матерински опекать. С тех пор я - с командой. На мне – документация, решение организационных, бытовых вопросов. Игры, тренировочный процесс – сфера деятельности Константина Витальевича.

## Возрождённый храм в Бабынинском районе ждёт служителей, прихожан и ценителей истории

Людмила  
ЕГОРОВА

Село Варваренки находится в живописнейшем месте. В 2004 году в нем официально числилось всего два жилых двора. Но именно здесь, на высоком берегу реки Птары, осенью 2003 года началось восстановление уникального храма во имя Живоначальной Троицы. У этой достопримечательности – уже третья жизнь. В начале XVIII века была построена деревянная церковь, славившаяся резным иконостасом ручной работы. Затем возвели кирпичный храм, который прослужил до 1918-го и был закрыт. Сегодня он возрожден и вновь украшает окрестности, но об этом мало кто знает.

# ЖЕМЧУЖИНА ВАРВАРЕНКИ

### Новое время

В октябре 2003 года из Оптиной пустыни в Варваренку прибыла послушница Галина. Поселилась в утепленном вагончике, куда поставили печку. Без электричества женщина пользовалась привезенными с собой свечами, как встарь. Кроме нее на послушание, на восстановление храма, приехала и семья Анатолия Вдовина.

Зимой работы прекратились, к тому же новоселы остались практически отрезанными от мира – дороги в Варваренки нет. Выручали казаки из перемышльской Погореловки: привозили самое необходимое на санях.

Весной на тяжелых грузовиках сюда завезли стройматериалы, приехали строители, и работа закипела. За летний период починили крышу, восстановили купола, начали внутренний ремонт. Для колокольного купола священники привезли отреставрированный старинный крест времен царя Ивана Грозного.

Зачем восстанавливать храм, если нет прихода? Этим вопросом задавался всякий, кто здесь бывал. Думали примерно так. Монастырь имеет здесь во владении несколько десятков гектаров земли, и, возможно, при храме будет организовано монастырское подворье. К тому же в Оптиной пустыни есть насельницы, склонные к уединенной жизни, и, учитывая это, здесь вполне вероятно строительство обители.

А еще у соседей, погореловских казаков, нет своей церкви. А она им необходима, ведь детей своих они воспитывают в духе православия. До Перемышля им далеко, а до Варваренок – всего 3 километра...

### Засиял для жизни

С того памятного года прошло 16 лет, и мы снова в Варваренках. Что происходит там сегодня?

За селом Пятницким сворачиваем с дороги и - полем-полем-полем... Перелески, буераки, едва видная в густой траве колея. Вот справа возникло заброшенное кладбище, еще немного – и над деревьями вспыхнули кресты храма.

Удивительное впечатление: храм преобразился, засиял во всей красе, а вокруг него за столько лет не произошло никаких изменений. Только видны в высокой некошеной траве рядочки недавно посаженных яблонь да подросли сосны, посаженные в первую восстановительную весну. И встречает нас все та же насельница Галина. Вернее, мы отрываем ее от хлопот – женщина что-то рыхлит на маленьком пятчке, раскопанном под грядки. Галина приезжает сюда весной и живет до поздней осени. Убирает в храме, следит за порядком вокруг него. Еще одна насельница Лидия живет в Варваренках по-



стоянно. Приехала сюда, как и Галина, из Оптиной пустыни – на смену Вдовиным.

Нам открывают двери храма, впускают внутрь. Так вот каким он когда-то был! Весь устремленный высь, пронизанный светом. Конечно, сегодняшний – далеко не тот, что сто лет назад: стены просто побелены, никакой росписи, икон почти нет, а царские врата из толстой фанеры. Но это не умаляет величия сооружения.

– Некоторое время сюда приезжал служить батюшка, даже жил здесь, но у него было еще четыре прихода, не получалось везде успевать, – рассказывает Лидия. – Так что служб сейчас нет. Но кто приезжает – я открываю, чтобы свечи поставили. Каждый день читаю здесь молитвы.

Когда батюшка служил, приезжали казаки из Погореловки, человек 25. Они и были основными прихожанами. Местные? В Варваренках летом живут дачники, семей десять, но сюда не ходят, даже из любопытства. Редко, но заезжают люди специально посмотреть на храм, о котором слышали. Удивляются его красоте и тому, что она спрятана в таком глухом месте.

Что будет дальше? Не знаю. Нужен батюшка, тогда место вновь начнет оживать. Но быть батюшкой в таком отдалении от мирской жизни – сегодня настоящий духовный подвиг. Ведь переехать должна и вся его семья. А детям надо учиться, развиваться. И жены у священников сейчас – не все домохозяйки.

На вопрос, каким ей видится будущее храма, Лидия ответить затруднилась. Но мыслит так: когда-нибудь здесь будет построен скит – место, где в уединении, вдали от мира, под покровительством Оптиной пустыни, будут жить насельницы.

Фото автора.

## Не хлебом единым

В Бабынинском районе много мест, связанных с духовностью нашего народа. Места эти намоленные, и, несмотря на то что церкви разрушены либо совсем стерты с лица земли, людей тянет туда.

В центре села Тырново раньше стояла церковь в честь иконы Казанской Божьей Матери, а рядом, у подножья холма, на котором она возвышалась, бил источник. Чистейшая вода, освященное место.

Сегодня от церкви не осталось даже фундамента, а к источнику за водой до сих пор приезжают отовсюду.



Вот здесь и решили построить купель – инициатором стал о. Георгий, настоятель храма Вознесения Господня поселка Бабынино. Для нужд храма, в том числе освящения воды на Крещение, ее привозят уже много лет именно из тырновского источника. Идею батюшки поддержали в администрации района, депутаты районного Собрания.

Было это в ноябре 2014 года, а открыть купель хотели уже на Крещение. Объявили о сборе пожертвований среди предпринимателей и населения. Но это процесс не одного дня, а сроки-то сжатые, и тогда все работы и расходы взял на себя один человек – хорошо известный бабынинцам предприниматель Руслан Атанесян.

За полтора месяца рядом с источником выросла купель. Ее голубая маковка с крестом видна сразу, как въезжаешь в село. К купели расчистили широкую дорогу, засыпали щебнем, неподалеку разровняли большую площадку под стоянку для транспорта. Надо сказать, что Руслану Армаисовичу помогали и дорожники, и электрики, откликаясь на его просьбы. Помещение построено добротно, аккуратно, использовано только дерево. Купель, как и когда-то стоявшая здесь церковь, названа в честь иконы Калужской Божьей Матери.

А спустя четыре года здесь произошло очередное, пусть и не громкое, но духовно важное событие – 19 января нынешнего года о. Георгий провел освящение часовни в честь иконы Казанской Божьей Матери. Руслан Армаисович решил, что месту надо придать вид законченного ансамбля, рядом с источником и купелью должна быть часовенка. Задумал – сделал. И в этом году на Крещение люди могли зайти в нее, зажечь свечу, перекреститься на иконы.

Ничем не выделявшееся среди соседних деревень село Тырново стало известным даже за пределами района. Сюда каждый день приезжают набрать воды или окунуться в хрустальную прозрачную ледяную воду из святого источника.

Людмила НИКОЛАЕВА.  
Фото автора.





**СЕГОДНЯ!**

**Бабынино**  
Районный дом культуры  
Праздничный концерт  
«Мой край Калужская земля»  
Начало в 16.00

**Мосальск**  
Районный дом культуры  
Концертная программа, посвящённая Дню  
образования Калужской области  
Начало в 15.00

**Военно-исторический музей**  
«Юхнов – город воинской доблести»

**с 5 июля**

**Выставка фотодокументов, посвящённая  
75-летию образования Калужской области**

г. Юхнов, ул. Кирова, 20.  
Музей работает без обеда с 9.30 до 18.00.  
Выходной – понедельник, последняя среда месяца – санитарный день.

**Музей-заповедник «Полотняный Завод» приглашает на выставки**



◆ **С 3 июля**  
в доме Гончаровых  
открыта  
**выставка  
фоторабот  
Сергея Коробцова.**

◆ Заслуженным вниманием посетителей пользуется выставка  
потомственного калужского коллекционера Алексея Железнова  
«Империи в гербах» и «История Российской империи в серебряных  
монетах», которые продлятся до конца 2019 года.

**Сотрудники музея предлагают жителям поселка стать участниками интерактивного проекта**

Новый интерактивный проект полотняно-заводского музея называется «История Полотняного Завода в фотографиях». Чтобы сохранить память о том, как жили предки нынешних полотнянозаводцев, музейщики обратились к жителям поселка с просьбой присылать или приносить старинные снимки, которые будут оцифрованы и размещены на сайте музея. Там же будут размещены комментарии владельцев к своим фотографиям.



## III открытый вокальный фестиваль «О любви...»,

посвященный  
Дню семьи,  
любви  
и верности,  
состоится

**6 июля  
в 12 часов**

по адресу:  
с. Износки,  
ул. Ленина,  
д. 12, здание Культурно-спортивного  
центра «Олимп».



**8 июля**

**Мосальск  
Молодёжный  
ПАРК**

**Районный  
фестиваль-конкурс  
«С песней по жизни»,  
посвящённый Дню семьи,  
любви и верности**



## Музейно-краеведческий центр «Дом Богдановых»

г. Мосальск, ул. Ленина, 39.  
Время работы: с 10.00 до 17.00. В субботу и воскресенье –  
с 10.00 до 14.00. Понедельник – выходной день,  
последняя среда месяца – санитарный день.

**5 июля**

выставка ко Дню образования  
Калужской области (из фондов музея)

**24 июля**

выставка «Купечество конца XIX -  
начала XX века» (из фондов музея)

**27 июля**

выставка «Князя Мосальские»  
(из фондов музея)

**Редакции «КГВ-Запад»**

**ТРЕБУЕТСЯ РЕКЛАМНЫЙ АГЕНТ  
(ВОЗМОЖНО СОВМЕЩЕНИЕ)**

**Тел. 8(4842) 59-11-35**

### ЧТО НОВОГО, СОСЕДИ?

#### Перемышльский район

27 июня в районной администрации подвели итоги ежегодного муниципального конкурса по благоустройству среди поселений. В конкурсе приняли участие 10 сельских поселений по двум группам: с населением до 500 человек и свыше 500 человек. Победителем в 1 группе стало СП «Деревня Песочня» (глава администрации Валентина Кондратьев), во второй подгруппе – СП «Село Калужская опытная сельскохозяйственная станция» (глава администрации Владимир Иванов). Им вручены дипломы и гранты в размере 200 тыс. рублей и 300 тыс. рублей соответственно на реализацию проектов в сфере благоустройства.

#### Думиничский район

В поселках Думиничи и Новослободск продолжают работы в рамках программы «Комфортная среда». Благоустраивают не только дворы многоэтажек, но и общественные территории. В Новослободске новый облик приобретает центральная аллея. А для думиничан и жителей районного центра сейчас обустривают сквер отдыха. Здесь будут игровые зоны с безопасным покрытием, спортивные тренажеры, пешеходные дорожки и лавочки. В рамках дальнейшего благоустройства предусмотрена установка летней сцены и фонтана.

#### Ульяновский район

В канун 76-й годовщины со дня освобождения района от немецко-фашистских оккупантов (13 июля 1943г.) представители районной ветеранской организации во главе с её председателем Иваном Точилиным начали традиционный ежегодный объезд воинских захоронений, побывав на братских могилах, расположенных на территории сельского поселения «Деревня Мелихово». Они поблагодарили представителей местной администрации за большую работу по увековечению памяти погибших в годы войны бойцов. Посещение братских могил на территории района продолжается.

#### Сухиничский район

В нескольких километрах от Сухиничей, на берегу реки Жиздра, вырос палаточный город с населением более 100 человек. С 26 по 28 июня здесь проходил 50-й районный спортивно-туристический слет учащейся молодежи. Мероприятие было посвящено 90-летию района и Году театра в России. В церемонии открытия юбилейного слета принял участие директор областного центра военно-патриотического воспитания Александр Погудин. Программа включала соревнования по спортивному ориентированию на местности, футболу и волейболу, конкурсы краеведов, туристической песни и многое другое. А в конце дня всех ждал костер дружбы.

#### Ферзиковский район

29 июня в Ферзиковском парке культуры и отдыха «Дубки» прошли праздничные мероприятия, посвященные Дню молодежи. В игре «Лазертаг» соревновались 10 команд. Первое место заняла сборная молодежи района, второе – представители молодежного совета, и «бронза» досталась команде завода «Зенча ТЭН». А после состоялся праздничный концерт. Выступали танцевальный коллектив «Dance gush» и вокалистка Ксения Болдина. Закончился вечер дискотекой. Организатор праздника - районный молодежный совет под председательством Евгения Гончарова.

#### Козельский район

В конце прошлой недели Сосенский культурно-досуговый центр «Прометей» устроил большую и веселую тусовку к Дню молодежи. Все гости могли поучаствовать в веселых играх и мастер-классах. Молодые люди фотографировались в фотозонах, пели под гитару и просто замечательно проводили летний вечер в компании сверстников. Закончился день большим концертом сосенской рок-группы «Терра Стикс».

## ЭХ, БУРАЯ «РЕКА»!



### Проблема качества воды давно беспокоит жителей посёлка Середейский Сухиничского района

Елена  
СПАССКАЯ

В поселке городского типа проживает около двух тысяч человек. Хорошо развита социальная инфраструктура, имеются школа, детский сад, амбулатория, дом-интернат для престарелых граждан и инвалидов, Дом культуры. Успешно функционируют две швейные фабрики. В рамках программы «Переселение из аварийного жилья» построены новые многоквартирные дома, ведется ремонт улично-дорожной сети, по программе «Формирование комфортной городской среды» приводятся в должный порядок дворные территории, обновилась площадь Ленина, строится современная спортивная площадка. Но качество питьевой воды остается проблемой – давней, наболевшей.



Вот такая вода течет из кранов жителей Середейского. Даже после длительного слива она остается желтой.

Фото Татьяны ЗАЙЦЕВОЙ.

## ЭХ, БУРАЯ «РЕКА»!

Окончание. Начало на 1-й стр.

### Сделано многое, но острый вопрос остался

В прошлые годы из-за изношенности водопроводных сетей случались постоянные порывы – до 30 выездов в месяц совершала бригада Сухиничского участка облводоканала для устранения утечки.

В 2018 году за счет средств областного бюджета и субсидий депутатов регионального парламента в поселке заменили изношенные магистральные сети по улицам Тургенева, Шахтерская, Комсомольская, Пионерская, Ленина. За счет средств водоканала был переложен водопровод от скважин № 1 и 2 до насосной станции 2-го подъема. Данные мероприятия помогли решить вопросы по водоснабжению – порывов сегодня практически нет. Однако в поселке отсутствует станция водоочистки.

### Терпеливо ждём

– Из-за отсутствия системы очистки вода поступает грязная, ржавая, с металлическим привкусом, иногда маслянистая, – рассказывает жительница Середейского **Татьяна ЗАЙЦЕВА**. – Ее нельзя использовать

для приготовления пищи. После стирки белье и другие вещи становятся коричневого цвета. Постоянно выходят из строя краны, смесители и техника. Перед использованием воду приходится долго сливать, а все это влияет на расход и, как следствие, увеличивается размер оплаты. Фильтры, которые устанавливаются в квартирах и на производствах, работают в разы меньше, чем заявляют их производители (максимум – одну-две недели), быстро загрязняются и требуют замены. Это снова дополнительные расходы.

Поселку как воздух необходима станция водоочистки и дальнейшие работы по замене оставшейся аварийной части поселкового водопровода. Показатели питьевой воды по предельно допустимым концен-

трациям железа, жесткости и ряду других имеют значительные превышения над допустимыми санитарными нормами.

Татьяна Зайцева вместе с другими местными жителями, а также коллективы двух швейных фабрик, расположенных на территории городского поселения, много раз обращались в различные инстанции с данным вопросом. Писали даже президенту РФ, были на приеме у главы региона.

– Нас заверили, что в 2019 году поселок включат в областную программу «Чистая вода в Калужской области», установят системы обезжелезивания воды. Пока никаких движений со стороны органов власти и водоканала не наблюдаем, но терпеливо ждем, – с грустью отмечает Татьяна Николаевна.

### Решение всё-таки есть



Как скоро завершатся страдания середейцев, мы решили узнать у заместителя главы администрации Сухиничского района **Татьяны МАРЧЕНКО**, курирующей сферу ЖКХ. Татьяна Анатольевна прокомментировала ситуацию следующим образом:

– Действительно, качество воды – один из стратегических вопросов в поселке. В последние годы пробы, которые регулярно берут санэпидстанция и Росприроднадзор, показывают превышение содержания железа и ряда других нормативных показателей в десятки раз. Этот факт можно подтвердить и без анализов: ежедневно жители поселка видят цвет, ощущают запах воды.

Середейцы многократно обращали внимание властей и различных ответственных структур на проблему. Но реконструкция водопроводных сетей, строительство станции водоочистки требуют действительно больших финансовых затрат, и без поддержки из регионального бюджета не обойтись. В прошлом году в рамках программы «Чистая вода в Калужской области» выполнен ремонт сетей водоснабжения по целому ряду улиц. В этом году будет построена водоочистная станция.

Районная администрация пыталась найти разные варианты решения этой проблемы. Пошли по такому пути: район выделил муниципальные преференции в размере 5 млн рублей на софинансирование строительства станции водоподготовки в п. Середейский при долевом участии (50 на 50) средств ГП «Калугаоблводоканал». Общая стоимость проекта составит таким образом 10 млн рублей.

Уже начаты работы: готовится фундамент, решается вопрос с размещением резервуара с запасом воды и параллельно формируется комплектация блочной станции. Контрольные сроки завершения работ – декабрь 2019 года.

Еще одна задача будущего в поселке – очистка стоков. Сегодня разработан проект для строительства силами водоканала очистных сооружений в Середейском. Проект прошел экспертизу, его стоимость – около 18 млн рублей. Объект будет реализован в рамках федеральной программы в 2020-2021 гг.

### Общими усилиями

Не остались без внимания и другие сельские населенные пункты района, где проблема качества питьевой воды была обозначена жителями, в том числе в ходе избирательных кампаний.

Как сообщила Татьяна Марченко, во взаимодействии с облводоканалом был определен механизм выполнения наказа жителей села Брынь. Решающую роль в этом сыграли и депутаты Законодательного Собрания области Елена Лошакова, Ирина Яшанина, Насрула Омарасхабов, которые направили депутатские субсидии на строительство станции обезжелезивания. Объем финансирования составил **2,5 млн рублей**. Уже в этом году работы будут выполнены.

Еще **500 тысяч** рублей депутатских средств затрачены на работы по проектированию сетей водоснабжения на территории новой застройки города. В Сухиничах ведется активное строительство индивидуальных жи-

лых домов в районе окружной дороги, и соответственно возникает вопрос обеспечения земельного участка инженерной инфраструктурой.

Кроме того, в этом году в бюджете ГП «Калугаоблводоканал» предусмотрено **более 6,4 млн рублей** на ремонт водопроводных сетей по населенным пунктам района. **200 метров водопроводных сетей заменили в селе Стрельна, там же установят новую башню Рожновского. Для стабильного водоснабжения центральной части города планируются работы по закольцовке сетей протяженностью 320 метров, а также 170 метров по улицам Ленина - Победы, 230 – по улицам Ворошилова - Революции.**

Что ж, слов на ветер руководство Сухиничского района не бросает, а значит, что намечено, будет выполнено. Середейцам нужно еще чуть-чуть потерпеть.



# ПРИКОСНОВЕНИЕ К ЗЕМЛЕ-КОРМИЛИЦЕ

Глава региона обсудил  
с молодыми аграриями  
перспективы развития АПК

Михаил  
БОНДАРЕВ

Сегодня сельское хозяйство, как, наверное, никакая другая отрасль экономики, развивается достаточно бурно. Инвестиции, которые уже вложены и вкладываются в АПК региона, дают реальные результаты – в хозяйствах повышается урожайность, производство продуктов и их качество. Поэтому сфера АПК становится все более и более привлекательной для молодежи.

Недавно в регионе прошел второй областной форум молодых аграриев. В заключительный его день молодые специалисты побывали на региональной выставке «День Калужского поля», где ознакомились с самыми последними достижениями в аграрном секторе. Увидели те агрегаты и оборудование, которые сегодня реально применяются в сельскохозяйственном бизнесе. И отрадно, что около 60 процентов ее производится в России. Технику выпускают: Кировский тракторный завод, «Ростсельмаш», ООО «Агро-Проект», ООО «Фермы Ясногорья» и многие другие компании, которые активно сотрудничают с нашим регионом. И число таких партнеров из года в год растет.

Также для молодых аграриев организовали встречу с губернатором Анатолием Артамоновым. В ходе беседы обсуждались перспективы развития регионального агропромышленного комплекса, глава региона ответил на вопросы молодых специалистов.

В качестве положительного примера развития регионального АПК губернатор привел последние дан-



ные всероссийского рейтинга Министерства сельского хозяйства России. На сегодняшний день наш регион занимает второе место после Ленинградской области по среднесуточному надою от коровы и лидирует по темпам прироста производства молока.

Анатолий АРТАМОНОВ:

– Сегодня работа на селе стала совершенно другой, она носит интеллектуальный характер, требует современных знаний и навыков. Руководство страны уделяет сельскохозяйственной отрасли очень большое внимание – на ее развитие выделяются значительные средства. На село охотно идут инвесто-

ры. Если бы мне в жизни еще раз пришлось выбирать профессию, я бы пошел работать в сельское хозяйство.

Молодых аграриев интересовали и вопросы наставничества. По мнению главы региона, каждому начинающему специалисту наставник необходим. Как будет складываться дальнейшая жизнь молодого человека, наполовину зависит от того, какого наставника он встретил в начале профессионального пути. По словам Анатолия Артамонова, внедрять систему наставничества необходимо повсеместно – не только в организациях АПК, но и в других отраслях экономики.

Отвечая на вопросы молодых аграриев, губернатор выразил уве-

## НАША СПРАВКА

В настоящее время в сельском хозяйстве региона

из **17 000** работников

примерно **35 %**  
составляют молодые  
специалисты.

ренность, что главными драйверами роста сельского хозяйства в ближайшей перспективе будут передовые технологии и новая техника. Также глава региона отметил несколько самых значимых и востребованных на сегодняшний день специальностей в сельском хозяйстве. Среди них – ветеринар, инженер, агроном, механизатор.

Фото Сергея ЛЯЛЯКИНА.



Во втором форуме «Молодые аграрии Калужской области-2019» приняло участие около 50 человек. Участникам форума рассказали о перспективах развития АПК региона, подготовке кадров и поддержке молодых специалистов на селе, провели лекции и мастер-классы. Молодые аграрии также познакомились с работой предприятий, реализующих инновационный проект. В частности, участники форума посетили ООО «Калужская нива» (Ферзиковский район) и ООО «Русская креветка» (г. Малоярославец).

## ЗАВТРА – МЕЖДУНАРОДНЫЙ ДЕНЬ КООПЕРАТИВОВ

– Уважаемые пайщики, ветераны и работники потребительской кооперации!

Примите слова искренней признательности за ваш труд, преданность своему делу, содействие и помощь калужскому селу и сельским жителям.

Искренне желаю нашей потребительской кооперации уверенного движения вперед и процветания, а всем кооператорам – крепкого здоровья, счастья, благополучия, укрепления единства и дальнейших успехов в столь нужной обществу работе.

Леонид ГРОМОВ,  
министр сельского хозяйства области.

– Примите искренние поздравления с профессиональным праздником и 75-летием со дня создания Калужского облпотребсоюза!

Потребительская кооперация — это организация, которая благодаря добросовестному, самоотверженному труду работников вносит и вносит весомый вклад в развитие сельской торговли нашей области. Достойным примером социально ответственной деятельности является обслуживание удалённых малонаселённых пунктов, создание новых рабочих мест, помощь ветеранам, инвалидам, многодетным семьям.

Николай ВЛАДИМИРОВ,  
министр конкурентной политики области.



## ВКУСНЫЙ БИЗНЕС

*В небольшой деревне Алёшинка Сухиничского района начали выращивать овощи в промышленных масштабах*

Надежда  
ВАСИЧЕВА

Тепличный бизнес организован на базе сельхозпредприятия «АгроСоюз «Сухиничский». Руководитель хозяйства Расул АЧИЛОВ весной прошлого года соорудил две пленочные теплицы с отоплением и капельным орошением, а уже к осени пожинал первые плоды своего труда, собрав 56 тонн розовококого урожая любимых многими помидоров. В этом году он решил повторить удавшийся опыт и приумножить успех.



сят юные растения из парников-рассадников в теплицы.

### Щедрого урожая!

Пока в тепличном хозяйстве Расула Ачилова трудятся 16 человек, в основном выходцы из солнечного Узбекистана. Как только потоком пойдет урожай (при теплой погоде произойдет это в ближайшие дни), помощников на овощной ферме прибавится, появятся сезонные работники - сборщики, грузчики.

О планах Расул Ачилов и его команда особо не распространяются, предпочитая говорить только о том, что сделано.

— Мы же только начинаем осваивать тепличное дело: второй год выращиваем овощи. Будем по мере сил и возможностей вести бизнес дальше и стремиться к тому, чтобы наша продукция была конкурентоспособной и востребованной на отечественном рынке, — говорит глава сельхозпредприятия.

Думается, что с таким настроем, как у Расула Ачилова, удастся накормить Россию-матушку свежей, экологически чистой местной продукцией и забыть наконец непонятный вкус импортных овощей.

*Фото автора.*



### «Розовый рай»

К двум теплицам за минувший год прибавилось еще семь и сегодня этот «город» в деревне насчитывает девять парников для выращивания овощей в закрытом грунте. И он продолжает расширяться – сооружаются новые помещения для питомцев. Кстати, ящики под растущий урожай изготавливают на собственной пилораме.

В большей части теплиц высажены томаты: аграрии из Алешинки сделали ставку на сорт Пинк Парадайз - гибрид среднего срока созревания, выведенный усилиями селекционеров из Японии, с плодами розового цвета. У него и плоды крупные, вес отдельных экземпляров может достигать 200 г, что позволяет снять с куста до 4 кг урожая, и вкус их отменный - ничуть не хуже, чем у южных собратьев, и транспортировку на дальние расстояния они переносят благополучно.

На вопрос, где «АгроСоюз «Сухиничский» реализует свой урожай, Расул Ачилов ответил, что основные поставки овощей идут в Москву, а в планах - наладить сотрудничество и с местными сетевыми магазинами.

### Овощной калейдоскоп

Бок о бок с томатами на 25 сотках поселились и огурцы, их посадили в этом году впервые, на пробу. Ранний гладкоплодный гибрид Орзу в отличие от своего традиционного партнера по салату уже в этом году успел порадовать овощеводов хрустом и ароматом свежести.

Есть в тепличном хозяйстве площади, где в открытом грунте растут болгарский перец, капуста, картофель, салатные культуры.

Рассаду «АгроСоюз «Сухиничский» выращивает, кстати, тоже самостоятельно. В феврале-марте сажают семена, а в апреле-мае перено-

# ВЫПУСКНОЙ БАЛЛ

Ученик Думиничской средней школы № 1 показал отличные результаты в ЕГЭ

Александр  
КАПЦОВ

100 баллов по математике профильного уровня, 98 - по русскому языку, 96 - по физике. Таковы достижения Дениса Заморина. Чем объясняет свой успех сам «чемпион»?

## Следите за выражениями

Результаты могли быть еще и выше, считает Денис. По русскому языку тестовая часть трудностей не вызвала, более сложным заданием стало сочинение. За него Заморин и «пострадал»: сняли баллы за так называемую выразительность речи. То есть ошибок не было, но следовало обратить внимание на ясность изложения, употребить чуть более красивые обороты... Это имеет значение.

## Подвластны точные науки

По физике тоже всё решил, но подвело оформление работы. Ко всему нужно быть внимательным.

- Зато по математике-то точно все сложилось? - спрашиваю, зная уже ответ.

- Конечно, - подтверждает Денис. - И вот почему. Физику знаю лучше. Да еще помогает участие в ре-

Светлана АМЕЛИНА,  
классный руководитель Дениса:

- Денис - дисциплинированный, целеустремленный, очень ответственный. Он принимал активное участие в областных олимпиадах. Учиться ему нравилось. Думаю, что это не последнее его достижение, будут и еще успехи!

гиональных олимпиадах — я дважды становился призером. А к математике готовился больше всего, очень напряженно, тщательно. Поэтому 100 баллов — это не везение, а труд. В принципе ничего сложного, просто надо готовиться.

- И не только перед экзаменом, - вставил я.

- Да, учиться надо постоянно, с самого начала, тогда и шпаргалки не нужны.



## В путь!

Каким видит Денис будущее? Заметно, что пока ему не очень хочется распространяться по поводу своих планов. Но ради газеты он все-таки сделал это. А направление дальнейшей учебы я даже угадал — это физмат.

Выпускник определил для себя два вуза: МГУ и МФТИ (Московский физико-технический). Среди них он и сделает окончательный выбор.

Фото автора.

# ТАКОЕ ЯРКОЕ ЛЕТО ДЕТСТВА!

Пока одиннадцатиклассники сдавали ЕГЭ, а девятиклассники проходили государственную итоговую аттестацию, у остальных школьников началась замечательная пора летних каникул

Маргарита  
КОШАВКИНА

Одной из наиболее распространенных и доступных форм отдыха детей по всему региону стали пришкольные лагеря (площадки) с дневным пребыванием. В Перемышльском районе на базе десяти школ в течение 21 дня работали летние оздоровительные площадки. Их посетили 250 учащихся с 1-го по 4-й класс.



Все это время ребята были вовлечены в калейдоскоп различных событий. Каждый следующий день был не похож на предыдущий и наполнен яркими впечатлениями. Педагоги подготовили программу, в которой предусмотрели различные мероприятия патриотической и творческой направленности: активные игры, концерты, экскурсии, познавательные занятия, различные состязания и кружки по интересам. Особое внимание уделили обеспечению безопасных условий отдыха детей, пропаганде здорового образа жизни, изучению правил дорожного движения и пожарной безопасности.

Большую помощь в работе летних площадок ежегодно оказывают работники культуры. Так и на сей раз. Библиотеки, например, превратили досуг ребят в увлекательное путешествие, радуя знакомством с интересными книгами, организуя выставки и тематические мероприятия, например, познавательный час «Россия — родина моя», час памяти «Хроника тех лет», литературную игру «В гости к Пушкину спешу», мультисалон.

- В современном мире очень многое значит актуальная информация, и дети всё больше времени проводят в интернете. Однако книги не утратили своей ценности, - считает заведующая сектором районной детской библиотеки Нелли ДЕМИНА. - Они помогают узнать и понять окружающий мир и самих себя, учат мыслить и воспитывают нравственность. Нередко книга, вовремя прочитанная, определяет весь жизненный путь человека.

## НАША СПРАВКА

Фонд районной детской библиотеки насчитывает более шести тысяч томов. В течение года здесь проходят литературные, исторические и информационные часы, акции, флешмобы, конкурсы, викторины, выставки, утренники, детские праздники, показы фильмов.

Заведующая сектором районной детской библиотеки Нелли Демина ведет и большую общественную деятельность, является председателем районной профсоюзной организации отдела культуры, молодежи и спорта.

**Привокзальный сквер в Сухиничах назовут в честь начальника станции, внесшего большой вклад в развитие района и отрасли**

Ирина ЧЕРКАСОВА,  
Елена СПАССКАЯ

В августе исполнится 120 лет со времени пуска железнодорожного движения через Сухиничи-Главные. Накануне юбилея население и депутаты города высказались за увековечение имени Георгия Пашинского, возглавлявшего станцию с 1953 по 1973 годы.



#### Лихие сороковые...

В Сухиничи Георгий Пашинский, 1911 года рождения, был переведен из Фаянсовой, а до этого он уже имел приличный трудовой стаж на «железке».

В 1941 году Пашинский был принят на должность дежурного по станции Балезино Пермской железной дороги, а менее чем через год - «перемещен» на должность заместителя начальника станции.

В Пермскую область в то время эвакуировали многих железнодорожников, в том числе и из Калужской области. Наши земляки в числе других самоотверженно трудились на стратегических узлах, через которые шли потоки тяжеловесных поездов, груженных оружием, изготовленным на уральских заводах, - туда, где Красная Армия громила врага. Грузы необходимо было пропускать днем и ночью - фронту требовалась поддержка!

#### Фаянсовая

В апреле 1943-го Пашинского, с честью выполнившего долг перед Родиной, отправили в распоряжение Московско-Киевской железной дороги на должность начальника узловой станции Фаянсовая.

Станция и Кировский район долго были «под немцем» - нетрудно представить, какое хозяйство досталось Георгию Адамовичу. При отступлении немцы уничтожили все пути и строения станции - предстояло срочно восстанавливать инфраструктуру узла. Многие были сделаны для этого сразу после освобождения территории инженером - майором Лобзиным. Пашинскому тоже пришлось непросто: для обеспечения бесперебойного продвижения грузов к линии фронта требовалась четкая организация по приемке и отправлению составов. Работа велась под нещадными немецкими бомбежками, принимались все возможные меры, чтобы не сорвать график.

- У нас о нем легенды ходят,- рассказывает руководитель Кировского краеведческого музея

# ДОБРЫЕ ДЕЛА ПОМНЯТСЯ И ЧЕРЕЗ ГОДА

#### Скверу - новое имя!

В городе расположены две станции: Сухиничи-Главные и Сухиничи-Узловые. Железная дорога многие годы обеспечивает работой жителей района, среди них есть целые династии.

В начале августа исполняется 120 лет пуска железнодорожного сообщения через станцию Сухиничи-Главные. Этой памятной дате посвящено немало мероприятий, среди них - увековечение имён знаменитых, заслуженных работников отрасли в названиях улиц, скверов, парков.

Еще весной на одном из заседаний оргкомитета по празднованию юбилея поступило предложение присвоить имя выдающегося работника железнодорожного узла привокзальному скверу. Своё мнение на этот счет высказали на страницах районной газеты «Организатор» читатели, поступили письма от населения и в Городскую думу.

18 июня на своем заседании народные избранники заслушали и единогласно поддержали предложение общественности увековечить в названии привокзального сквера имя Г.А. Пашинского, внесшего большой вклад в развитие железнодорожного узла.

**Андрей БАУЭР.** - Старые железнодорожники утверждали: для начальника станции ничего не было невозможного - ставил задачи и выполнял их любой ценой. Кстати, рядом в те годы находил-

ся пруд, куда Георгий Адамович запустил мальков карасей, чтобы люди могли ловить рыбу. Теперь пруда нет, на его месте - болота, которые у нас до сих пор называют «пашинскими»...



#### Новая станция - новые задачи

В октябре 1953-го Пашинский был откомандирован в распоряжение НОД-1 на должность начальника станции Сухиничи-Главные Московско-Киевской железной дороги. Через нее проходили в сутки сотни составов - пассажирских и товарных.

Увеличивался грузопоток, проводилась коренная реконструкция, внедрялась новая техника, было широко развернуто социалистическое соревнование среди коллективов отделения и предприятий железнодорожного узла. В конце 60-х в результате реконструкции стрелок, ввода электрической централизации и иных новшеств обрабатывалось в сутки в два-три раза больше составов, чем прежде.

В 1964 году станции вручили Красное знамя Совета министров СССР и ВЦСПС за отличные показатели по перевозкам грузов и пассажиров - отсюда уходило все больше и больше тяжеловесных поездов. В 1965 году она электрифицировалась, получив новый виток в развитии.

#### Задумал - сделал!

Георгий Адамович особенно беспокоился об улучшении условий труда и быта работников и



## Калужская область отмечает 75-летие со дня образования, у жительницы Перемышля Клавдии ТРИШИНОЙ - такой же юбилей

Маргарита  
КОШАВКИНА

Клавдия Сергеевна прошла долгий трудовой путь, этапы которого связаны с развитием района и региона. Сегодня она вспоминает о том, как прожила эти годы и что ей запомнилось больше всего.

# РОВЕСНИКИ, РОВЕСНИЦЫ...

### Вспоминаю первый свой урок

Уроженка деревни Верхние Подгоричи Клавдия Тришина известна многим своим землякам. Окончив семилетку в родной деревне, продолжила учебу в перемышльской школе, а затем в Калужском пединституте. По распределению вернулась в Перемышль - уже работать. Сначала молодой учитель вела группу продленного дня, потом - начальные классы.

Клавдия Сергеевна никогда не забудет, как ее радушно приняли в школьный коллектив, как прошел ее первый рабочий день. Как директора - сначала Павел Типикин, а затем Алексей Молотков помогали и поддерживали ее. Школу Клавдия Сергеевна сравнивает с одной большой и дружной семьей.

А какие тогда проходили праздники, вечера, концерты! Многие мероприятия организовывали совместно с врачами районной больницы. Клавдия Сергеевна была активной участницей художественной самодеятельности, и их группа часто выступала с творческими номерами по разным деревням.

### Семья и школа

Активная, талантливая и симпатичная девушка приглянулась коллеге - учителю немецкого языка Владимиру Тришину. После красивого периода ухаживаний сыграли свадьбу. Наша героиня вспоминает, как она была счаст-

лива, когда родились ее сыновья - близняшки Женя и Саша, какими славными росли мальчишки, как пошли в школу и как впоследствии с красными дипломами окончили калужский университет.

Она окружала материнской заботой и своих учеников, учила азам науки и культуры, воспитывала в них будущих граждан страны. Она помнит радостные глаза ребят, когда хвалила их за успехи и хорошее поведение, приглажала их непослушные вихры или поправляла косички с бантиками.

### Время как быстрая река

Стремительно прошли годы. За это время были счастье и горе, радость и слезы, испытания и преодоления. Много чего было...

Сегодня Клавдия Тришина с теплотой вспоминает молодость и всех, кто помогал ей в пути, под чьим руководством работала, своих наставников.

- Старшие всегда помогли молодежи, а мы в свою очередь старались быть выдержанными, вежливыми, уважительными. Работали и жили, поддерживая друг друга. Замечательное время! - рассказывает педагог.

Вся жизнь этой женщины связана с Калужским краем. Она беззаветно трудилась на благо своей малой родины, чтобы сделать ее еще лучше. И за свой нелегкий учительский труд имеет многочисленные грамоты, благодарности и людскую признательность.

о том, чтобы пассажиры чувствовали себя комфортно на вокзале и Привокзальной площади.

Вот как вспоминает об этом железнодорожница почти с 40-летним стажем **Галина ГРИХИНА**:

- В середине 50-х Привокзальная площадь была какой-то неопрятной. Прямо перед вокзалом разбивали кибитки на ночлег и разводили костры цыганские таборы, здесь же привязывали лошадей с повозками колхозники, приезжающие в город за продуктами, причем каждый стремился бросить лошадке охапку сена. Сами понимаете, какое зрелище. Георгий Адамович решил разбить около вокзала сквер. А уж если он задумал - сделает обязательно! Задание дал начальнику вокзала Ивану Осину. В штате вокзала имелись рабочие, вместе с которыми станционники ровняли землю, сажали деревья, первые клумбы с анютиными глазками и другими немудреными цветами. Было это в конце 50-х. В сквере появились фонтан, малые архитектурные гипсовые формы - Георгий Адамович любое дело умел организовать с большой любовью. Наша станция Сухиничи-Главные стала считаться лучшей не только по производственным показателям, но и по устройству, внешнему виду. В тени фруктовых деревьев в сквере отдыхали пассажиры и горожане, вдыхая свежесть прохлады фонтана. Здесь поддерживались чистота и порядок, причем круглый год, - начальник за этим следил лично. Он был талантливым руководителем и замечательным человеком.

- Это был человек слова и дела! Сам необыкновенно много трудился, и подчиненные равнялись на него - рядом с ним было стыдно что-либо делать плохо, - вспоминает **Валентина ШУТОВА**, супруг которой трудился на станции.

Тепло вспоминают Пашинского и другие жители города - он хорошо знал семьи железнодорожников, их нужды, всем стремился помочь, в том числе и материально, и в обеспечении жильем. Этого удивительного человека до сих пор помнят и уважают земляки.

Фото Юрия ХВОСТОВА  
и из семейного архива М.В. Гращенко,  
внучки Г.А. Пашинского.



# ОТ СЕРДЦА К СЕРДЦУ

**Волонтеры знают,  
как изменить жизнь к лучшему**

Маргарита  
КОШАВКИНА

Молодёжь Перемышльского района активно занялась добровольчеством, которое развивается по всей стране.

Это прежде всего студенты техникума эксплуатации транспорта. Волонтерское движение «Доброе сердце» действует шестой год и насчитывает около ста участников. Они вносят значимый вклад в будущее, сохраняют природу, окружают заботой людей и животных, дарят хорошее настроение.

## Полезно, интересно, важно

Ребята участвуют в культурно-массовой деятельности техникума, села и района, в различных мероприятиях, например, в флешмобе «Я помню, я горжусь!», Вахте Памяти, акциях «Бессмертный полк», «Георгиевская ленточка», «Белый цветок», за здоровую нацию – «Сообща, где торгуют смертью», «Стоп ВИЧ/СПИД», «Будь здоров», «Выбрось вредную привычку», «Закон и порядок».

У волонтеров сложилась добрая традиция ежегодно проводить автопробеги «Дорогами памяти»,

посвященные Дню Победы и Дню защитника Отечества. Ребята представляют свое творчество во Всероссийском героико-патриотическом фестивале «Звезда Спасения» и завоевывают призовые места. Студенты, которым исполнилось 18 лет, являются активными донорами. Под опекой волонтеров - одиноко проживающие пенсионеры. Молодые перемышляне ухаживают за памятниками, очищают от мусора лес.

– Мы стараемся помогать людям и участвуем в мероприятиях, которые меняют этот мир к лучшему, – говорит председатель студенческого волонтерского отряда **Александр КОСТАШ**. – Знаем, что есть нуждающиеся люди, которые нас ждут, например, пожилые, инвалиды. И очень приятно, когда в ответ на наши дела они говорят «спасибо». Помогая другим, мы сами становимся лучше.



## Твори добро для всей Вселенной!

С каждым днем волонтерское движение набирает обороты и уже доказало, что является значимой составляющей молодежной политики нашего государства, важной и для самих активистов, и для общества. Инициативы в развитии до-

бровольчества находят поддержку у руководства области и районов. Ведь добрые дела, совершенные в юности, формируют систему ценностей и убеждений, влияющих на всю дальнейшую жизнь. Это гарантия того, что ребята станут открытыми, честными и милосердными людьми.



Кира КАЗАКОВА,  
педагог-организатор техникума  
эксплуатации транспорта

– Жизнь волонтеров очень насыщена, и полезных дел, которые они совершают, просто не счесть. Основными направлениями их деятельности являются социальная защита, экология, благоустройство, профилактика алкогольной и наркотической зависимости, пропаганда здорового образа жизни.



## Вместе работают, вместе отдыхают

Бывшая студентка Калужского экономического университета **Светлана КАРАСЕВА** не думала и не мечтала, что по окончании вуза будет работать в молодежном и исключительно женском коллективе Перемышльского филиала многофункционального центра предоставления государственных и муниципальных услуг Калужской области. Сейчас она - специалист первой категории, ее фото украшает областную Доску почета работников МФЦ.

– Работать с людьми, помогать им мне очень нравится, – рассказывает Светлана. – И в школе, и в университете всегда старалась заниматься общественной работой. Видимо, поэтому мне легко и интересно.

Несмотря на то что круг обязанностей специалистов МФЦ довольно широк, молодежному коллекти-

ву - дружному, компетентному - удастся организовать свою деятельность так, что и клиенты полностью довольны, и самим приятно. Коллектив объединяет не только рабочее, но и свободное время.

Коллективный отдых на природе - любимое времяпрепровождение после насыщенного труда. Но отдых – это не обязательно релакс, он может быть и активным, поэтому специалисты МФЦ с удовольствием принимают участие в районных мероприятиях.



**Светлана ИВАНКИНА.**



# МАТУШКА МАРИЯ

**Разговор о бытовом и вечном с супругой благочинного Думиничского района, настоятеля храма Космы и Дамиана**

Семья священнослужителя, ее домашний уклад – тема довольно закрытая и оттого еще более интересная. И если о священнике Иоанне жители района знают немало – знакомы с его мировоззрением по проповедям, из бесед на встречах со школьниками, выступлений на мероприятиях, то его супруга – персона не публичная. Марию СТАРОСТУ, маму троих детей и бабушку, можно встретить на богослужениях. Неброская одежда, праздничный белый шарф на темных волосах и лучистый взгляд, в котором любовь, мудрость, терпение и понимание.

## Знакомство

**- Мария, как к вам обращаться?**  
- Жену священника по церковному этикету принято называть матушкой.

**- Скажите, матушка, в вашей семье кто главный? Или такое разделение вы считаете неважным? Как вообще приходите к единому мнению? В спорах или спокойно обсуждая вопросы?**

- Мир с точки зрения православия устроен иерархично, и эта иерархия может существовать на двух основаниях – любви и послушании. Не на дисциплине и насилии, а на добровольном участии в этой иерархии!

Если ты хочешь быть верующим, православным, то должен слушать не себя, а Бога. А для этого Его надо любить. Если не любишь, то заставить себя не сможешь. Семейная иерархия построена по тому же принципу. И главой семьи является муж. Что касается второй части вашего вопроса, то мы всегда спокойно все обсуждаем и приходим к единому мнению.

## Фундамент воспитания

**- Я убеждена, что стержень человека и дальнейшая программа его поведения, в том числе и в роли родителя, закладывается именно в семье, с пеленок. Вы согласны?**

- Фундамент воспитания, в частности религиозно-нравственного, закладывается еще до рождения ребенка. Ответственность за привитие и укрепление в детях христианских добродетелей лежит на родителях, родственниках и кумовьях – крестных. Человек вынужден жить среди многих соблазнов, и поэтому для него очень важно уметь разбираться в том, что правильно, а что нет.

**- Многие убеждены: воспитывать нужно кнутом и пряником. Что вы скажете?**

- Наша семья – семья священнослужителя, но она далеко не идеальная. Стараемся, но не всегда получается, как хотелось бы.

Воспитание детей невозможно без наказаний и поощрений. Если наказываем ребенка, то не потому, что мы его не любим, а для того, чтобы был лучше. Своих детей физически мы не наказывали, разве что слегка, крапивкой...

У нас трое детей, и как они воспитаны, виднее окружающим. Дети стараются во всем подражать родителям, и родители являются примером для подражания.

**- А что вы считаете главной целью воспитания?**

- Вырастить хорошего человека. Неважно, какое у тебя, скажем, образование, главное – быть человеком!

Если ребенок воспитывается в христианской семье, то, конечно, он должен быть воспитан в любви к Богу и ближним, быть хорошим христианином не по имени, а по жизни: добрым, чутким, отзывчивым, защитником и патриотом своего Отечества.

## Не бояться трудностей

**- А какой уклад был в вашем родительском доме? Есть ли у вас братья и сестры?**

- Нас двое: старший брат и я. Когда мне было два года, а брату четыре, мы остались без отца. Воспитывали нас мама и бабушка.

В то время нравственность была на высоте и ценилась. На примере мамы и бабушки мы учились любви к Богу и ближним, они приучали нас к труду, вести хозяйство и прочим житейским премудростям.

Все это пригодилось в жизни. Благодаря этой «школе» удалось не испугаться трудностей 28 лет назад, когда приехали в Думиничи: ни жилья, ни храма...

В Калужской Епархии в то время было всего 25 священников. В штате кафедрального Свято-Георгиевского собора Калуги отец Иоанн был

самый младший. Когда в Думиничах открыли приход, Управляющий Калужской Епархией архиепископ Климент (ныне Митрополит Калужский и Боровский) командировал его в поселок отслужить службу в праздник Рождества Христова. Мы приехали на два дня, а остались вот уже почти на 29 лет.

**- Бывают ли у вас разногласия с супругом по поводу оценки поступков детей и внуков?**

- Отношения между мужем и женой отличаются от романтической влюбленности, которая напминает большую волну, снимающую лодку с песка. В этих отношениях оба супруга должны отречься от своего «я». Они становятся частичей нового единства. Оба призваны стать счастливыми, чтобы был счастлив другой.

Самостоятельных решений больше быть не может, что бы вы ни делали, все касается и супруга. Поэтому разногласий у нас почти не существует. Конечно, я как мать и бабушка к поступкам детей и внуков относилась не так строго, как батюшка.

## Дом и ответственность

**- Чем отличается воспитание девочки и мальчика?**

- В разных культурах воспитание мальчиков и девочек отличается одно от другого, как существует разница между мужчиной и женщиной. Мальчиков следует воспитывать, прививая ответственность за общество, за будущих жену и детей.

А девочкам наряду с общечеловеческими добродетелями мы должны передавать свои знания, связанные с ведением дома, – в кулинарии, шитье и так далее. Но есть и общее – и девочки, и мальчики должны расти в любви и понимании.

**- А к труду детей приучали?**

- Дети должны трудиться. Чаше всего им доступна работа по дому. В нашей семье они с двухлетнего возраста начинали заправлять постель, в три года – мыть посуду, в четыре – помогать накрывать стол, в пять – протирать пыль и пылесосить, а к шести годам стали способны выполнять различные поручения. Конечно, нередко их работу мне надо было переделывать, но ведь приятно то, что старались. И когда они повзрослели и покинули родительский дом, мы были спокойны – знали, что дети готовы решать свои бытовые вопросы.

## Мир подарила мне и тебе

**- Что бы вы пожелали мамам?**

- Каждая женщина призвана Богом стать матерью. Святые отцы Церкви говорят, что женщина спасает себя для жизни вечной через чадородие и христианское воспитание детей.

От нас с вами, дорогие мамы, зависит, какими будут наши дети. Мы должны быть им хорошим примером. Старайтесь воспитать их православными, учите беречь Родину, поддерживайте в стремлении быть полезными ближним и дальним, Отечеству и Церкви.

*Беседовала Елена ЛЕСИНА.*

## Что такое хорошо и что такое плохо?

**- Дети и интернет. Что вы думаете по этому поводу?**

- Интернет в наши дни стал не просто средством для решения рабочих задач, но для кого-то и смыслом жизни. Но чрезмерное увлечение интернетом есть зло. Детям нужно больше гулять, заниматься спортом, находиться на свежем воздухе, а не целыми днями сидеть за компьютером. Излишества здесь, как и в другом любом деле, вредят.

**- Нужно ли ограждать детей от реалий современности?**

- Все дети должны ориентироваться в современной жизни. Для этого и существует воспитание.

**- Что в вашей семье под безусловным запретом?**

- Все, от чего страдает человек: сквернословие, курение, пьянство... Я уже говорила, что у нас обычная христианская семья.

**- Что для вас совместный семейный отдых?**

- Семья, в которой есть общие интересы, всегда более крепкая и счастливая. Для совместного отдыха не обяза-



тельно ехать очень далеко, в нашем районе много интересных и красивых мест, где можно насладиться природой, где будет интересно всем членам семьи.

# МАРШ ФИЗКУЛЬТУРНИКОВ, ЛОТЕРЕЙНЫЙ БЫЧОК И ВСТРЕЧА С ЛЕГЕНДОЙ



*На Думиничской земле проходили интересные, масштабные праздники в честь уважаемых людей - спортсменов и строителей*

Станислав  
ПЛЯСКИН

Спорт и труд рядом идут. Отличный лозунг для двух календарных дат-соседей – Дня физкультурника и Дня строителя, не правда ли? Мы обратились к истории, чтобы узнать, как раньше в Думиничском районе чествовали представителей этих профессий, как продвигали спорт в массы. Вот несколько фактов образца 70 - 80-х годов прошлого века.

## В колонне - победители

Районная газета «Ленинское знамя» от 13 августа 1987 года:

«Праздник, посвященный Дню строителя и Дню физкультурника, прошел на стадионе «Труд».

Затейники и скоморохи начинают веселое представление с песнями и частушками.

Раскинули шатры работники торговли. На прилавках – промышленные, продовольственные товары, канцелярские принадлежности. На самом видном месте – выставка изделий райпотребсоюза. Привлекают внимание коробейники, торгующие хлудневской игрушкой. Товар пользуется большим успехом. Распространяются билеты сельскохозяйственной лотереи.

Под песню «Широка страна моя родная» гостей приглашают на трибуны. Под звуки марша появляется колонна спортсменов. Возглавляют ее юные футболисты – серебряные призеры областного чемпионата.

В колонне идут победители социалистического соревнования – коллективы физкультуры совхозов «Вертненский», «Паликовский», Чернышенского лесопункта, в которых инструкторами работают Виктор Комаров, Евгений Сухоруков и Алексей Анохин.

В соревнованиях проявили себя Юрий и Сергей Комаровы, Александр Шалев из совхоза «Вертненский», Сергей Москаев из совхоза «Паликовский», Сергей Калинин, Михаил Пчелов, Александр Шелепин из Думиничского леспромхоза, Николай Доронин и Евгений Мосин из Чернышенского лесопункта и другие члены физкультурных коллективов.

Идут мотогозники ДОСААФ – многократные победители областных и районных соревнований по мотокроссу. Среди них – известные спортсмены, кандидаты в мастера спорта Алексей Дунаев, Анатолий Лексин, Александр Потапов.

Право поднять праздничный флаг предоставляется заслуженному строителю РСФСР бригадиру комплексной хозрасчетной бригады ПМК-149 П. Сафрошкину и инструктору-методисту совхоза «Вертненский» В. Комарову.

День физкультурника. 1976 год. Председатель спорткомитета Альберт Быков вручает кубок капитану футбольной команды Геннадию Сафрошкину. Фото из архива Думиничской ДЮСШ.



## Выигрыши от колхоза «Дружба»

А вот еще интересный пример, уже из 1988 года:

«Как в сказке, за одну ночь на стадионе выросли теремки и шатры. Праздник начался ярмаркой. Редко кто покидает торговые ряды без покупки.

Все больше народу на стадионе, заполнены трибуны. Летит над стадионом задорная мелодия. На сцене – танцевальный ансамбль «Сувенир» с большой программой. Русские, украинские народные танцы, танцевальные картинки, современные ритмы.

Любители и знатоки шахмат пробуют свои силы в поединке с перворазрядником К. Гришиным. Переиграть опытного шахматиста не удастся никому.

В сельскохозяйственной лотерее разыгрывались зерно, картофель, были и живые выигрыши – поросята, симпатичный длинноногий бычок. Организатором лотереи стал колхоз «Дружба». Немало болельщиков собрал в этот день товарищеский матч по волейболу команд п. Новослободск и п. Думиничи. Интересным было выступление юных штангистов и самбистов. Свое мастерство показали и мотоспортсмены. А завершился праздник футбольным матчем думиничского «Труда» и малоярославецкого «Урожая».

## Лев Яшин в гости к нам

В День физкультурника 5 августа 1989 года в газете вспоминали приезд прославленного вратаря сбор-

Лев Яшин в Думиничах, декабрь 1977 г.

ной СССР и московского «Динамо» Льва Яшина:

«В 1976 году гостем думиничан был Лев Яшин. В день его приезда в клубе завода в переполненном зале состоялся тематический вечер «А ну-ка, парни!» Перед его началом Лев Иванович рассказал присутствующим о своем пути в большой спорт».

Вот как вспоминает выступление прославленного футболиста журналист районной газеты Александр КАПЦОВ:

- Простой, совсем не звездный. Скромный «русский Ваня», улыбчивый очень. Его обаяние подкупало. В зале все были под впечатлением от общения с таким человеком, люди слушали его затаив дыхание. А он охотно отвечал на вопросы. Встреча продолжалась долго, видно было, что человек не торопится «отбить номер».

Мне особенно запомнился рассказ Льва Ивановича, как в первой игре он сам себе забил гол. Уже не упомяну всех подробностей, но такой факт в биографии Яшина имел место. И он не боялся насмешек - очень велик был авторитет.

Вообще его приезд для всех стал огромным событием. Еще бы, нас посетил человек-легенда! Лучший вратарь мира! Спорт тогда был на невиданном подъеме.

Спорт и физическая культура все так же в чести у жителей района. Быть может, среди молодых спортсменов сейчас подрастают новые чемпионы? Что ж, время покажет.

А сейчас ведутся подготовительные работы для устройства освещенной лыжной трассы в районе стадиона, сам «Центральный» тоже планируют обновить, сделать удобнее и привлекательнее для думиничан. Чтобы как можно больше людей как можно чаще приходили сюда и с удовольствием и комфортом укрепляли свое здоровье.



## В Сосенском соревновались «трудные» подростки

Олег  
БЕЗРУКОВ

Утром 25 июня сосенская детско-юношеская спортивная школа «Импульс» и социально-реабилитационный центр для несовершеннолетних «Ровесник» ожидали гостей. Команды из Козельского, Перемышльского, Ульяновского и Сухиничского районов съехались, чтобы помериться силами в военно-спортивной игре «Патриот».



# СПОРТИВНО-ПЕДАГОГИЧЕСКАЯ ПОЭМА



### Азарт - дело командное

В сборной каждого района — четверо подростков возрастом 12–16 лет. Особенностями этих соревнований стало то, что все спортсмены состоят на учёте в комиссии по делам несовершеннолетних. Именно профилактику правонарушений, формирование установки на здоровый образ жизни и патриотическое воспитание ставили главными задачами организаторы этого слета.

Признаться, я шёл на игру с долей скептицизма. Рассуждал — вот придумали «сверху» мероприятие, а участникам будет неинтересно. Я даже представить не мог, насколько ошибался.

После парада-открытия ребята прошли на территорию рядом со

спортивной школой. С первых минут юных спортсменов охватил соревновательный азарт.

Каждая группа старалась превзойти соперников. Участники одной команды подбадривали друг друга. Искренне переживали, когда на этапе «Подбей танк» граната пролетала мимо цели. На этапе «Медицина» бережно бинтовали и несли на носилках маленькую дочку одного из педагогов спортивной школы. Азартно прыгали по кочкам и переправляли на верёвках рюкзаки на туристической полосе препятствий. На этапе «Сигналы бедствия» нужно было разбиться на пары и жестами передать партнёрам сведения о чрезвычайном происшествии, и это задание доставило массу весёлых минут и зрителям, и спортсменам. Когда мы наблюдали, как азартно подростки при помощи щупов разминируют «минное поле», студент педагогического института Владимир Кузнецов, проходивший в этот день в «Импульсе» практику, тихо сказал: «Главное в таких соревнованиях — сразу увлечь ребят. Потом не оставишь!»

### Всё серьёзно, но что-то и смешно

Спортсмены прошли все пять этапов, но соревнования на этом не закончились. Теперь сдавали нормативы ГТО — подтягивание, прыжки в длину, упражнения на гибкость и кросс в полкилометра. Потом на волейбольной площадке играли в фитнесбол. Упругий гимнастический мяч диаметром почти в метр с помощью длинного полотнища, которым управляют два игрока, нужно было перекинуть через сетку на территорию соперника, а там — поймать и удержать на таком же полотнище. Эта игра

также захватила всех — и игроков, и тех, кто пришёл в спортивный зал поболеть за ребят, и позволила повеселиться от души.

Когда подвели итоги, стало ясно, что первое место заняла команда «Пираты» из Ульяновова. Сосенский «Ровесник» добыл себе второе место. «Миротворцы» из Перемышля — на третьем. Тройке победителей вручили спортивные кубки, почётные грамоты. А подарками наградили всех — просто потому, что в этих соревнованиях не было проигравших.

### Для мировоззрения

Состязания закончились. Ребят накормили, после чего участники военно-спортивной игры вместе с педагогами отправились в Козельск, чтобы возложить цветы к Вечному огню.

Символично то, что встреча прошла накануне международного Дня борьбы со злоупотреблением наркотическими средствами и их незаконным оборотом. Ведь установка на здоровый образ жизни и химические зависимости несовместимы.

Фото автора.

## Ульяновские «Пираты» - лучшие!

Команду «Пираты» представляли ученики Заречной и Дудоровской средних школ: Максим Лисёнков, Давид Табаров, Сергей Гончаров, Евгений Медведев.

По итогам межрайонной военно-спортивной игры они стали безусловными победителями, показав отличную подготовку, собранность и сплоченность. А главное — представители Ульяновского района занимали первые места на всех этапах состязаний. Это прекрасный результат, который превзошёл все ожидания!

Людмила НИКОЛАЕВА.  
Фото Ольги САВЕЛЬЕВОЙ.



## На Калужской земле воевал будущий известный актёр кино

Геннадий АЗАРОВ

В 2020 году мы будем отмечать 75-ю годовщину Великой Победы советского народа над фашистской Германией. Говорят, что время лечит, что со временем всё забывается. Это не так. Сразу после окончания войны матери и жены, затем дети, а теперь внуки и правнуки искали и ищут места гибели и захоронения своих родных, отдавших жизнь в годы Великой Отечественной войны. Родственники обращаются за помощью к музейным работникам, краеведам, поисковикам. Порой исследовательская работа приводит к удивительным открытиям.

# НЕОЖИДАННЫЙ ПОВОРОТ



### Сюрпризы истории

В Ульяновский краеведческий музей обратились супруги Казакевич из города Кингисепп с просьбой оказать содействие в поиске места гибели и захоронения их родственника Николая Казакевича, проходившего службу в составе 33-го гвардейского стрелкового полка 11-й гвардейской стрелковой дивизии 11-й гвардейской армии и погибшего у деревни Белый Верх в июле 1943 года.

Началась большая исследовательская и поисковая работа. Изучались мемуары военачальников, воспоминания ветеранов, архивные документы. И в процессе этого кропотливого труда история преподнесла сюрприз. Оставим, с позволения читателя, судьбу Николая Казакевича

- дальше речь пойдет о другой, известной многим личности.

### Не тот ли «Макарыч»?

Из журнала боевых действий 11-й гвардейской стрелковой дивизии:

*«11.07.43. На совещании комдив отдал приказ полкам 11-й гвардейской стрелковой дивизии с 43-й гвардейской танковой бригадой, 2-м гвардейским танковым полком прорыва, 1536-м самоходным артиллерийским полком ударом вдоль дороги Колосово – Отвершек прорвать оборону противника. Ближайшая задача: овладеть южными скатами высот 242,8 и 289,8. В последующем стремительно наступать на юг*

*и к исходу дня овладеть рубежом Обухово, отметка 215,2.*

*Артиллерийскую поддержку осуществляют: 112-й, 171-й, 169-й минометные полки, 302-й, 296-й, 1475-й гаубичные артполки, 1170-й, 685, 637-й лёгкие артполки»...*

Изучая боевые донесения перечисленных воинских частей, встречаю запись о том, что в составе 169-го минометного полка проходил службу Алексей Макарович Смирнов. А не тот ли это Макарыч из кинофильма «В бой идут одни старики» или хулиган Федя из Гайдаевского фильма «Операция «Ы» и другие приключения Шурика»?

Заходим в интернет с запросом о биографии выдающегося актёра театра и кино А.М. Смирнова, и наши предположения оправдываются.

## Скромный герой

Алексей Смирнов родился 20 февраля 1920 года в городе Данилове Ярославской области. В 1940 году окончил театральную студию при Ленинградском театре музыкальной комедии и успел немного поработать актёром эстрады. Начавшаяся война заставила его забыть о сцене на целых четыре года. Имея бронь от мобилизации в действующую армию, он добровольцем ушёл на фронт.

По рассказам родственников и друзей, Алексей Макарович не любил вспоминать о войне. Крайне редко надевал свой парадный костюм с боевыми орденами и медалями. «Благодаря» его комедийным ролям сложился образ такого увальня, простака, постоянно попадающего в смешные передраги. И толь-

ко недавно рассекреченные документы архива Министерства Обороны открыли нам истинное лицо героя Великой Отечественной войны.

Начав войну рядовым красноармейцем, победу он встретил в звании лейтенанта и в должности командира огневого взвода 169-го миномётного полка. Первую боевую награду, медаль «За отвагу», минометчик 169-го миномётного полка А.М. Смирнов получил во время июльских боёв на Ульяновской земле.

Из наградного листа: «...с группой разведчиков проник в расположение врага и огнём из автомата уничтожил 3-х гитлеровцев».

12 июля 1943 года началось наступление наших войск. Несмотря на действия авиации 1-й воздушной армии и мощную артподготовку, противник сохранил высокую боеспособность. Гитлеровцы не только отчаянно оборонялись, но и пытались контратаковать. Сражения происходили жесточайшие.

Из наградного листа: «...в бою заменил вышедшего из строя по ранению командира миномётного расчёта, вёл интенсивный огонь, благодаря чему рассеял до 2-х взводов пехоты противника».

На Ульяновской земле участвовали в сражениях настоящие герои. И среди них - доблестный воин, орденоносец, после войны ставший народным любимцем - актёром, сыгравшим искренние, запоминающиеся роли.

*За подвиги, совершённые в годы Великой Отечественной войны, Алексей Макарович Смирнов был награждён орденом Красной Звезды, орденами Славы III и II степени, медалью «За боевые заслуги», медалью «За оборону Москвы», медалью «За освобождение Праги».*



Фото из открытых источников.



## Педагог Ферзиковской средней школы в «ласковых сетях» рукоделия

Екатерина  
АНТОНОВА

Психологи советуют в качестве хорошего лекарства от ежедневных стрессов найти для себя интересное увлечение, хобби. Мудрому совету последовала учитель математики Татьяна ХОРОШИЛОВА.

Она стала вышивать.

### Маму затагнуло

- Благодаря своей дочери я вышиваю уже 11 лет, - рассказывает Татьяна. - Когда Настя пошла в первый класс, мы с мужем записали ее в кружок вышивки и бисероплетения. Хотели в первую очередь развить у ребёнка мелкую моторику, терпение, усидчивость и аккуратность, а уже потом - навыки и умения рукоделия. Я тогда и подумать не могла, что этот вид занятия так затахнет меня в свои сети.

Результат - дочь нашла себя в другом виде творчества, музыке, а мама «подсела на иглу» в хорошем смысле слова - так говорят о себе вышивальщицы, желающие и умеющие творить в любое время, в любых условиях, в любом положении.

### «Острый хомякоз»

Татьяна чародействует, как только выдаться свободная минутка. Дома всегда лежит вышивка, находящаяся в работе. Даже во время готовки или уборки хозяйка может отвлечься, сделав несколько крестиков. В бардачке машины тоже есть местечко для будущего шедевра - вдруг придется стоять в пробке или кого-то ждать.

Руки у Татьяны золотые. Вышивает на канве, льне, равномерке, пластике, бумаге и дереве - мулине, шерстью и бисером. С использованием пяльцев, рам и станка. А еще, как она призналась, страдает «хомякозом». Это заболевание всех мастериц валит наповал, а кошельки опустошает вмиг, как только «больной» попадает в нужное место. Поэтому наша героиня так любит шопинг в поисках рукодельной «вкусняшечки».

### Когда жена вышивает - она молчит

Это увлечение довольно дорогое. Татьяна для изготовления своих работ использует только качественные материалы, ведь самое главное для нее - отличный результат.

- Какое же счастье испытываешь, когда держишь в руках новый набор или аксессуар для рукоделия, о котором давно мечтала! И как приятно, когда родные каким-то образом узнают о моих жела-



Несколько бонусов для тех, кто вышивает крестиком, и их семьи. По версии Татьяны Хорошиловой.

♦ Мелкая моторика развивает мозг у детей и не оставляет шансов для появления старческого слабоумия у взрослых.

♦ Вышивающая жена - это стабильность и предсказуемость. Её где вечером посадишь с пяльцами - там утром и найдешь. И всегда есть идея, что подарить ей на любой праздник.

♦ Если мастерицы - теща или свекровь, обеспечена политика невмешательства в жизнь молодой семьи. Им некогда.

♦ Если мама-рукодельница еще не доросла до свекрови или тещи, то у её детей всегда выполнены задания по творчеству.

♦ Вышивающие бабушка или дедушка (а вдруг?) - это адекватные люди со светлым умом. И внуки, правнуки у них при деле.

♦ Коллега, которая в обеденное время берет в руки пяльцы, не тратит его на сплетни. И не надо ломать голову, чем ее порадовать на день рождения.

ниях и преподносят это в подарок! Муж, уважая мое увлечение, иногда шутит: «Когда жена вышивает - она молчит». Ведь мы, педагоги, не перестаём быть учителями даже дома.

### Свежая голова

Вышивальщица со стажем считает, что ее хобби - это «тонкая, почти ювелирная работа, для которой требуется максимальная собранность и концентрация внимания». Три крестика вправо, два вниз, три по диагонали, полукрест в две нити, два полукреста в четыре сложения тремя нитями одного цвета и одной другого, бэкстич, французские узелки и лонг-стич... Все это позволяет отключить посторонние мысли и с головой окунуться в создание красоты своими руками. Проблемы и заботы, конечно, не исчезают, но они временно перестают существовать, а за это время можно отдохнуть, успокоиться, потом взглянуть на проблему с другой стороны и со свежей головой. А иногда и сказать себе: «Стоп, хватит, это не самое страшное в жизни, все живы и здоровы, и это главное».

Кстати, исследования ученых доказали, что уже после получасового занятия вышивкой нормализуется давление и прихо-

дит в норму пульс, исчезают усталость и раздражение. Процесс наполняет энергией, а результат - радостью.

### Учиться и учить

Когда Татьяна только начинала, думала, что все знает и умеет, а на самом деле это было не так. Для того чтобы стать настоящим асом, ей потребовалось более десяти лет. Она кропотливо изучала эту науку, такую же сложную и точную, как и ее любимый школьный предмет - математика. Сейчас, спустя годы, набравшись опыта, она может давать советы и мастер-классы. Последнее ноу-хау, которое осваивает наша героиня, - работа по электронному приложению для смартфонов. Это мобильная помощница современной вышивальщицы с интерактивными схемами, что значительно ускоряет процесс.

Сейчас в копилке у мастерицы множество полотен разного размера - от самых маленьких до больших, оформленных в багет. На изготовление каждой уходят месяцы. Больше всего она любит создавать картины с изображением русской природы. Но самой ценной она считает икону Богородицы, вышитую бисером. О ней и других своих шедеврах она рассказала ученикам на школьном мероприятии «Мысли вслух».

Татьяна Хорошилова считает, что ее увлечение помогает найти друзей, единомышленников:

- Различные форумы, выставки, встречи, мастер-классы - скучать и хандрить просто некогда. Всем советуем!



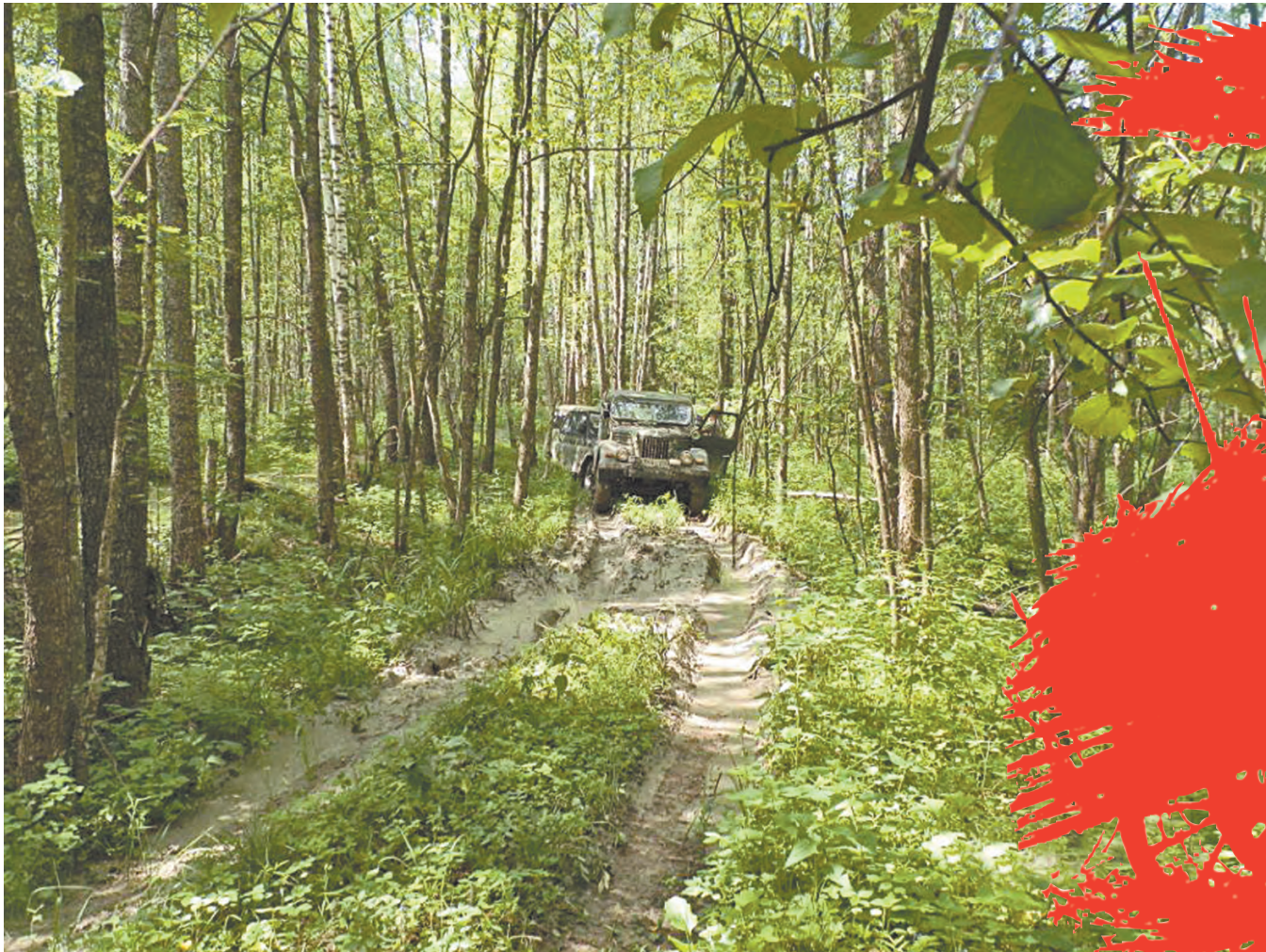

**В Ульяновском районе  
находятся те самые места,  
обитатели которых стали  
героями произведений Тургенева**

Ирина  
МАТВЕЕВА

Лето. Открыт новый сезон путешествий, в том числе по нашему живописному и богатому традициями региону. Находится немало желающих познать свой край, его отдалённые уголки, привлекающие интересной историей, известными людьми, которые жили или бывали здесь много лет тому назад.

#### И вновь я посетил...

На территории Ульяновского района проводятся экскурсии по тургеневским местам. Недавно в такое путешествие отправилась группа с участием гостей из Подмосковья - потомков небезызвестного Хоря из «Записок охотника». В их числе - Татьяна Полякова (в девичестве Фетисова) с дочерью Оксаной, её мужем и племянницей Раисой. Татьяна с Оксаной раньше проживали в Хорёвке. Они покинули деревню 56 лет тому назад. Спустя годы им захотелось посетить малую родину. Нас сопровождал Григорий Королёв, прекрасно знающий эти места.

Мы побывали в Хорёвке, Бобровке, на старом кладбище в Александровке. Гости пытались найти

последний приют своего прославленного в русской литературе родственника, но им это, к сожалению, не удалось, так как на многих могилах нет надписей.

Оксана вспомнила, где размещалась их усадьба. От неё остались лишь старые яблони. Всё кругом заросло травой. Мы увидели пруд, который когда-то выкопал их родственник Хорь, колодец. Григорий Королёв родом из здешних мест, поделился воспоминаниями из детства. Гости с интересом слушали и мой рассказ про Хоря.

#### Любовь до болота довела

Деревня Хорёвка имеет давнюю историю, своими корнями уходящую в середину XIX века. Она образовалась после переселения

# ЗДЕСЬ ЖИЛ

Родиона Хорева из Крапивны Жиздринского уезда на болото, где потом он и основал эту деревню.

Хорь был кучером у барина Голофеева. Полюбил дворовую девушку, а к ней стал подбиваться приказчик. Хорь узнал об этом и ударил его своим пудовым кулаком. А сила у него была немереная... Словом, убил приказчика.

Барин рассудил по-своему: «Зачем такого работающего на каторгу отправлять? Иди-ка ты со своей возлюбленной на болото, корчуй, паши там, ставь хозяйство. А поставишь - оброк платить будешь».

Родились у Хоря и его жены двенадцать сыновей и одна дочь. Занялись они работой. Водяную мельницу поставили, коноплю выращивали, лён. Выкопали и обустроили пруд (2,5 метра в глубину, четыре в ширину и в длину метров 10). Так была основана Хорёвка. Увидели в округе, что Хорь молодцом оказался, да к нему ещё две семьи переехали - Фенюшины и Ждановы - тоже работающие были.

Деревня росла. Лес корчевали, расширяли пахоту (земля была малоурожайной, поэтому в основном сеяли травы). Вёлся обмен со степными районами, откуда везли зерно, а им поставляли лес...

Жители Хорёвки долго помнили деда Федота - прямого потомка Хоря. Федот прожил в деревне до 90 лет, а потом дети забрали его в Подмосковье. Интересно, что фамилия у него была не Хорев, а Фетисов. Это потому, что один из сыновей Хоря, Фетис, имел строптивый характер, отца не слушал, тот и лишил его своей фамилии.

Его записали Фетисовым. Очень уж твёрдыми правилами отличался Хорь!

#### Преобразования

В 1930 году и сюда добрались перемены, образовался колхоз. Во время Великой Отечественной войны деревня сильно пострадала от немецко-фашистских захватчиков. Часть населения фашисты угнали в Германию. Многие жители ушли в партизаны. База одного из партизанских отрядов, действовавших на территории Ульяновского района, была именно в Хорёвке.

В 1950 году организовали объединённый колхоз из деревень Хорёвка, Александровка, Бобровка, Петуховка, посёлка Красная Поляна. Центральной усадьбой хозяйства стала Хорёвка, первым председателем - Николай Хорев, потомок основателя деревни.

Деревня разрасталась, менялась. Появились животноводческие помещения, магазин, медицинский пункт, сельская библиотека, клуб, регулярно занимавший одно из первых мест в районе по культурно-массовой работе. Была построена восьмилетняя школа.

#### Тропами классика

В 1955 году началась паспортизация крестьян. За этим последовала массовая миграция населения в города. Деревни стали угасать, семьи перебирались на центральные усадьбы. В 1968 году здесь ещё насчитывалось чуть более 70 жителей, а уже в 1982 году деревню покинули последние сельские жители.





# ХОРЬ

Дорога постепенно заросла бурьяном. А ведь именно в этих местах русский писатель Иван Тургенев, любивший путешествовать и охотиться, исходил поля и леса, а в Хорёвке встретил прототипов героев своих рассказов - мудрого, хозяйственного Хоря и мечтательного Калиныча.

Сейчас на месте бывшей деревни - большая луговина и столб с табличкой «На этом месте стояла изба Хоря», появившийся здесь в 2000 году по инициативе главного редактора журнала «Муравейник» Николая Старченко и известного журналиста Василия Пескова.

Мы прошли более шести километров пешком, представляя себе тех людей-тружеников, которые создавали деревню, ставили хозяйство, растили детей, мечтали, строили планы. Теперь это наша история, запечатлённая в краеведческих материалах и бессмертных рассказах писателя-классика.

## Начало «Записок охотника»

В 1847 году в культурной жизни России и в творческой судьбе Тургенева произошло знаменательное событие. В журнале «Современник» был опубликован очерк из народного быта «Хорь и Калиныч». А очерк, как известно, предполагает реальную, документальную основу. Небольшое по объёму произведение Тургенева сразу привлекло внимание своей свежестью, сочностью красок, знанием простого народа.



Рассказ имел большой успех, и это подвигло писателя продолжить тему и написать книгу «Записки охотника». Интересно, что через много лет с Хорем познакомился и Афанасий Фет. Вот что он писал: «В запрошлом году, в сезон тетеревиной охоты, мне привелось побывать у одного из героев тургеневского рассказа «Хорь и Калиныч». Я ночевал у самого Хоря, заинтересованный мастерским очерком поэта, с большим вниманием всматривался в личность и домашний быт моего хозяина. Хорю теперь за 80 лет, но его колоссальной фигуре и геркулесовому сложению лета нипочем. Он сам был моим вожатым в лесу, и, следуя за ним, я устал до изнеможения; он ничего...».

*По материалам виртуальной экскурсии по тургеневским местам для школьников Ульяновского района.*

## В Козельском музее поселились зубры



На прекрасных снимках - эти величественные животные и многие другие, не менее редкие и очаровательные. Волшебный мир заповедной природы привёз в дом Цыплаковых обнинский фотохудожник Виталий Горшков.

В козельском краеведческом музее работает выставка «Дикая природа Калужских засеки». Здесь представлены 35 полотен. С большинства из них на зрителя смотрят представители калужской фауны — лисы, глухари и дятлы, уникальный чёрный аист и обыкновенная ворона. Но главная любовь фотохудожника — мощные, словно олицетворяющие силу и спонтанную энергию природы зубры.

К началу XX века дикая популяция зубров была полностью истреблена человеком. В живых оставалось несколько десятков особей, сохранившихся в зоопарках и заповедниках. Сегодня же только в «Калужских засеках» поголовье зубров насчитывает более двухсот особей. Эти животные до сих пор занесены в Красную книгу как находящийся под угрозой исчезновения вид и тщательно охраняются.



На время работы выставки музей стал удивительным окном в мир, заглянуть в который дано не каждому — режим заповедника не предполагает посещение его территории посторонними.

К тому же для кого-то гораздо приятнее приобщаться к природе в прохладных залах музея, нежели кормить комаров в реальном лесу. Эта возможность будет предоставлена козельчанам ещё месяц — выставка продлится до 21 июля.

**Олег БЕЗРУКОВ.**

## НАША СПРАВКА



Заповедник «Калужские засеки» находится на территории Ульяновского района. Одна из его границ совпадает с границами Козельского и Ульяновского районов. В состав заповедника входят два участка, отдаленные друг от друга на 12 километров. Общая площадь заповедника — 18 533 гектара. Въезд на территорию разрешен только в сопровождении его сотрудников.

**8 июля в 17.00**

На площади возле Дворца культуры в Сухиничах состоится праздничное мероприятие, посвященное

**Дню семьи, любви и верности.**

**В программе праздника:**

- поздравление руководства района;
- чествование семей;
- концерт.

**СЕГОДНЯ!**

**5 июля** Площадка **18<sup>00</sup>**  
в парке **АВЧУРИНО** **14+**

**ДЕНЬ МОЛОДЕЖИ**

**18:00** Открытие площадки  
**19:00 - 01:00** Развлекательная программа  
конкурсы, розыгрыши ВК, интерактивные игры,

**Караоке** **Фестиваль красок**

атакже: тир, сладкая вата, сувенирные лавки, батут, лопни шарик

**Дискоотека**

**Приходи. Будет весело!**

<https://vk.com/avchurinolife>

Культурно-досуговый центр «ПРОМЕТЕЙ»  
ЖДЕТ НОВЫХ ДРУЗЕЙ  
И ПРИГЛАШАЕТ СТАТЬ УЧАСТНИКАМИ НАШИХ КОЛЛЕКТИВОВ.

**ТВОРЧЕСКИЕ:**

Фольклорный ансамбль "Лизавица". Возраст 6+  
Чичикина Наталья Николаевна 8-910-913-50-99.

Группа танцевальной ритмики «Непоседы». Возраст 4 – 5 лет.  
Телятникова Дарья Юрьевна 8-919-035-98-01.

Танцевально-спортивный клуб «Идеал». Возраст 7+  
Голегузова Ольга Владимировна 8-910-543-50-17.

Танцевальный клуб «Падэграс» Возраст 40+  
Силаева Ирина Степановна 8-910-594-99-98

Кружок «Очумелые ручки». Возраст: 6+  
Сухорученкова Ольга Владимировна 8-920-885-38-68

Кружок «Настроение». Возраст: 25+  
Кузнецова Галина Николаевна 8-910-590-36-85

**ОЗДОРОВИТЕЛЬНЫЕ, СПОРТИВНЫЕ:**

Группа детской йоги. Возраст: 4 – 13 лет.  
Группа фитнес – пилатес. Возраст: 16+.  
Группа фитнес. Возраст 50+  
Газина Татьяна Анатольевна 8-915-899-28-29.

Группа здоровья. Возраст: 5 – 17 лет  
Курбангалиева Лидия Ивановна 8-962-170-29-40

Секция шашек. Возраст: 6-7 лет  
Барынина Ольга Владимировна 8-910-593-74-21

**РАЗВИВАЮЩИЕ:**

Группа танцевальной ритмики «Танцю с мамой». Возраст 1,6 – 2 года.  
Павлова Галина Ивановна 8-910-705-75-59.

Группа подготовки к школе. Возраст: 6 лет.  
Юдина Лариса Анатольевна 8-910-523-53-29

Кружок «Школа доктора Айболита». Возраст: 7-10 лет  
Постникова Татьяна Вячеславовна 8-915-890-11-03

Студия эстетического развития «Оранжевый кактус». Возраст: 4-5 лет  
Пронина Ирина Михайловна 8-953-339-82-83

Школа юных архитекторов «Бумажные истории». Возраст: 5+  
Сухорученкова Ольга Владимировна 8-920-885-38-68

Волонтерское объединение «Школа волонтера». Возраст: 13-14 лет.  
Бурыкина Нина Александровна 8-919-036-99-41

**ВСЕ ВОПРОСЫ УТОЧНЯЙТЕ У РУКОВОДИТЕЛЕЙ ПО УКАЗАННЫМ ТЕЛЕФОНАМ.**

**75 лет**  
Калужской области  
1944 - 2019

**СЕГОДНЯ!**

Праздничное мероприятие, посвященное

**ДНЮ ОБРАЗОВАНИЯ КАЛУЖСКОЙ ОБЛАСТИ**

**Думиничи**  
Начало в 15:00 Территория РДК

Уважаемые жители и гости района!  
на Думиничской земле  
6 июля 2019 года пройдет  
**Фестиваль рыбалки и семейного отдыха.**  
Приглашаем всех желающих принять активное участие.

**В программе:**

- турнир по ловле рыбы;
- конкурс на лучшее приготовление блюда из рыбы;
- мастер-классы;
- концертная программа;
- веселые старты;
- конкурс для детей, батуты, лазертаг.

**Открытие состоится в 14.00.**  
**Место проведения: пруд СПК «Рыбный».**  
**Справки по телефонам: 8 (48447) 9- 17-60;**  
**9-16-30**

**Редакции «КГВ-Восток»**  
**ТРЕБУЕТСЯ РЕКЛАМНЫЙ АГЕНТ**  
**(ВОЗМОЖНО СОВМЕЩЕНИЕ)**  
**Тел. 8(4842) 59-11-35**